

## Werkstatt-Rollbrett / Workshop Creeper

- 4-kant Metallrahmen
- Abmessungen: 100 x 42 x 10 cm
- Polsterauflage
- 6 kugelgelagerte Rollen, mit Gummibereifung
- max. Belastbarkeit: 130 Kg



- square head metal frame
- dimensions: 100 x 42 x 10 cm
- padded cover
- 6 swivel action casters with ball bearing rubber wheels for easy movement
- max. capacity: 130 kg

### Montageskizze / Diagram

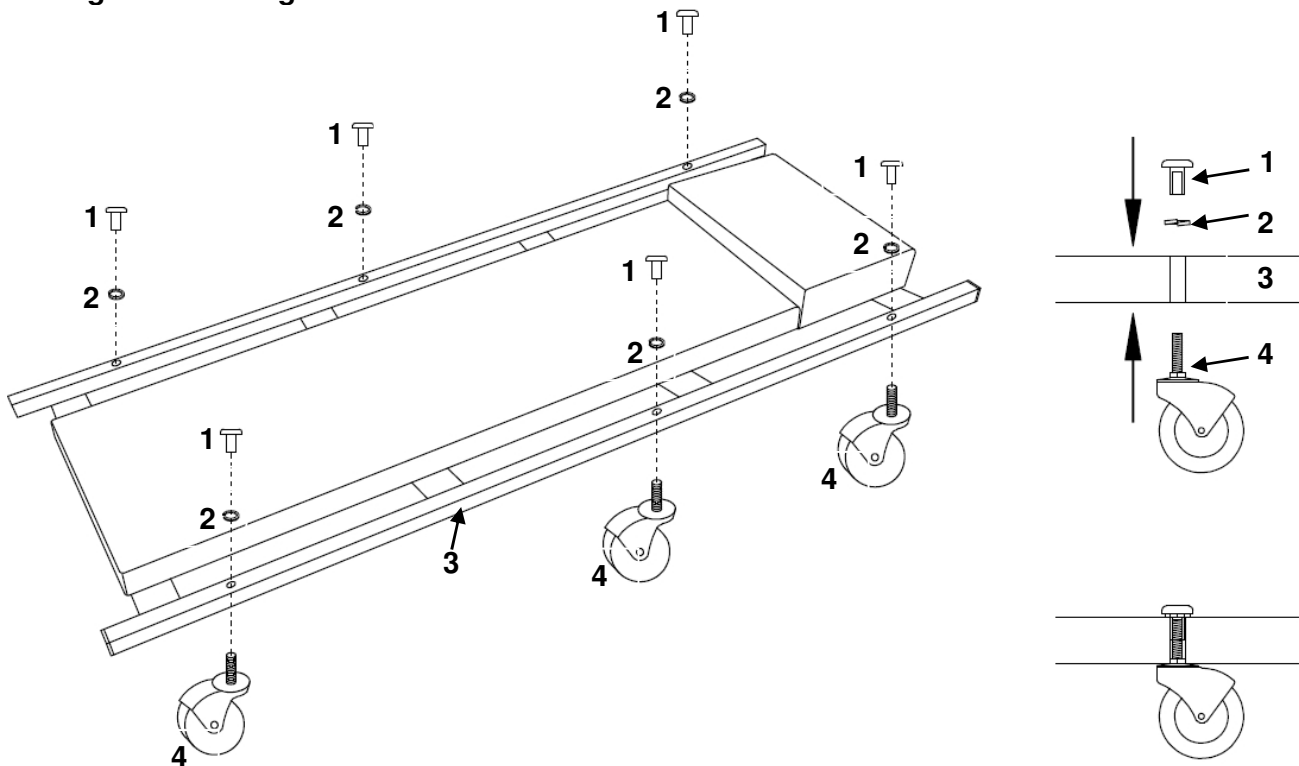

### Teilleiste / Parts List

Teil / Part	Bezeichnung / Description	Stk. / Qty
1	Mutter / Nut	6
2	Scheibe / Washer	6
3	Rahmen / Frame	1
4	Laufrolle / Caster	6



**EU-KONFORMITÄTSERKLÄRUNG  
EC DECLARATION OF CONFORMITY  
DÉCLARATION „CE“ DE CONFORMITE  
DECLARATION DE CONFORMIDAD UE**

Wir erklären in alleiniger Verantwortung, dass die Bauart des Produktes:  
We declare that the following designated product:  
Nous déclarons sous propre responsabilité que ce produit:  
Declaramos bajo nuestra sola responsabilidad que este producto:

**Werkstatt Rollbrett (BGS Art. 2992)  
Workshop Creeper  
Chariot de visite mécanicien  
Camilla mecánico**

folgenden einschlägigen Bestimmungen entspricht:  
complies with the requirements of the:  
est en conformité avec les réglementations ci-dessous:  
esta conforme a las normas:

**Machinery Directive 2006/42/EC**

Angewandte Normen:

Identification of regulations/standards:

Norme appliquée:

Normas aplicadas:

EN ISO 12100:2010

Reference No.: HT15123025.MD / TAC6407

Test Report No.: MD15123026

Wermelskirchen, den 11.01.2016

ppa.

Frank Schottke, Prokurist

**BGS technic KG, Bandwinkerstrasse 3, D-42929 Wermelskirchen**