

## Werkstattwagen, 7 Schubladen



### Oberseite des Wagens

Zuerst sicherstellen, dass alle Schubladen geschlossen sind. Zum Verriegeln der Einheit zusammen mit der Tür die Führungslasche der Tür in das Einleitungsloch stecken und den Schlüssel nach links drehen.

Zum Verriegeln der Einheit ohne die Tür den Deckel schließen und den Schlüssel nach links drehen.

Zum Entriegeln der Einheit zusammen mit der Tür den Schlüssel nach rechts drehen und die Tür hochziehen.

Zum Entriegeln der Einheit ohne die Tür den Schlüssel nach rechts drehen und die entsprechende Schublade herausziehen.

### Mittelteil und Rollwagen

Zuerst sicherstellen, dass alle Schubladen geschlossen sind.

Zum Verriegeln der Einheit zusammen mit der Tür die Tür aufziehen und den Schlüssel nach links drehen.

Zum Verriegeln der Einheit ohne die Tür den Schlüssel nach links drehen.

Zum Entriegeln der Einheit zusammen mit der Tür den Schlüssel nach rechts drehen und zuerst die Tür öffnen.

Zum Entriegeln der Einheit ohne die Tür den Schlüssel nach rechts drehen und die entsprechende Schublade herausziehen.

Die Schubladen NICHT gewaltsam einschieben, da diese sich sonst nicht verriegeln lassen und die Riegellasche oder die Verriegelungslöcher beschädigt werden können.

Im Falle einer Beschädigung die Schubladen entfernen (nach den unten angegebenen Schritten).

Die beschädigten Laschen oder Verriegelungslöcher mit einem Schraubenzieher oder einer kleinen Zange ausrichten.

Zum Entriegeln der Einheit den Schlüssel nach rechts drehen und die Schublade herausziehen.

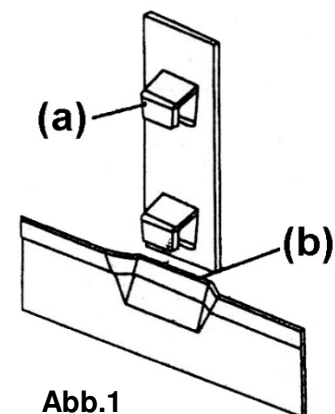

**Abb.1**

(a): Riegellasche (b): Verriegelungsloch

Falls die Schubladen entfernt werden müssen, bitte die folgenden Anweisungen zum Entfernen der Schubladen beachten:

### 1. Rollgebogene Schubladenschienen

- 1) Die Schublade ganz herausziehen und dann ganz wenig nur zurückschieben.
- 2) Einen Schraubenzieher in diesen Schlitz an der Schiene einfügen und dann bis zum Stopp drücken, bis dadurch die Lanze gelöst wird. Den Vorgang auf der anderen Schiene wiederholen und die Schublade entfernen.
- 3) Zum Wiedereinsetzen der Schublade den Stopp weit genug herausziehen, bis die Lanzen (3/16" bis 1/4") einrasten und die Schublade auf die Schiene drücken, bis die Stopps die Lanzen einrasten lassen.



Abb.2

### 2. Kugelgelagerte Schubladenschienen

Kugelgelagerte Schienen sind mit schwarzen Halteklammern versehen. Zum Entfernen der Schublade müssen die Halteklammern gelöst werden, indem die Hebel gleichzeitig nach oben (rechts auf der Schiene) und nach unten hin (rechts auf der Schiene) gedrückt wird, wonach dann die Schublade herausgezogen werden kann (Abbildung 3). Zum Wiedereinsetzen der Schubladen einfach die Schubladen auf die Schienen setzen und ganz einschieben.

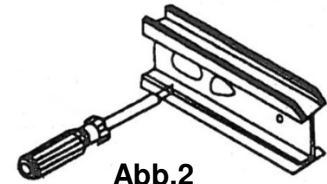

Abb.3

### Laufrollen und Seiten

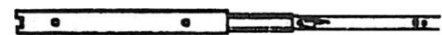
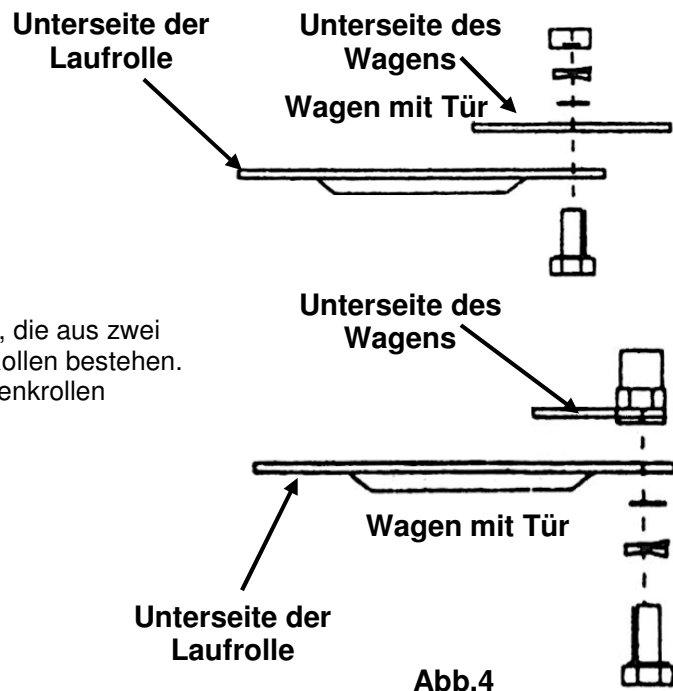

#### Griff

Der Rollwagen ist mit Schwerlastlaufrollen versehen, die aus zwei Lenkrollen mit Bremsen sowie zwei feststehenden Rollen bestehen. Der Seitengriff muss auf der gleichen Seite wie die Lenkrollen angebracht sein.

### Warnung

1. Nicht jeweils mehr als eine beladene Schublade öffnen.
2. Bei Verschieben den Deckel schließen und die Schubladen sowie die Tür verriegeln.
3. Sich nicht auf den Artikel stellen. Sie können herunterfallen und dadurch Körperverletzung erleiden.
4. Den Artikel nicht auf einer LKW-Ladefläche oder sonstigem beweglichen Objekt aufstellen.
5. Wenn die Einheit nicht bewegt wird, die Bremsen der Lenkrollen anziehen.
6. Beim Verschieben nicht zerren oder schubsen.
7. Nicht auf die Schubladen steigen. Sie können herunterfallen und dadurch Körperverletzung erleiden.
8. Die Ober- und Unterseiten der Schubladenschienen mindestens zweimal im Jahr einfetten.

## WERKSTATTWAGEN MIT WERKSTATTWAGENEINLAGE BESTÜCKEN

Alle Schubladen werden mit Schutzmatte (A) ausgeliefert.  
Schutzmatte (A) vor dem Einlegen der Werkstattwageneinlage entfernen.

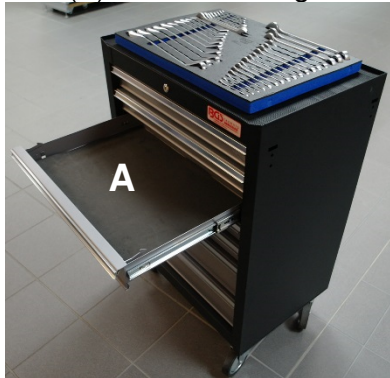

Die Schubladen sind durch Sicherung (B) an der rechten und linken Schiene gegen komplettes Herausfahren gesichert.

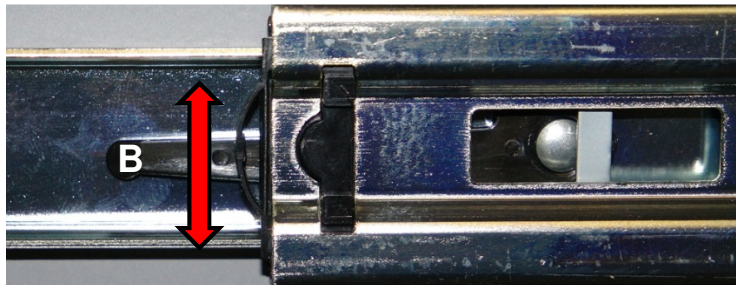

Zum leichteren Einlegen der Werkstattwageneinlagen:  
Beide Sicherungen entriegeln.  
Dazu den rechten Sicherungshebel nach oben und den linken nach unten drücken.  
Schublade komplett herausziehen.

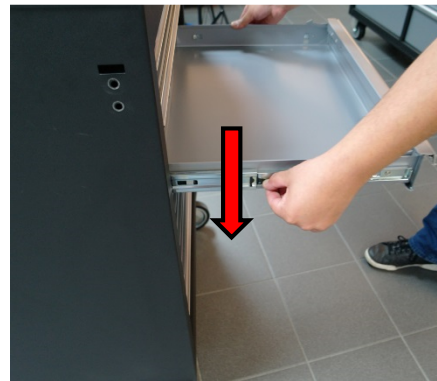

Werkstattwageneinlage zuerst vorne und zum Schluss hinten in die Schublade einlegen.



## Workshop Trolley, 7 Drawers



### Top Chest

Make sure to close all drawers at first. To lock the unit with door, insert the locating tab of the door into the metering hole and turn left the key.

To lock the unit without door, close lid and turn left the key.

To unlock the unit with door, turn right the key and put the door up.

To unlock the unit without door, turn right the key and slide drawer out.

### Intermediate Chest and Roll Cabinet

Make sure to close all drawers at first.

To lock the unit with door, draw out the door and turn left the key.

To lock the unit without door, turn left the key.

To unlock the unit with door, turn right the key and open the door at first.

To unlock the unit without door, turn right the key and slide drawer out.

DO NOT slam the drawers as they will not lock, and damage may occur to lock bar tabs or lock pockets.

Should damage occur, remove the drawers (following steps below).

With a screwdriver or pliers straighten out the damaged tabs or lock pockets.

To unlock the unit, turn right the key and slide drawer out.

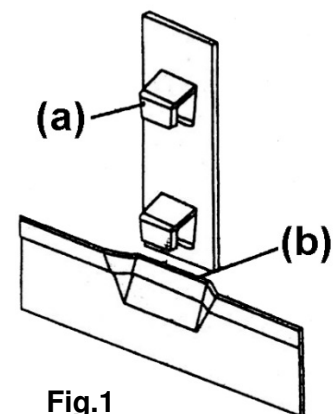

(a): Lock Bar Tab, (b): Lock Pocket

If it becomes necessary to remove drawers, follow these drawer removal instructions:

### 1. Roll Formed Drawer Slides

- 1) Pull drawer all the way open then push back a fraction of an inch.
- 2) Insert a screwdriver into this slot in the slide and push in on the stop until it clears the lance. Repeat the procedure on the other slide and remove drawer.
- 3) To re-install drawer, pry stop far enough out to engage lances (3/16" to 1/4") and push drawer onto slide until stops engage lances.

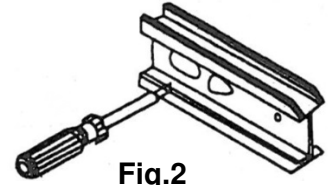

Fig.2

### 2. Ball Bearing Drawer Slides

Ball bearing slides have black retaining clips. To remove drawer, the retaining clips need to be released by pushing lever up (right hand side of slide) and down (left hand side of slide) simultaneously, and pulling drawer out (Figure 3).

To re-install drawers, simply place drawer onto slides and push in fully.



Fig.3

### Casters and Side

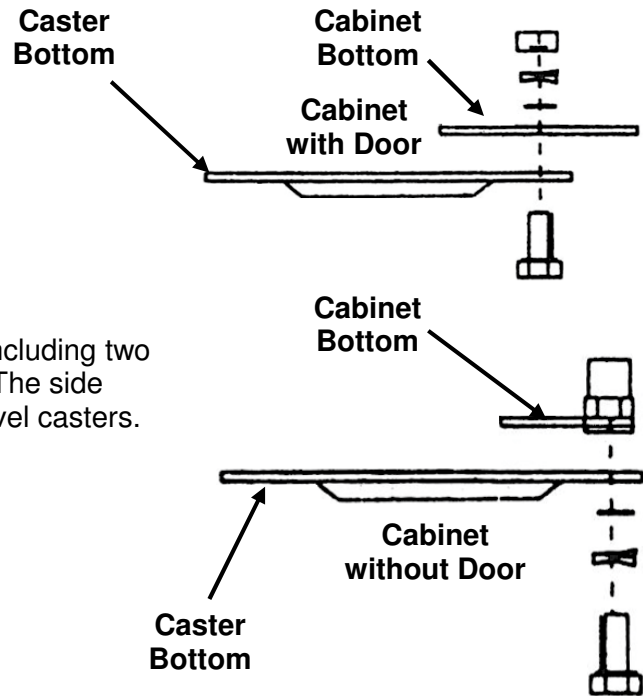

Fig.4

### Handle

Roll cabinet is supplied with heavy duty casters, including two swivel casters with brakes and two fixed casters. The side handle must be fixed on the same side as the swivel casters.

### Warning

1. Do not open more than one loaded drawer at a time.
2. Close lid, lock drawers and door before moving.
3. Do not stand on the product. You may fall which may cause personal injury.
4. Do not mount the product on truck bed or any other moving object.
5. Apply brakes on swivel casters when not moving unit.
6. Do not pull, push to move.
7. Do not step in the drawers. You may fall which may cause personal injury.
8. Lubricate the top and bottom channels of the drawer slides at least twice a year.

## PUT THE TOOL TRAY INTO THE WORKSHOP TROLLEY

All drawers are delivered with a protective mat (A).  
Remove the protective mat (A) before inserting the tool tray.



The drawers are secured, against complete retracting, by locking mechanism (B) on the right and left rail.

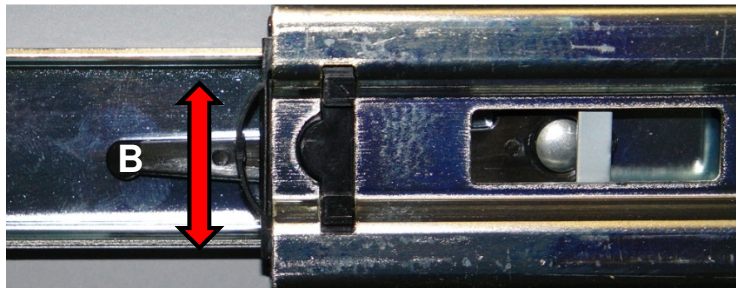

For easy installation of the tool trays:  
Unlock both locking mechanism.  
Pull up the right and press down the left unlock lever.  
Pull out the drawer completely.

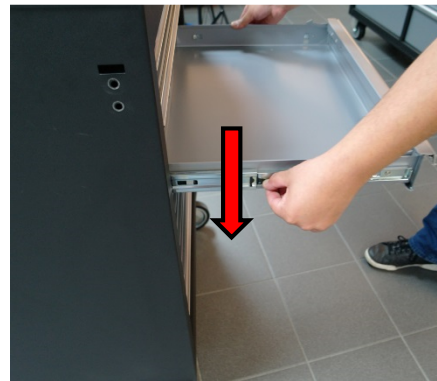

First insert the tool tray to the front and then to the back of the drawer.





