



★★★★★
Art. 3211

Druckluft-Schlagschrauber mit Werkzeugsatz

TECHNISCHE DATEN

Drehzahl max.: 7000 U/min
Abtriebsprofil: Außenvierkant
Abtriebsprofilgröße, metrisch: 12,5 mm
Abtriebsprofilgröße, imperial: 1/2"
Arbeitsdrehmoment max.: 312 Nm
Schalldruckpegel: 87 dB(A)
Schalleistungspegel: 98 dB(A)
Vibrationspegel: 14,4 m/s²
Arbeitsdruck: 6,3 bar (90 PSI)
Luftverbrauch: 113,4 l/min (4 CFM)
Druckluftanschluss: 1/4"
Schlauchdurchmesser: 10 mm (3/8") empfohlen
Gewicht: ca. 2 kg



LIEFERUMFANG

Schlagschrauber mit Druckluftnippel
Öleinfüllbehälter
Automatik-Öler

Kraft-Verlängerung 12,5 mm (1/2"), 125 mm
10 Kraft-Steckschlüssel 12,5 mm (1/2") in den
Größen: 9-10-11-13-14-17-19-22-24-27 mm

ACHTUNG!

Lesen, verstehen und befolgen Sie alle Anweisungen und Warnungen vor der Inbetriebnahme dieses Druckluftgerätes. Andernfalls kann es zu Verletzungen, Sachschäden und zum Erlöschen der Gewährleistung führen.

SICHERHEITSHINWEISE

- Sicherstellen, dass das Werkzeug sich in der Position OFF befindet, wenn es mit dem Druckluftsystem verbunden wird.
- Bei Verwendung von Druckluft-Werkzeugen immer eine zugelassene Schutzbrille tragen. Tragen Sie eine geeignete Maske wenn Staub aufgewirbelt wird.
- Verwenden Sie ausschließlich Zubehör, das für den Einsatz mit Druckluft-Werkzeugen ausgelegt ist. Zum Beispiel: Bei Schlagschrauber keine gängigen Einsätze verwenden, sondern nur Kraft-Einsätze.
- Das Werkzeug von der Druckluftversorgung trennen, bevor Zubehör installiert und Wartungen durchgeführt wird oder das Gerät nicht in Gebrauch ist.
- Immer das Werkzeug mit gesundem Menschenverstand betreiben. Tragen Sie keine weite Kleidung oder Schmuck die von beweglichen Teilen erfasst werden und zu Verletzungen führen kann. Werkzeug nur in sicherer Entfernung von sich selbst und anderen betreiben.
- Herstellerangaben des Druckluftsystems bei der Installation von Reglern, Filtern und anderem Zubehör beachten.

LUFTVERSORGUNG

Saubere Luft und korrekter Druck im Druckluftsystem ist für die Versorgung dieses Werkzeugs unumgänglich. Der maximale Druck für dieses Werkzeug liegt bei 6,3 bar und ist für die meisten Druckluft-Werkzeuge dieser Klasse empfohlen. Dem Abschnitt Technische Daten können Werte wie der Arbeitsdruck und andere entnommen werden. Eine Erhöhung des Drucks ist erforderlich, wenn Länge des Luftschlauchs oder andere Umstände zu einer Minderung des Drucks führen. So muss der Druck von 6,3 eventuell auf 7,2 bar erhöht werden um einen Druck von 6,3 bar am Werkzeug zu gewährleisten. Wasser im Schlauch und Kompressor führt zur Reduzierung der Leistungsfähigkeit und Beschädigung des Druckluftgerätes. Entwässern Sie das Druckluft-System vor jedem Gebrauch. Verwenden Sie einen Druckregler mit Manometer, wenn der Druck im Druckluftsystem zu hoch ist.

EMPFOHLENES DRUCKLUFTSYSTEM

Nr.	Bezeichnung	Nr.	Bezeichnung
1	Druckluftwerkzeug	6	Einheit zum Entwässern/Filtern
2	Druckluftschlauch	7	Entwässerungsventil
3	Schnellkupplung	8	Absperrventil
4	Öler (nur bei DL-Werkzeugen mit Motor erforderlich)	9	Trockner/Filtereinheit
5	Druckminderer	10	Kompressor / 11 Entwässerungsventil

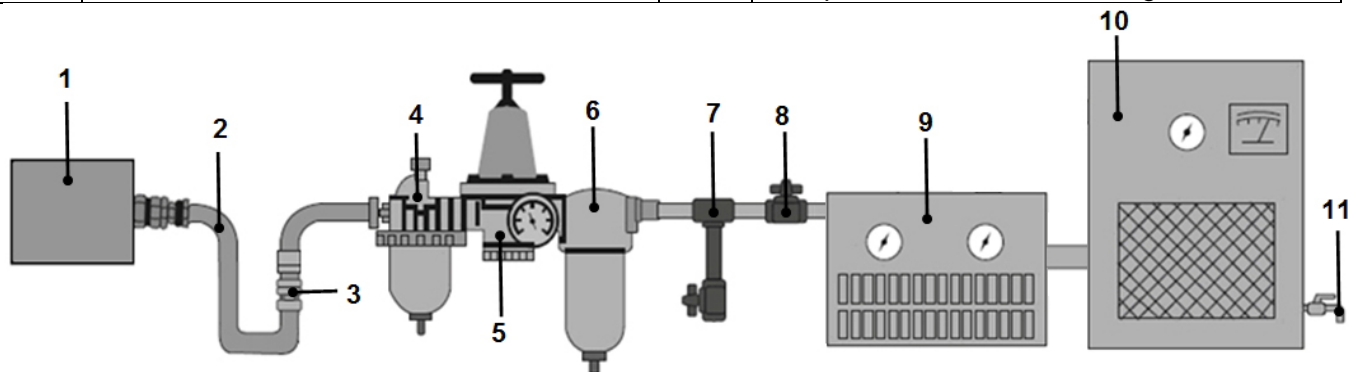

ANLEITUNG

Nur mit Druckluftsystemen betreiben, die über einen korrekten Luftdruck und ausreichend Luftvolumen (L/min) für dieses Werkzeug verfügen.

- Um das Werkzeug auf ein bestimmtes Drehmoment einzustellen, wählen Sie eine Mutter oder Schraube mit gleicher Güte, Größe und Gewindesteigung und befestigen Sie diese mit dem Drehmoment mit dem Schrauben später angezogen werden.
- Drehen Sie den Luftregler auf niedrigste Position und erhöhen Sie die Leistung schrittweise, bis die Mutter bzw. Schraube sich bewegt. Leistung des Schlagschrauber wieder leicht mindern. Das Werkzeug ist jetzt justiert. **Alle Schrauben müssen nach der Montage immer mit einem Drehmomentschlüssel überprüft werden.**
- Muttern niemals mit höherem Drehmoment wie vorgesehen festziehen. Mutter bzw. Schraube im Gewinde ansetzen und mehrere Umdrehungen von Hand befestigen. Mit dem Schlagschrauber die Schraube anziehen, bis diese bündig an der Auflagefläche aufliegt und unmittelbar danach das Anziehen beenden.

SCHMIERUNG & WARTUNG

Achten Sie darauf, dass der Motor im Druckluftgerät ausreichend geschmiert wird.

Benutzen Sie dazu den im Lieferumfang enthaltenen Automatik-Öler, dieser wird zwischen dem Druckluftgerät und dem Druckluftnippel eingesetzt. Entfernen Sie Kreuzschlitzschraube und befüllen Sie, mit Hilfe des Öleinfüllbehälters, den Automatik-Öler mit Druckluftgeräte-Öl.

Verwenden Sie ausschließlich Öle die für Druckluftgeräte geeignet sind.

Öle für Motor, Getriebe, Hinterachsen, etc. sind dafür nicht geeignet und können zu Leistungsverlust und Schäden am Druckluftgerät führen.

FEHLERBEHEBUNG (Leistungsverlust)

wahrscheinliche Ursache	Lösung
Verschmutzte oder verstopfte Luftkanäle	Werkzeug schmieren, Kompressor und Zuleitungen entwässern
Unzureichende Luftzufuhr	Luftdruck erhöhen. Sicherstellen, dass der Kompressor Anforderung an Luftvolumen und Luftdruck erfüllt
Undichtigkeit	Verwenden Sie Teflonband zum Abdichten aller Armaturen und Verbindungsstücke
O-Ringe und Dichtungen überprüfen	Verschlossene bzw. beschädigte Teile bei Bedarf ersetzen
Werkzeug-Einsatz	Sicherstellen, dass das Werkzeug die Anforderungen erfüllen kann.

Air Impact Wrench with Tool Set

TECHNICAL DATA

Max. drive speed: 7000 U/min
 Output profile: external square
 Drive profile size, metric: 12.5 mm
 Drive profile size, imperial: 1/2"
 Max. working torque: 312 Nm
 Sound pressure level: 87 dB(A)
 Sound power level: 98 dB(A)
 Vibration level: 14.4 m/s²
 Operating pressure: 6.3 bar (90 psi)
 Air consumption: 113.4 l/min (4 cfm)
 Air inlet: 1/4"
 Hose diameter: 10 mm (3/8") recommended
 Weight: approx. 2 kg



DELIVERY

Impact wrench with air nipple
 Oil filling bottle
 Automatic oiler

1/2" Impact extension bar, length 125 mm
 1/2" Impact sockets, 10-piece in the sizes:
 9-10-11-13-14-17-19-22-24-27 mm

WARNING!

Read and understand and follow all instructions and warnings before operating this tool.
 Failure to do so may result in personal injury and/or property damage and will void warranty.

SAFETY ADVICE

- Be sure air is in OFF position when connecting tool to air supply.
- Always wear approved eye protection when using tools. If raising dust, wear a suitable mask.
- Use only those accessories that are designed for use with tools. For example, with impact wrenches do not use ordinary sockets. Use impact sockets for all air tools.
- Be sure to disconnect tool from air supply before changing accessories, performing service on tool, and when not in use.
- As with any tool, use common sense when operating. Do not wear loose clothing or jewelry that could become caught by moving parts, causing injury. Operate tool a safe distance from yourself and others in the work area.
- Follow air source manufacturer's directions for connection of regulators, filters, and other accessories to air source. Do not install quick couplers directly on tool as they put unnecessary strain on the air inlet threads possibly causing them to wear out prematurely. Instead, install them on a short length of air hose attached to the tool.

AIR SOURCE

Clean air of correct air pressure is recommended for the power supply for this tool. A maximum of 90 PSI at the tool is recommended for most air tools of this class. Check specifications section for recommended pressure. (Depending on length of air hose and other circumstances, air pressure at compressor may need to be increased to 100 PSI to ensure 90 PSI at the tool.) Water in the air hose and compressor tank contributes to reduced performance and damage of the air tool. Drain the air tank and filters before each use and as necessary to keep the air supply dry. Hose length over 25" causes loss in line pressure. Increase hose ID or increase compressor pressure to compensate for the pressure loss. Use an in-line pressure regulator with gauge if air inlet pressure is critical.

RECOMMENDED AIR SUPPLY

No.	Description	No.	Description
1	Air Tool	6	De-Watering / Filter Unit
2	Air Hose	7	De-Watering Valve
3	Quick Coupler	8	Shut-Off Valve
4	Oiler (only required for air tools with motor)	9	Dryer / Filter Unit
5	Pressure Regulator	10	Compressor / 11 De-Watering Valve

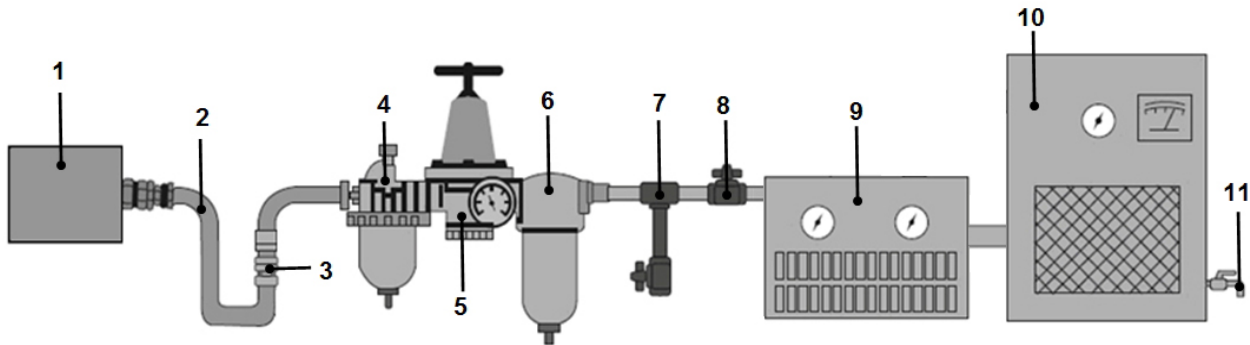

OPERATION

Nur mit Druckluftsystemen betreiben, die über einen korrekten Luftdruck und ausreichend Luftvolumen (L/min) für dieses Werkzeug verfügen.

1. To set the tool to desired torque, select a nut or screw of known tightness of the same size, thread pitch and thread condition as those on the job.
2. Turn air regulator to low position, apply wrench to nut and gradually increase power (turn regulator to admit more air) until nut moves slightly in the direction it was originally set. The tool is now set to duplicate that tightness. **All bolts must always be checked with a torque wrench after installation.**
3. Do not tighten nuts or screws with higher torque than allowed. Put nut or screw in the thread and start attach several revolutions by hand. With the impact wrench tighten the screw until it rests flush against the supporting surface.

LUBRICATION & MAINTENANCE

Make sure that the motor in the air device is sufficiently lubricated.

Use the supplied automatic oiler, which is inserted between the air device and the air nipple. Remove phillips screw and fill the automatic oiler with oil for air devices using the oil filling bottle. Only use oils which are suitable for air devices. Oils for engine, transmission, rear axles, etc. are not suitable for this and can lead to loss of performance and damage to the air device.

TROUBLESHOOTING (Insufficient power)

Probable Cause	Solution
Dirty or clogged air passages	Flush and lubricate tool, drain air tank and supply line
Insufficient air supply	Increase line pressure, make sure compressor matches tool's air pressure and consumption needs
Air leakage	Use teflon tape at all fittings and joints. Check tool for worn or damaged o-rings & seals.
Worn/damaged wear & tear parts	Replace as necessary
Tool matching	Be sure you are using a tool suited for the sanding requirements of the job at hand.

Clé à choc avec jeu d'outils

CARACTÉRISTIQUES TECHNIQUES

Vitesse de rotation maxi. : 7000 tr/min
 Profil de transmission : carré mâle
 Taille de profil de transmission, métrique : 12,5 mm
 Profil de transmission, impérial : 1/2"
 Couple d'utilisation maxi. : 312 Nm
 Niveau de pression acoustique : 87 dB (A)
 Niveau de puissance acoustique : 98 dB (A)
 Niveau vibratoire : 14,4 m/s²
 Pression de service : 6,3 Bar (90 PSI)
 Consommation d'air : 113,4 l/min (4 CFM)
 Raccord d'air comprimé : 1/4"
 Diamètre du tuyau : 10 mm (3/8") recommandé
 Poids approx. : 2 kg



ÉTENDUE DE LA LIVRAISON

Clé à choc avec connecteur rapide d'air comprimé
 Réservoir d'huile de lubrification
 Lubrification automatique

Rallonge de puissance, 12,5 mm (1/2"), 125 mm
 10 douilles de puissance, 12,5 mm (1/2"),
 tailles : 9-10-11-13-14-17-19-22-24-27 mm

ATTENTION !

Veillez lire, comprendre et respecter tous les instructions et avertissements avant la mise en service de cet appareil pneumatique. Les ignorer peut provoquer des blessures, des dommages matériels et l'annulation de la garantie.

CONSIGNES DE SÉCURITÉ

- Assurez-vous que l'outil se trouve en position OFF quand il est connecté au système d'air comprimé.
- Portez toujours des lunettes de protection en utilisant des outils à air comprimé. Portez un masque adéquat quand la poussière tourbillonne.
- Utilisez exclusivement des accessoires adaptés à l'utilisation avec des outils pneumatiques. Par exemple : Nous recommandons de ne pas utiliser des accessoires courants, mais uniquement des accessoires de puissance avec cette clé à choc.
- Séparez l'outil de l'alimentation en air comprimé avant d'installer les accessoires ou de procéder à une maintenance ou lorsque l'appareil n'est pas utilisé.
- Utilisez toujours l'appareil en appliquant le bon sens. Ne portez pas de vêtements amples ou des bijoux qui peuvent être happés par des composants en mouvement et pourraient provoquer des blessures. Tenez l'outil à une distance sûre de vous-même et de toute autre personne pour l'utiliser.
- Veillez respecter les informations du fabricant du système pneumatique à l'installation de régulateurs, filtres et autres accessoires.

ALIMENTATION EN AIR

L'air propre et la pression adéquate dans le système à air comprimé sont indispensables pour l'alimentation de cet outil. La pression maximale pour cet outil est 6,3 bars et correspond à la pression recommandée pour la plupart des outils à air comprimé de cette catégorie. Les valeurs de la pression de travail et d'autres valeurs figurent dans le paragraphe Données techniques. Une augmentation de la pression est requise quand la longueur du tuyau pneumatique ou d'autres circonstances provoquent une diminution de la pression. La pression doit éventuellement augmentée de 6,3 à 7,2 bars afin de garantir une pression de 6,3 bars sur l'outil. L'eau dans le tuyau et le compresseur provoquent une réduction de la performance et l'endommagement de l'appareil pneumatique. Purgez le système pneumatique avant chaque utilisation de l'outil.

Utilisez un régulateur de pression avec manomètre si la pression dans le système pneumatique est trop élevée.

SYSTÈME PNEUMATIQUE RECOMMANDÉ

N°	Désignation	N°	Désignation
1	Outil pneumatique	6	Unité de purge/filtrage
2	Tuyau pneumatique	7	Soupape de purge
3	Raccord rapide	8	Vanne d'arrêt
4	Lubrificateur (nécessaire uniquement pour outils pneumatiques motorisés)	9	Sécheur/Unité de filtrage
5	Réducteur de pression	10	Compresseur / 11 Soupape de purge

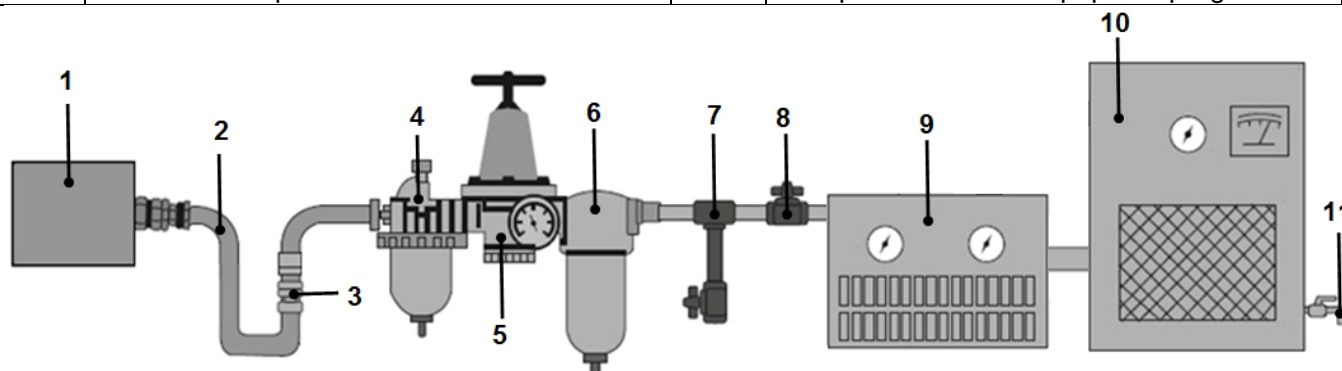

INSTRUCTIONS

Utilisez uniquement avec des systèmes pneumatiques disposant de la pression d'air correcte et de suffisamment de volume d'air (L/min) pour cet outil.

1. Afin de régler l'outil à un certain couple, sélectionnez un écrou ou une vis de la même qualité, taille et avec le même pas de vis, et fixez-le ou fixez-la avec le couple de serrage des vis que vous appliquerez après.
2. Réglez le régulateur d'air à la position inférieure et augmentez la performance progressivement jusqu'à ce que l'écrou ou la vis bouge. Diminuez à nouveau la performance de la clé à choc. L'outil est à présent ajusté. **Après le montage, toutes les vis doivent être contrôlées au moyen d'une clé dynamométrique.**
3. Les écrous ne doivent jamais être serrés avec un moment de couple supérieur au couple prévu. Placez l'écrou ou la vis dans le filet et serrez avec plusieurs tours à la main. Serrez la vis au moyen de la clé à choc jusqu'à ce qu'elle soit à fleur sur la surface de contact, puis arrêtez immédiatement le serrage.

LUBRIFICATION & MAINTENANCE

Assurez-vous que le moteur de l'appareil pneumatique soit suffisamment lubrifié.

Pour ce faire, utilisez le dispositif de lubrification automatique livré avec l'outil. Il doit être installé entre l'outil pneumatique et le raccord rapide d'air comprimé. Retirez la vis à tête cruciforme et remplissez le dispositif de lubrification automatique avec de l'huile pour appareils pneumatiques à l'aide du réservoir d'huile de lubrification.

N'utilisez que de l'huile appropriée pour des appareils pneumatiques.

Les huiles pour moteurs, engrenages, essieux, etc., ne sont pas appropriées et peuvent entraîner des pertes de performances et endommager l'appareil pneumatique.

DÉPANNAGE (pertes de puissance)

Cause probable	Solution
Canaux d'air encrassés ou bouchés	Lubrifier l'outil, purger compresseur et conduites d'alimentation
Alimentation en air insuffisante	Augmenter la pression d'air. S'assurer que le compresseur répond aux exigences en matière de volume d'air et de pression d'air
Fuites	Utilisez de la bande en Téflon pour établir l'étanchéité de toutes les armatures et raccords
Vérifiez l'étanchéité des joints toriques et autres joints	Remplacez, si nécessaire, les pièces usées ou endommagées
Accessoire de l'outil	Assurez-vous que l'outil puisse répondre aux exigences.

Pistola neumática de impacto con juego de herramientas

DATOS TÉCNICOS

Velocidad máxima del motor: 7000 rpm
 Salida: Cuadrado exterior
 Tamaño de la salida, métrico: 12,5 mm
 Tamaño de la salida, sistema imperial: 1/2"
 Par de giro de trabajo máx.: 312 Nm
 Nivel de presión sonora: 87 dB(A)
 Nivel de potencia sonora: 98 dB(A)
 Nivel de vibración: 14,4 m/s²
 Presión de trabajo: 6,3 bar (90 PSI)
 Consumo de aire: 113,4 l/min (4 CFM)
 Conexión de aire comprimido: 1/4"
 Diámetro del tubo: 10 mm (3/8") recomendado
 Peso: aprox. 2 kg



CONTENIDO DE SUMINISTRO

Pistola de impacto con boquilla neumática
 Tanque de llenado de aceite
 Engrasador automático

Extensión de impacto 12,5 mm (1/2"), 125 mm
 10 llaves de vaso de impacto 12,5 mm (1/2") en los tamaños: 9-10-11-13-14-17-19-22-24-27 mm

¡ATENCIÓN!

Lea, comprenda y siga todas las instrucciones y advertencias antes de poner en funcionamiento esta herramienta neumática. De lo contrario, pueden producirse lesiones, daños materiales y la anulación de la garantía.

INDICACIONES DE SEGURIDAD

- Asegúrese de que la herramienta se encuentre en posición OFF en el momento de conectarla al sistema de aire comprimido.
- Durante la utilización de herramientas neumáticas, utilice siempre gafas de seguridad homologadas. Lleve una mascarilla adecuada si se puede levantar polvo.
- Utilice exclusivamente accesorios diseñados para su uso con herramientas neumáticas. Por ejemplo: En el caso de una llave de impacto, no la emplee en aplicaciones comunes, sino solamente en aplicaciones de impacto.
- Desconecte la herramienta de la toma de aire comprimido antes de instalar accesorios y realizar operaciones de mantenimiento, o cuando el equipo no esté en uso.
- Maneje la herramienta siempre y cuando se encuentre en perfecto estado de salud. No lleve puestas prendas o joyas que puedan quedar atrapadas en partes móviles y causar lesiones. Maneje la herramienta manteniendo una distancia de seguridad adecuada consigo mismo y con los que le rodean.
- Tenga en cuenta las instrucciones del fabricante del sistema neumático durante la instalación de reguladores, filtros y otros accesorios.

SUMINISTRO DE AIRE

Es imprescindible suministrar al sistema de aire comprimido un aire limpio y con la presión adecuada para alimentar esta herramienta. La máxima presión para esta herramienta es de 6,3 bar, que es la recomendada para la mayoría de herramientas neumáticas de esta clase. Puede consultar valores como la presión de trabajo y otros en el apartado Datos Técnicos. Será necesario aumentar la presión cuando un incremento de la longitud de la manguera de aire u otras circunstancias concretas provoquen una disminución de la presión. En algunos casos habrá que aumentar la presión de 6,3 hasta 7,2 bar para garantizar una presión en la herramienta de 6,3 bar. La presencia de agua en la manguera o en el compresor llevará a una reducción del rendimiento y a un deterioro de la herramienta neumática. Vacíe completamente el agua del sistema de aire comprimido antes de cada uso. Utilice un regulador de presión con un manómetro si la presión en el sistema de aire comprimido es demasiado alta.

SISTEMA DE AIRE COMPRIMIDO RECOMENDADO

N.º	Denominación	N.º	Denominación
1	Herramienta neumática	6	Unidad para desaguar/filtrar
2	Manguera de aire	7	Válvula de drenaje
3	Acoplamiento rápido	8	Válvula de cierre
4	Engrasador (necesario solo en herramientas neumáticas con motor)	9	Secadora/unidad de filtrado
5	Reductor de presión	10	Compresor / 11 Válvula de drenaje

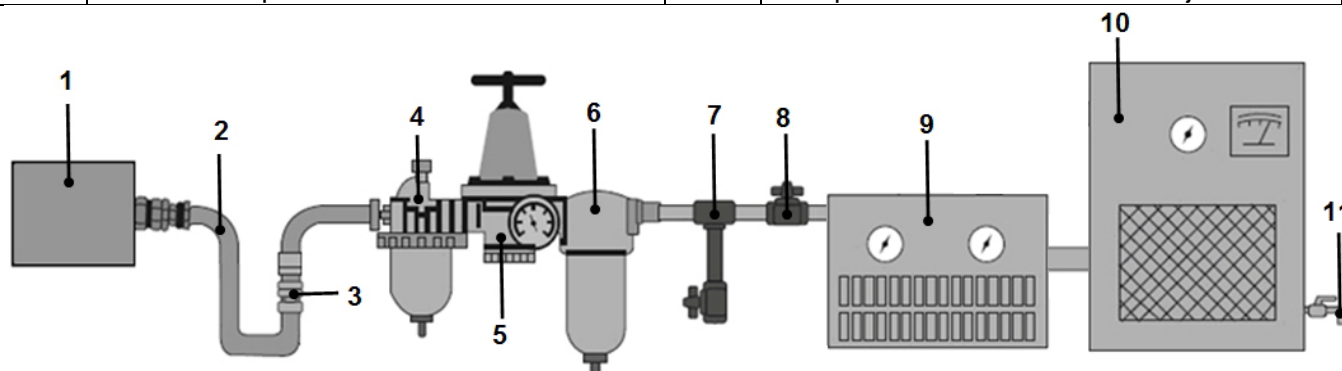

INSTRUCCIONES

Maneje esta herramienta únicamente con sistemas de aire comprimido que dispongan de la correcta presión de aire y de suficiente caudal de aire (l/min) para ella.

1. Para ajustar la herramienta a un determinado momento de giro, seleccione una tuerca o tornillo con la misma calidad, tamaño y paso de rosca, y fíjelo con el momento de giro que posteriormente vaya a utilizar para el tornillo.
2. Gire el regulador de aire hasta la posición más baja y vaya aumentando la potencia progresivamente hasta que el tornillo o la tuerca se mueva. Vuelva a reducir ligeramente la potencia de la pistola de impacto. La herramienta está ahora ajustada. **Todos los tornillos deberán comprobarse siempre con una llave dinamométrica después de su colocación.**
3. No apriete nunca una tuerca con un par de giro superior al prescrito. Coloque el tornillo o tuerca en la rosca y apriete varias vueltas a mano. Apriete el tornillo con la pistola de impacto hasta que descansa al ras contra la superficie de contacto y pare inmediatamente de apretar.

LUBRICACIÓN Y MANTENIMIENTO

Preste atención a que el motor en la herramienta neumática esté lo suficientemente lubricado.

Utilice para ello el engrasador automático suministrado, que se inserta entre la herramienta neumática y la boquilla neumática. Retire el tornillo de estrella y llene el engrasador automático con aceite para herramienta neumática utilizando el tanque de llenado de aceite.

Utilice exclusivamente aceites que sean adecuados para herramientas neumáticas.

Los aceites para motor, transmisión, ejes traseros, etc. no son adecuados para esto y pueden provocar la pérdida de rendimiento y daños en la herramienta neumática.

SOLUCIÓN DE PROBLEMAS (pérdida de rendimiento)

Causa probable	Solución
Conductos de aire sucios u obturados	Lubrique la herramienta y vacíe el agua de las tuberías de alimentación y el compresor
Alimentación de aire insuficiente	Aumente la presión del aire. Asegúrese de que el compresor satisface las necesidades en términos de caudal y presión de aire
Fugas	Utilice una cinta de teflón para sellar las válvulas y los puntos de conexión
Compruebe las juntas tóricas y el resto de juntas	En caso necesario, sustituya las piezas tupidas o dañadas
Uso de la herramienta	Asegúrese de que la herramienta pueda cubrir las necesidades de la aplicación.



**EU-KONFORMITÄTSERKLÄRUNG
EC DECLARATION OF CONFORMITY
DÉCLARATION „CE“ DE CONFORMITE
DECLARACION DE CONFORMIDAD UE**

Wir erklären in alleiniger Verantwortung, dass die Bauart des Produktes:
We declare that the following designated product:
Nous déclarons sous propre responsabilité que ce produit:
Declaramos bajo nuestra sola responsabilidad que este producto:

**Druckluft-Schlagschrauber mit Werkzeugsatz (Art. 3211)
Air Impact Wrench with Tool Set
Clé à choc avec jeu d'outils
Pistola neumática de impacto con juego de herramientas**

folgenden einschlägigen Bestimmungen entspricht:
complies with the requirements of the:
est en conformité avec les réglementations ci-dessous:
esta conforme a las normas:

Machinery Directive 2006/42/EC

Angewandte Normen:

Identification of regulations/standards:

Norme appliquée:

Normas aplicadas:

EN 792-6:2000 + A1:2008

Verification No.: 2012-09-70-09-PB001 / RD-F2006

Test Report No.: SLG-CPC 2012-09-70-09-PB001

Wermelskirchen, den 28.05.2018

ppa.

Frank Schottke, Prokurist

BGS technic KG, Bandwinkerstrasse 3, D-42929 Wermelskirchen