

Druckluft-Ausblaspistolen-Satz



ACHTUNG

Lesen Sie die Bedienungsanleitung und die enthaltenen Sicherheitshinweise aufmerksam durch, bevor Sie das Produkt verwenden. Benutzen Sie das Produkt korrekt, mit Vorsicht und nur dem Verwendungszweck entsprechend. Nichtbeachtung der Sicherheitshinweise kann zu Schäden, Verletzungen und Erlöschen der Gewährleistung führen. Bewahren Sie diese Anleitungen für späteres Nachlesen an einem sicheren und trockenen Ort auf. Legen Sie die Bedienungsanleitung bei, wenn Sie das Produkt an Dritte weitergeben.

VERWENDUNGSZWECK

Dieses Produkt dient zum Ausblasen mit Druckluft mit einem maximalen Druck von 6,2 bar.

SICHERHEITSHINWEISE

- ♦ Halten Sie Kinder und andere unbefugte Personen vom Arbeitsbereich fern.
- ♦ Lassen Sie Kinder nicht mit dem Produkt oder dessen Verpackung spielen
- ♦ Verwenden Sie das Produkt nicht, wenn es beschädigt ist.
- ♦ Verwenden Sie das Produkt nur für den vorgesehenen Zweck.
- ♦ Richten Sie den Druckluftstrom der Ausblaspistole nicht auf andere Personen, Tiere oder den eigenen Körper.
- ♦ Überschreiten Sie niemals den maximalen Betriebsdruck von 6.2 Bar.

ARBEITSSCHUTZ

Tragen Sie bei Verwendung dieses Produktes grundsätzlich eine Schutzbrille, um das Eindringen von Staubpartikeln in die Augen zu verhindern. Das Tragen von rutschfesten Sicherheitsschuhen und Arbeitshandschuhen wird empfohlen.



UMWELTSCHUTZ

Recyceln Sie unerwünschte Stoffe, anstatt sie als Abfall zu entsorgen. Verpackungen sind zu sortieren, einer Wertstoffsammelstelle zuzuführen und umweltgerecht zu entsorgen. Erkundigen Sie sich bei Ihrer örtlichen Abfallbehörde über Recyclingmaßnahmen.



WARTUNG, TRANSPORT & LAGERUNG

- ♦ Reinigen Sie die Ausblaspistole regelmäßig, entfernen Sie Staub und Flüssigkeiten. Verwenden Sie zum Reinigen der Pistole keine Lösungsmittel, brennbare oder giftige Flüssigkeiten.
- ♦ Bewahren Sie die Ausblaspistole nach Gebrauch immer an einem trocken und sauber Ort auf.

DRUCKLUFTVERSORGUNG

Saubere Luft mit korrektem Druck ist für die Versorgung dieses Werkzeugs unumgänglich. Der Arbeitsdruck für dieses Werkzeug ist im Kapitel „Verwendungszweck“ angegeben und ist für die meisten Druckluft-Werkzeuge dieser Klasse empfohlen. Eine Erhöhung des Drucks ist erforderlich, wenn Länge des Luftschlauchs oder andere Umstände zu einer Minderung des Drucks führen. So muss der Luftdruck erhöht werden um den Arbeitsdruck am aktivierten Werkzeug zu gewährleisten. Wasser im Schlauch und Kompressor führt zur Reduzierung der Leistungsfähigkeit und Beschädigung von Druckluft-Geräten.

EMPFOHLENES DRUCKLUFTSYSTEM

Nr.	Bezeichnung	Nr.	Bezeichnung
1	Druckluftwerkzeug	6	Einheit zum Entwässern/Filtern
2	Druckluftschlauch	7	Entwässerungsventil
3	Schnellkupplung	8	Absperrventil
4	Öler (für Werkzeug mit Motor)	9	Trockner/Filtereinheit
5	Druckminderer	10	Kompressor

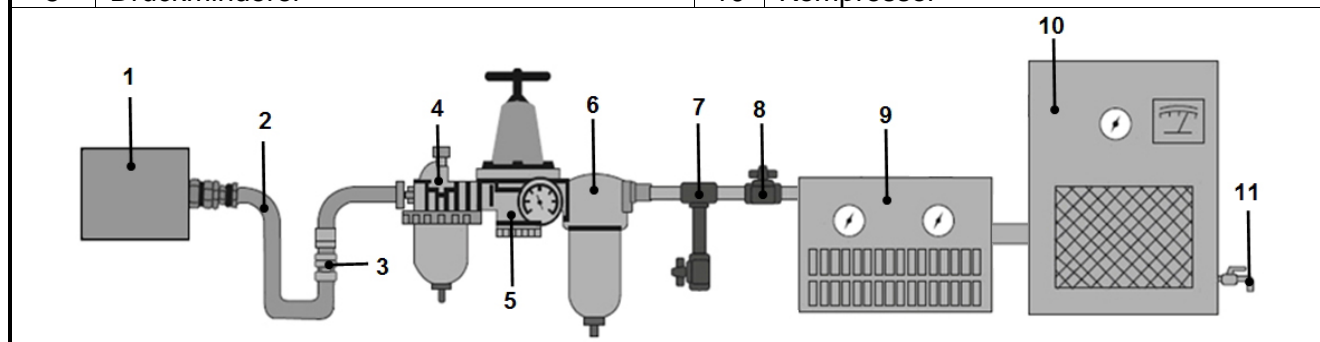

VERBINDEN

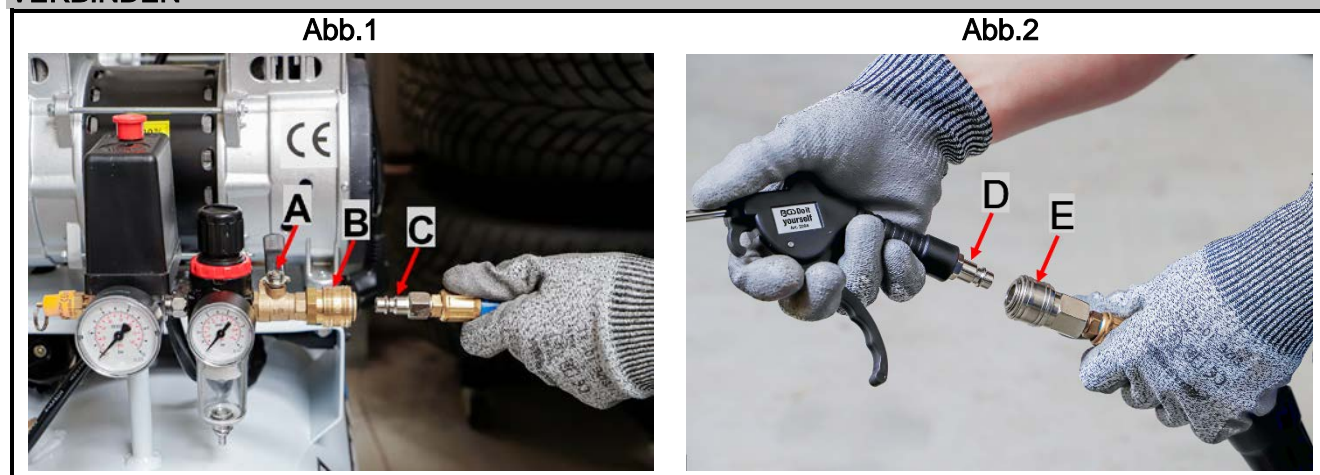

1. Stellen Sie sicher, dass die Druckluftzufuhr zur Ausblaspistole abgesperrt ist, dazu das Druckluft-Absperrventil (A) in die geschlossene Position drehen.
2. Verbinden Sie den Druckluftnippel (C) des Schlauchs mit der Druckluftanschluss-Kupplung (B) (Abb.1).
3. Verbinden Sie nun den Druckluftnippel (D) der Ausblaspistole mit der Druckluftkupplung (E) am anderen Ende des Schlauchs (Abb.2).
4. Schalten Sie den Kompressor erst ein, nachdem alle Druckluft-Kupplungen auf festen Sitz überprüft worden sind.
5. Drehen Sie das Druckluft-Absperrventil (A) in die geöffnete Position.
6. Nach Beenden der Arbeit das Druckluft-Absperrventil (A) in die geschlossene Position drehen und noch vorhandenen Druck im System durch Betätigen der Ausblaspistole ablassen.
7. Jetzt kann die Ausblaspistole vom Druckluftsystem getrennt werden.



**EU-KONFORMITÄTSERKLÄRUNG
EC DECLARATION OF CONFORMITY
DÉCLARATION „CE“ DE CONFORMITE
DECLARATION DE CONFORMIDAD UE**

Wir erklären in alleiniger Verantwortung, dass die Bauart des Produktes:
We declare that the following designated product:
Nous déclarons sous propre responsabilité que ce produit:
Declaramos bajo nuestra sola responsabilidad que este producto:

Druckluft-Ausblaspistolen-Satz 3-tlg. (Art. 3294)

Air Blow Gun Set

Jeu de soufflettes

Juego de pistolas de soplado

folgenden einschlägigen Bestimmungen entspricht:
complies with the requirements of the:
est en conformité avec les réglementations ci-dessous:
esta conforme a las normas:

Machinery Directive 2006/42/EC

Angewandte Normen:

Identification of regulations/standards:

Norme appliquée:

Normas aplicadas:

EN 1953:2013

EN ISO 12100:2010

Verification No.: 15111277C-S / DG-10-S12

Test Report No.: 2029-14-70-15-PB002

Wermelskirchen, den 04.11.2023

ppa.

Frank Schottke, Prokurist

BGS technic KG, Bandwinkerstrasse 3, D-42929 Wermelskirchen



BGS 3294

Air Blow Gun Set



ATTENTION

Read the operating instructions and all safety instructions contained therein carefully before using the product. Use the product correctly, with care and only according to the intended purpose. Non-compliance of the safety instructions may lead to damage, personal injury and to termination of the warranty. Keep these instructions in a safe and dry location for future reference. Enclose the operating instructions when handing over the product to third parties.

INTENDED USE

This product is used to blow out with compressed air with a maximum pressure of 6.2 bar.

SAFETY INFORMATIONS

- ◆ Keep children and other persons away from the working area.
- ◆ Do not allow children to play with this product or its packaging.
- ◆ Do not use the product if it is damaged.
- ◆ Use the product for the intended purpose only.
- ◆ Do not direct the compressed air flow from the blow gun towards other people, animals or your own body.
- ◆ Never exceed the maximum operating pressure of 6.2 bar.

OCCUPATIONAL SAFETY

Always wear safety glasses when using this product to prevent dust particles from entering your eyes. Wearing non-slip safety shoes and work gloves is recommended.



ENVIRONMENTAL PROTECTION

Recycle unwanted materials instead of disposing of them as waste. Packaging should be sorted, taken to a recycling centre and disposed of in a manner which is compatible with the environment. Contact your local solid waste authority for recycling information.



MAINTENANCE, TRANSPORT & STORAGE

- ◆ Regularly clear the tool of a dust and the rests of liquids. Do not use solvents, flammable or toxic liquids to clean the gun.
- ◆ After use, always store the air blow gun in a dry, clean environment.

AIR SOURCE

Clean air at the correct pressure is essential to supply this tool. The working pressure for this tool is specified in chapter "Technical data" and is recommended for most compressed air tools of this class. An increase in pressure is required if the length of the air hose or other circumstances result in a decrease in pressure. The air pressure has to be increased in order to guarantee the working pressure at running tool. Water in the hose and compressor leads to a reduction in performance and damage to compressed air devices.

RECOMMENDED COMPRESSED AIR SYSTEM

No.	Designation	No.	Designation
1	Air tool	6	Drainage/filtering unit
2	Air hose	7	Drainage valve
3	Quick coupling	8	Shut-off valve
4	Oiler (for tools with motor)	9	Dryer/filter unit
5	Pressure reducer	10	Compressor

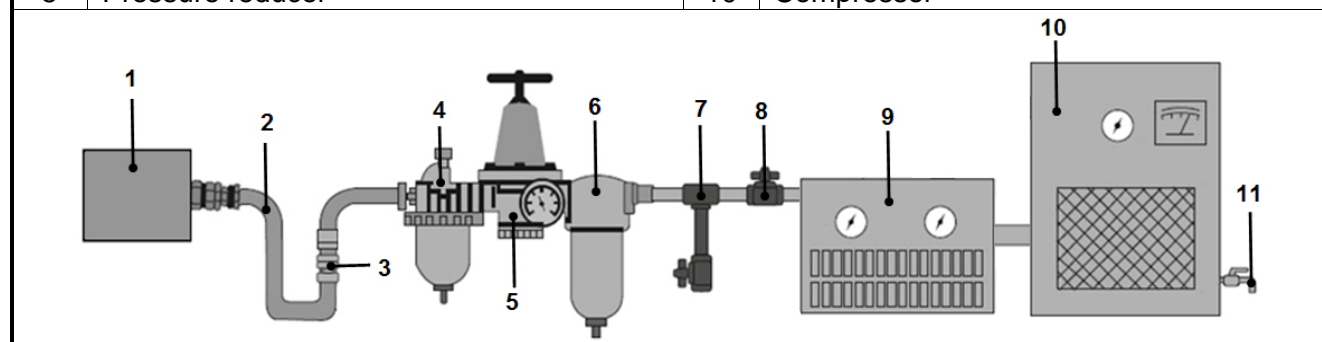

CONNECTING

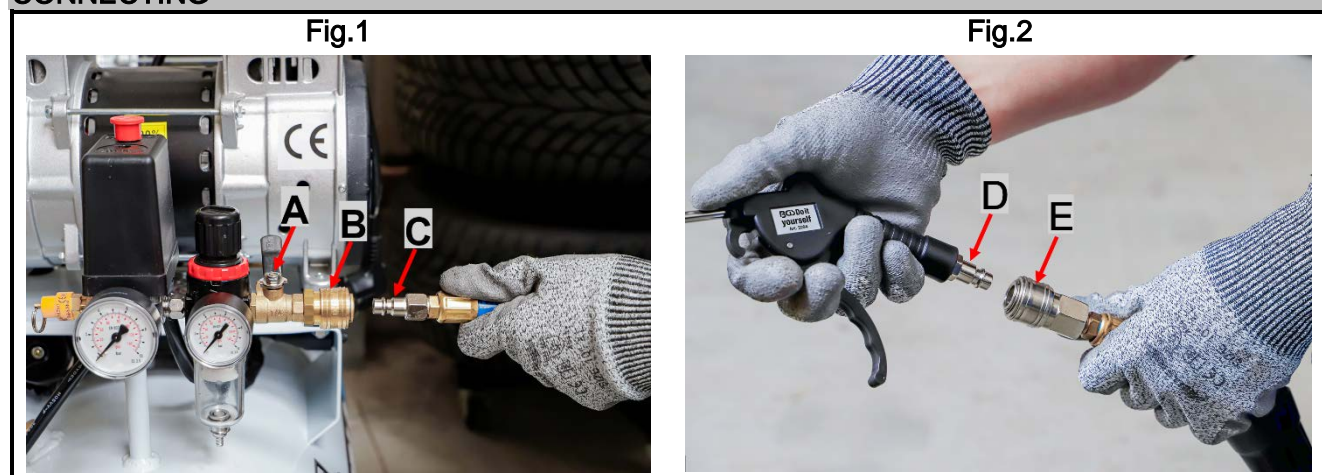

1. Make sure the compressed air supply to the blow gun is shut off by turning the compressed air shut-off valve (A) to the closed position.
2. Connect the compressed air nipple (C) of the hose to the compressed air connection coupling (B) (Fig.1).
3. Now connect the compressed air nipple (D) of the blow-out gun to the compressed air coupling (E) at the other end of the hose (Fig. 2).
4. Only switch on the compressor after all compressed air couplings have been checked for tightness.
5. Turn the air shut-off valve (A) to the open position.
6. After completing the work, turn the compressed air shut-off valve (A) to the closed position and release any remaining pressure in the system by operating the blow-out gun.
7. The blow-out gun can now be separated from the compressed air system.



**EU-KONFORMITÄTSERKLÄRUNG
EC DECLARATION OF CONFORMITY
DÉCLARATION „CE“ DE CONFORMITE
DECLARATION DE CONFORMIDAD UE**

Wir erklären in alleiniger Verantwortung, dass die Bauart des Produktes:
We declare that the following designated product:
Nous déclarons sous propre responsabilité que ce produit:
Declaramos bajo nuestra sola responsabilidad que este producto:

Druckluft-Ausblaspistolen-Satz 3-tlg. (Art. 3294)

Air Blow Gun Set

Jeu de soufflettes

Juego de pistolas de soplado

folgenden einschlägigen Bestimmungen entspricht:
complies with the requirements of the:
est en conformité avec les réglementations ci-dessous:
esta conforme a las normas:

Machinery Directive 2006/42/EC

Angewandte Normen:

Identification of regulations/standards:

Norme appliquée:

Normas aplicadas:

EN 1953:2013

EN ISO 12100:2010

Verification No.: 15111277C-S / DG-10-S12

Test Report No.: 2029-14-70-15-PB002

Wermelskirchen, den 04.11.2023

ppa.

Frank Schottke, Prokurist

BGS technic KG, Bandwinkerstrasse 3, D-42929 Wermelskirchen



BGS 3294

Jeu de soufflettes d'air comprimé



ATTENTION

Veuillez lire attentivement la notice d'utilisation et les consignes de sécurité avant d'utiliser le produit. Utilisez correctement le produit, avec prudence et uniquement en conformité avec l'utilisation prévue. Ne pas respecter les instructions et consignes de sécurité peut entraîner des blessures, des dommages matériels et l'annulation de la garantie. Conservez ce manuel en lieu sûr et sec, afin de pouvoir le consulter ultérieurement. Veuillez joindre le présent mode d'emploi au produit si vous le transmettez à des tiers.

UTILISATION PRÉVUE

Ce produit est destiné à être soufflé avec de l'air comprimé avec une pression maximale de 6,2 bars.

CONSIGNES DE SÉCURITÉ

- ◆ Maintenez à l'écart les enfants et toutes les autres personnes non autorisées de la zone de travail.
- ◆ Ne laissez pas les enfants jouer avec le produit ou son emballage
- ◆ N'utilisez pas le produit s'il est endommagé.
- ◆ Utilisez le produit uniquement pour l'usage auquel il est destiné.
- ◆ Ne dirigez pas le flux d'air comprimé de la soufflette vers d'autres personnes, des animaux ou votre propre corps.
- ◆ Ne dépassez jamais la pression de service maximale de 6,2 bars

PROTECTION AU TRAVAIL

Portez toujours des lunettes de sécurité lorsque vous utilisez ce produit pour empêcher les particules de poussière de pénétrer dans vos yeux. Le port de chaussures de sécurité antidérapantes et de gants de travail est recommandé.



PROTECTION DE L'ENVIRONNEMENT

Recyclez les matières indésirables au lieu de les jeter comme déchets. Les emballages doivent être triés, envoyés à un point de collecte de recyclage et éliminés dans le respect de l'environnement. Consultez votre autorité locale de gestion des déchets à propos des mesures de recyclage à appliquer.



MAINTENANCE, TRANSPORT ET STOCKAGE

- ◆ Nettoyez régulièrement la soufflette, éliminez la poussière et les liquides. N'utilisez pas de solvants, de liquides inflammables ou toxiques pour nettoyer le pistolet.
- ◆ Conservez toujours la soufflette dans un endroit sec et propre après chaque utilisation.

ALIMENTATION EN AIR COMPRIMÉ

De l'air propre à la pression adéquate pour l'alimentation de cet outil est indispensable. La pression de travail pour cet outil est indiquée au chapitre « Données techniques » et elle est recommandée pour la majorité des outils pneumatiques de cette classe. La pression doit être augmentée quand la longueur du tuyau à air ou d'autres circonstances entraînent une diminution de la pression. Ainsi, la pression d'air doit être augmentée pour assurer la pression de service appropriée sur l'outil lorsqu'il fonctionne. De l'eau de condensation dans la tuyauterie et dans le compresseur peut réduire les performances et endommager les outils pneumatiques.

SYSTÈME PNEUMATIQUE RECOMMANDÉ

N°	Désignation	N°	Désignation
1	Outil pneumatique	6	Unité de purge/filtrage
2	Tuyau pneumatique	7	Soupape de purge
3	Raccord rapide	8	Vanne d'arrêt
4	Huileur (pour les outils motorisés)	9	Sécheur/Unité de filtrage
5	Réducteur de pression	10	Compresseur

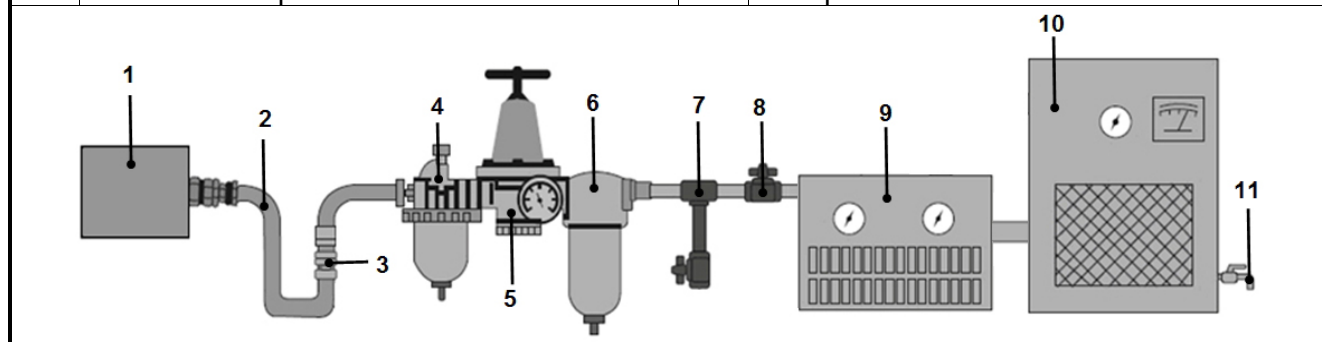

CONNECTER

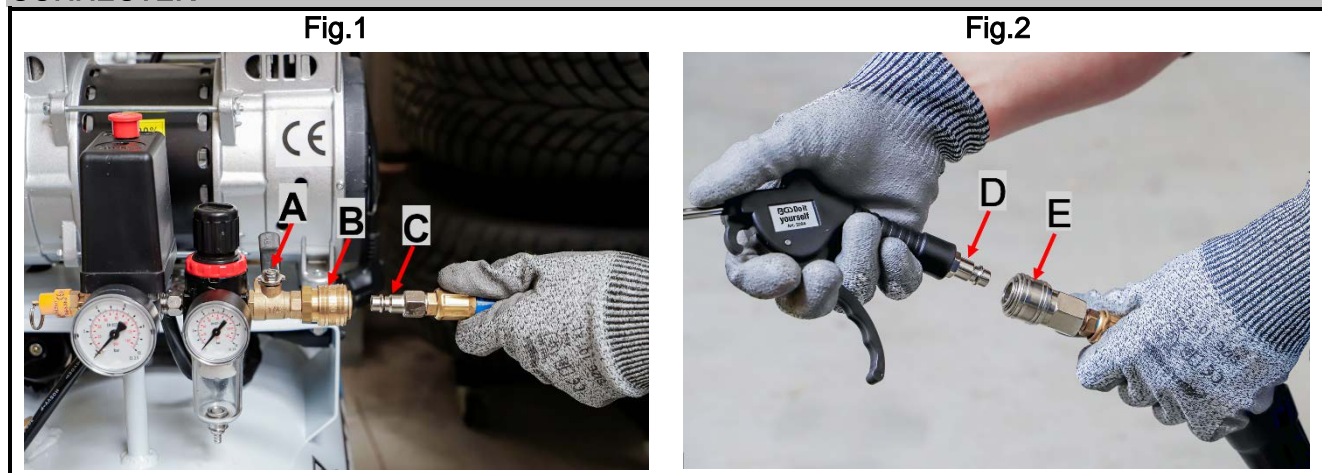

1. Assurez-vous que l'alimentation en air comprimé de la soufflette est coupée en tournant le robinet d'arrêt d'air comprimé (A) en position fermée.
2. Connectez le raccorder d'air comprimé (C) du tuyau au raccorder de raccordement d'air comprimé (B) (Fig.1).
3. Connectez maintenant le raccorder d'air comprimé (D) du pistolet de soufflage au raccorder d'air comprimé (E) à l'autre extrémité du tuyau (Fig. 2).
4. Mettez le compresseur en marche uniquement après avoir vérifié l'étanchéité de tous les raccorders d'air comprimé.
5. Tournez le robinet d'arrêt d'air (A) en position ouverte.
6. Une fois les travaux terminés, tournez le robinet d'arrêt d'air comprimé (A) en position fermée et libérez toute pression restante dans le système en actionnant le pistolet de soufflage.
7. Le pistolet de soufflage peut désormais être séparé du système d'air comprimé.



**EU-KONFORMITÄTSERKLÄRUNG
EC DECLARATION OF CONFORMITY
DÉCLARATION „CE“ DE CONFORMITE
DECLARATION DE CONFORMIDAD UE**

Wir erklären in alleiniger Verantwortung, dass die Bauart des Produktes:
We declare that the following designated product:
Nous déclarons sous propre responsabilité que ce produit:
Declaramos bajo nuestra sola responsabilidad que este producto:

Druckluft-Ausblaspistolen-Satz 3-tlg. (Art. 3294)

Air Blow Gun Set

Jeu de soufflettes

Juego de pistolas de soplado

folgenden einschlägigen Bestimmungen entspricht:
complies with the requirements of the:
est en conformité avec les réglementations ci-dessous:
esta conforme a las normas:

Machinery Directive 2006/42/EC

Angewandte Normen:

Identification of regulations/standards:

Norme appliquée:

Normas aplicadas:

EN 1953:2013

EN ISO 12100:2010

Verification No.: 15111277C-S / DG-10-S12

Test Report No.: 2029-14-70-15-PB002

Wermelskirchen, den 04.11.2023

ppa.

Frank Schottke, Prokurist

BGS technic KG, Bandwinkerstrasse 3, D-42929 Wermelskirchen



BGS 3294

Juego de pistolas de soplado



ATENCIÓN

Lea atentamente el manual de instrucciones y todas las instrucciones de seguridad antes de utilizar el producto. Utilice el producto de forma correcta, con precaución y solo de acuerdo con su uso previsto. El incumplimiento de las instrucciones de seguridad puede provocar daños, lesiones y la anulación de la garantía. Guarde estas instrucciones en un lugar seguro y seco para futuras consultas. Incluya el manual de instrucciones si entrega el producto a un tercero.

USO PREVISTO

Este producto está diseñado para soplar con aire comprimido con una presión máxima de 6,2 bar.

INDICACIONES DE SEGURIDAD

- ◆ Mantenga a los niños y otras personas no autorizadas alejados del área de trabajo.
- ◆ No permita que los niños jueguen con el producto o su embalaje.
- ◆ No utilice el producto si está dañado.
- ◆ Utilice el producto únicamente para el fin previsto.
- ◆ No dirija el flujo de aire comprimido de la pistola de aire comprimido hacia otras personas, animales o hacia su propio cuerpo.
- ◆ Nunca supere la presión máxima de funcionamiento de 6,2 bar.

PROTECCIÓN DEL TRABAJO

Utilice siempre gafas de seguridad cuando utilice este producto para evitar que entren partículas de polvo en los ojos.

Se recomienda el uso de calzado de seguridad antideslizante y guantes de trabajo.



PROTECCIÓN MEDIOAMBIENTAL

Recicle las sustancias no deseadas, en lugar de tirarlas a la basura. Los embalajes deben ser clasificados, llevados a un centro de reciclaje y desechados de forma respetuosa con el medio ambiente. Consulte con la autoridad local de gestión de residuos sobre las posibilidades de reciclaje.



MANTENIMIENTO, TRANSPORTE Y ALMACENAMIENTO

- ◆ Limpie la pistola de soplado con regularidad, elimine el polvo y los líquidos. No utilice disolventes, ni líquidos inflamables o tóxicos para limpiar la pistola.
- ◆ Guarde la pistola de soplado siempre en un lugar seco y limpio después de su uso..

SUMINISTRO DE AIRE COMPRIMIDO

El aire limpio a la presión correcta es imprescindible para el suministro de esta herramienta. La presión de trabajo para esta herramienta está especificada en el capítulo "Datos técnicos, y es la recomendada para la mayoría de herramientas neumáticas de esta clase. Será necesario aumentar la presión cuando un incremento de la longitud de la manguera de aire u otras circunstancias concretas provoquen una disminución de la presión. Por lo tanto, la presión del aire debe ser aumentada para asegurar la presión de trabajo en la herramienta de trabajo. La presencia de agua en la manguera o en el compresor llevará a una reducción del rendimiento y a un deterioro de los dispositivos neumáticos.

SISTEMA DE AIRE COMPRIMIDO RECOMENDADO

N.º	Denominación	N.º	Denominación
1	Herramienta neumática	6	Unidad para desaguar/filtrar
2	Manguera de aire	7	Válvula de drenaje
3	Acoplamiento rápido	8	Válvula de cierre
4	Engrasador (para herramienta con motor)	9	Secadora/unidad de filtrado
5	Reductor de presión	10	Compresor

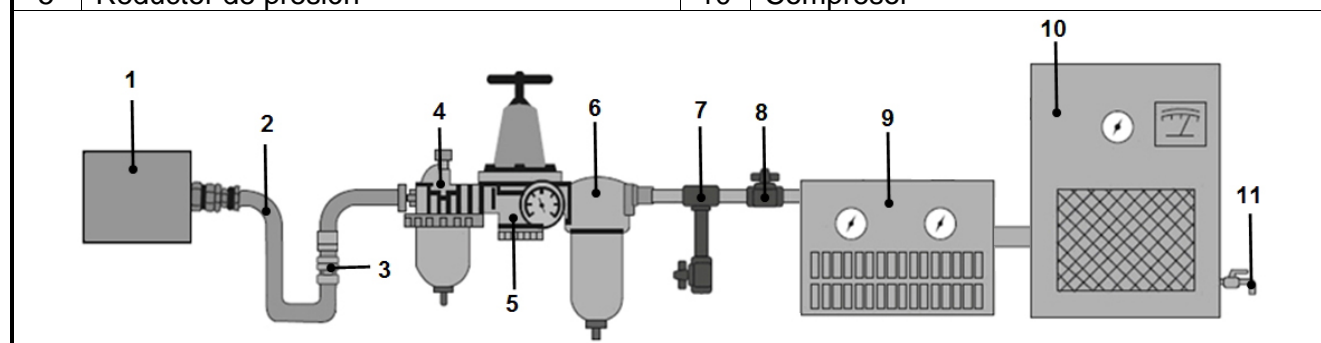

CONECTAR

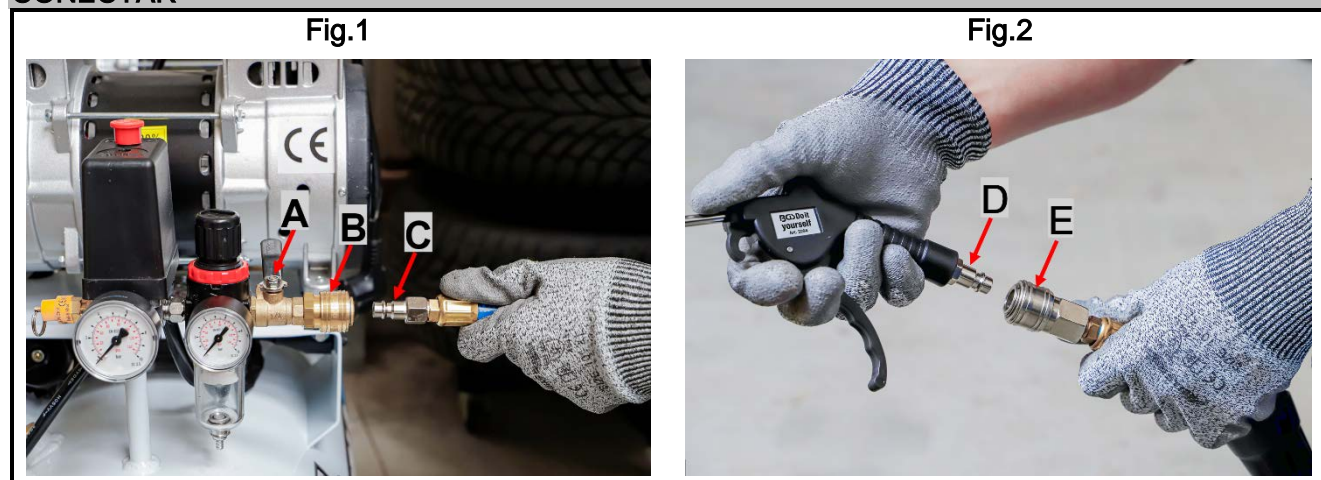

1. Asegúrese de que el suministro de aire comprimido a la pistola de soplado esté cerrado girando la válvula de cierre de aire comprimido (A) a la posición cerrada.
2. Conecte la aire comprimido (C) de la manguera al acoplamiento de conexión de aire comprimido (B) (Fig.1).
3. Ahora conecte la boquilla de aire comprimido (D) de la pistola de soplado al acoplamiento de aire comprimido (E) en el otro extremo de la manguera (Fig. 2).
4. Encienda el compresor sólo después de haber comprobado el apriete de todos los acoplamientos de aire comprimido.
5. Gire la válvula de cierre de aire (A) a la posición abierta.
6. Después de completar el trabajo, gire la válvula de cierre de aire comprimido (A) a la posición cerrada y libere cualquier presión restante en el sistema accionando la pistola de soplado.
7. Ahora se puede separar la pistola de soplado del sistema de aire comprimido.



**EU-KONFORMITÄTSERKLÄRUNG
EC DECLARATION OF CONFORMITY
DÉCLARATION „CE“ DE CONFORMITE
DECLARATION DE CONFORMIDAD UE**

Wir erklären in alleiniger Verantwortung, dass die Bauart des Produktes:
We declare that the following designated product:
Nous déclarons sous propre responsabilité que ce produit:
Declaramos bajo nuestra sola responsabilidad que este producto:

Druckluft-Ausblaspistolen-Satz 3-tlg. (Art. 3294)

Air Blow Gun Set

Jeu de soufflettes

Juego de pistolas de soplado

folgenden einschlägigen Bestimmungen entspricht:
complies with the requirements of the:
est en conformité avec les réglementations ci-dessous:
esta conforme a las normas:

Machinery Directive 2006/42/EC

Angewandte Normen:

Identification of regulations/standards:

Norme appliquée:

Normas aplicadas:

EN 1953:2013

EN ISO 12100:2010

Verification No.: 15111277C-S / DG-10-S12

Test Report No.: 2029-14-70-15-PB002

Wermelskirchen, den 04.11.2023

ppa.

Frank Schottke, Prokurist

BGS technic KG, Bandwinkerstrasse 3, D-42929 Wermelskirchen