

## Druckluft-Kartuschenpresse



### TECHNISCHE DATEN

Max. Druck: 6,3 Bar (90 PSI)  
Empfohlener Druck: 4,8 Bar (70 PSI)  
Druckluftanschluss: 1/4"  
Geräuschpegel: LpA 91,9 dB(A)  
LwA 101 dB(A)

### SICHERHEITSVORKEHRUNGEN

#### WICHTIG

Nichtbeachtung dieser Vorsichtsmaßnahmen kann zu Verletzungen und / oder Sachschäden führen.

- Stets zugelassene schlagfeste Schutzbrille tragen. (Sichtbrillen sind keine Schutzbrillen)
- Werkzeug bei Nichtgebrauch oder vor dem Wechsel von Zubehör oder vor der Durchführung von Wartungsarbeiten immer von der Druckluft trennen.
- Immer vor dem Anschluss an das Druckluftsystem darauf achten, dass sich der Auslöser in der Aus-Position befindet.
- Halten Sie immer einen sicheren Abstand zwischen sich und anderen Menschen bei Verwendung des Werkzeugs.
- Gehen Sie sorgfältig mit dem Werkzeug um, so wird ein sauberes und sicheres Arbeiten gewährleistet.
- Schnell-Wechsel-Kupplungen sollten sich nicht direkt am Werkzeug befinden, sie erhöhen das Gewicht und könnten sich durch Vibrationen lösen.
- Halten Sie immer einen sicheren Stand.
- Verwenden Sie das Werkzeug nur für Zwecke für die es konzipiert wurde.
- Tragen bzw. Heben Sie das Werkzeug niemals am Schlauch. Halten Sie Schläuche fern von Hitze, Ölen und scharfen Kanten. Überprüfen Sie Schläuche auf Risse oder Scheuerstellen bevor Sie das Werkzeug verwenden. Stellen Sie sicher, dass alle Anschlüsse fest sitzen.
- Betreiben Sie das Werkzeug nicht mit einem Luftdruck der 6,3 Bar übersteigt.
- Nehmen Sie keine Veränderungen am Werkzeug vor.

### DRUCKLUFTVERSORGUNG

Werkzeuge dieser Art können in einem breiten Luftdruckbereich betrieben werden. Der empfohlene Luftdruck für dieses Werkzeug liegt bei 4,8 Bar unter Last. Höherer Druck und durch Schmutz oder Wasser verunreinigte Druckluft erhöhen den Verschleiß und könnte ein Sicherheitsrisiko darstellen. Die empfohlene Druckluftversorgung ist in Abb.1 dargestellt. Der Druckluft-Anschluss hat einen Standard 1/4 "-Gewinde. Leitungsdruck oder Schlauch-Innendurchmesser sollte erhöht werden, wenn die Druckluft-Schlauchlänge mehr als 8 m beträgt. Der Schlauch-Innendurchmesser sollte min. 8mm betragen, dies gilt auch für den Innendurchmesser aller anderen Verbindungen.

## EMPFOLHENE DRUCKLUFT-VERSORGUNG

Nr.	Bezeichnung	Nr.	Bezeichnung
1	Druckluftwerkzeug	6	Einheit zum Entwässern/Filtern
2	Druckluftschlauch	7	& 11 Entwässerungsventil
3	Schnellkupplung	8	Absperrventil
4	Öler (nicht notwendig)	9	Trockner/Filtereinheit
5	Druckminderer	10	Kompressor

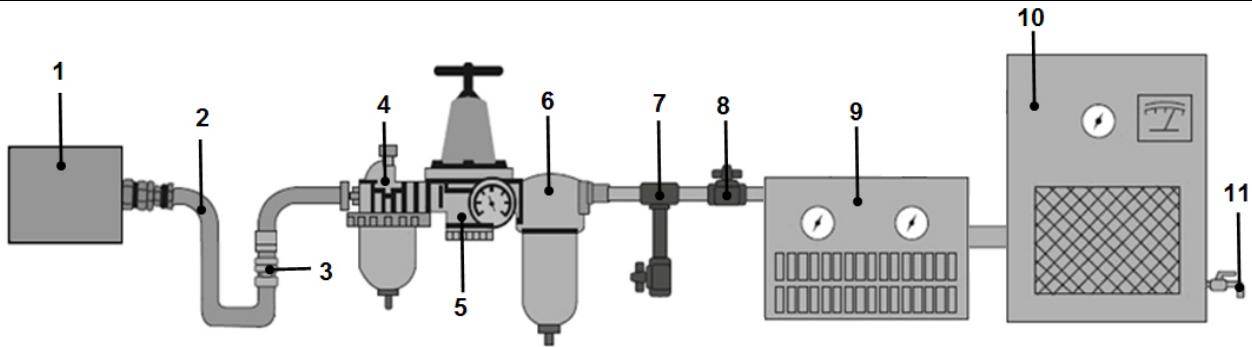

## ANWENDUNG

Sicherstellen, dass die Luftzufuhr vor dem Einlegen einer Kartusche getrennt ist.

1. Entfernen Sie die vordere Verschlusskappe von der Pistole.
2. Schieben Sie die Kartusche mit montierter Kartuschen-Düse in die Pistole.
3. Befestigen Sie die Kartusche mit der Verschlusskappe in der Pistole.
4. Stellen Sie sicher, dass die Düse im Winkel angeschnitten ist.

Der Ideale Winkel wird durch die Erfahrung des Anwenders und die benötigte Menge bestimmt.

5. Verbinden Sie das Werkzeug mit der Druckluftversorgung. Drücken Sie den Auslöser. Dichtmaterial wird aus der Düse austreten, um ein Austreten von Dichtmaterial zu beenden, lassen Sie den Auslöser wieder los. **HINWEIS:** Nach dem Loslassen des Auslösers kann für kurze Zeit noch Dichtmaterial aus der Düse austreten.

## WARTUNG

Täglich vor dem Gebrauch das Druckluftsystem entwässern.

## WICHTIG

Beachten Sie, dass die Kompressor- und Druckkesselgröße, sowie der Innendurchmesser der Druckluftleitungen und -Schläuche Faktoren sind, die sich auf die Leistungsfähigkeit des Werkzeugs auswirken kann. Auch Verschmutzungen oder andere Ablagerungen im Druckluftsystem können den Wirkungsgrad des Werkzeugs verringern. Dieser Zustand kann durch regelmäßige Wartung des Druckluftsystems verringert werden.

## Air Caulking Gun



### TECHNICAL DATA

Max. Air Pressure: 90 psi (6.3 bar)  
Recommended Pressure: 70 psi (4.8 bar)  
Air Inlet: 1/4"  
Noise Level: LpA 91.9 dB(A)  
LwA 101 dB(A)

### SAFETY PRECAUTIONS

#### IMPORTANT

Failure to follow these precautions could result in personal injury, and/or damage to property.

- ALWAYS wear approved impact resistant safety goggles. (Eye glasses are NOT safety glasses).
- ALWAYS disconnect the tool when not in use, before changing accessories and before carrying out any maintenance
- ALWAYS have trigger in the OFF position when connecting to an air supply.
- ALWAYS keep a safe distance between yourself and other people when using the tool.
- Maintain the tool with care. Keep it clean for best and safest performance.
- Quick change couplings should not be located at the tool. They add weight and could fail due to vibration.
- DO NOT over-reach. Keep your proper footing and balance at all times.
- DO NOT force or misuse the tool. It will do a better and safer job at the rate for which it was designed.
- DO NOT abuse hoses or connectors. NEVER carry a tool by the hose, or yank it to disconnect from the air supply. Keep hoses away from heat, oil and sharp edges. Check hoses for weak or worn condition before use, and ensure that all connections are secure.
- DO NOT exceed 90 PSI at the tool.
- DO NOT modify the tool in any way.

#### AIR SUPPLY

Tools of this type, operate on a wide range of air pressures. It is recommended that air pressure to this tool does not exceed 70 PSI, at the tool when running. Higher pressure and unclean air, will shorten the tools' life because of faster wear, and could be a safety hazard. Water in the air line will cause damage to the tool, ensure it is properly maintained at all times. The recommended procedure to connect this tool to an air supply, is shown at fig. 1. The air inlet used for connecting air supply, has a standard 1/4" thread. Line pressure, or hose inside diameter, should be increased to compensate for unusually long air hoses (over 25 feet). Minimum hose diameter should be 5/16" (8mm) ID., and fittings should have the same inside dimensions.

## RECOMMENDED AIR SUPPLY

No.	Description	No.	Description
1	Air Tool	6	Dewatering / Filter Unit
2	Air Hose	7	& 11 Dewatering Valve
3	Quick Coupler	8	Shut-Off Valve
4	Oiler	9	Dryer / Filter Unit
5	Pressure Regulator	10	Compressor

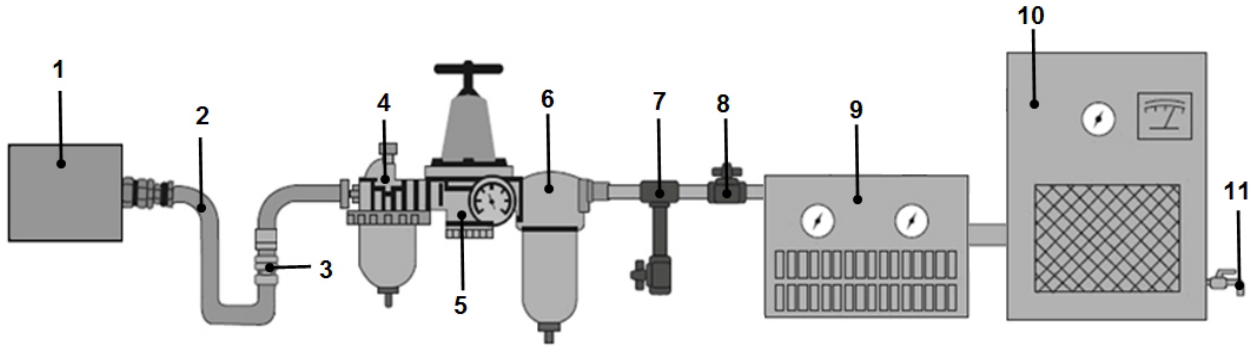

## OPERATION

Ensure the air supply is disconnected before filling the grease chamber.

1. Remove the front end cap from the gun.
2. Drop the cartridge, containing the caulking medium into the tube.
3. Thread the end cap over the cartridge nozzle and screw back on to the gun firmly.
4. Ensure the end of the nozzle is cut off, preferably at an angle - experience will determine the ideal angle, and amount of nozzle to cut off, for the job in hand.
5. Connect the air supply, turn ON and approach the work. Press the trigger so that caulking medium is ejected. To stop, release the trigger. Be aware that medium will continue to be ejected for a short period until pressure drops. You should make allowances for this.

## MAINTENANCE

Before use, drain water from air tank, airline and compressor daily.

## IMPORTANT

Be aware that factors other than the tool may effect its operation and efficiency, such as reduced compressor output, excessive drain on the airline, moisture or restrictions in the line, or the use of connectors of improper size or poor condition which will reduce air supply. Grit or gum deposits in the tool may also reduce efficiency. Keep the tool clean at all times.

## Presse à cartouches pneumatique



### CARACTÉRISTIQUES TECHNIQUES

Pression maxi.: 6,3 bars (90 PSI)  
Pression recommandée: 4,8 bars (70 PSI)  
Raccord d'air comprimé: 1/4"  
Niveau acoustique: LpA 91,9 dB(A)  
LwA 101 dB(A)

### MESURES DE SÉCURITÉ

#### IMPORTANT

Le non-respect de ces instructions peut entraîner de graves blessures et/ou des dommages matériels.

- Portez toujours des lunettes de protection résistant aux impacts. (Les lunettes de vue ne sont pas des lunettes de protection).
- Séparer l'outil de l'alimentation en air comprimé quand il n'est pas utilisé, avant de changer l'outil ou avant d'exécuter des travaux de maintenance.
- Veiller toujours avant de raccorder l'outil au système à air comprimé que le déclencheur se trouve sur Arrêt.
- Gardez toujours suffisamment de distance entre vous-même et d'autres personnes quand vous utilisez l'outil.
- Manipulez l'outil prudemment, afin de garantir un travail propre et en toute sécurité.
- Les raccords de changement rapides ne doivent pas être montés directement sur l'outil, ils augmentent le poids et risquent de se détacher sous l'effet des vibrations.
- Assurez-vous de toujours avoir une position sûre.
- N'utilisez l'outil que pour les travaux pour lesquels il a été conçu.
- Ne portez ni ne soulevez l'outil par le tuyau. Gardez les tuyaux à l'abri de la chaleur, des huiles et des arêtes tranchantes. Vérifiez si les tuyaux présentent des fissures ou abrasions avant d'utiliser l'outil. Assurez-vous que tous les raccords sont fixés fermement.
- N'utilisez pas l'outil à une pression d'air supérieure à 6,3 bar.
- Ne modifiez pas l'outil.

### ALIMENTATION EN AIR COMPRIMÉ

Les outils de ce genre peuvent être utilisés dans une grande plage d'air comprimé. La pression de l'air recommandée pour cet outil est 4,8 bar en-dessous de la charge. Une pression de l'air plus élevée et l'air comprimé pollué par des salissures ou de l'eau augmentent l'usure et peuvent être un risque pour la sécurité. L'alimentation en air comprimé recommandée est représentée dans l'image 1. Le raccord de l'air comprimé a un filet standard 1/4". La pression de la conduite ou le diamètre interne du tuyau doit être augmenté/e quand le tuyau pneumatique mesure plus de 8 m. Le diamètre interne du tuyau doit mesurer 8 mm minimum, tout comme celui des autres raccords.

## ALIMENTATION EN AIR RECOMMANDÉE

N°	Désignation	N°	Désignation
1	Outil pneumatique	6	Unité de purge/filtrage
2	Tuyau pneumatique	7	& 11 Vanne de drainage
3	Raccord rapide	8	Vanne d'arrêt
4	Huileur (n'est pas indispensable)	9	Sécheur/Unité de filtrage
5	Réducteur de pression	10	Compresseur

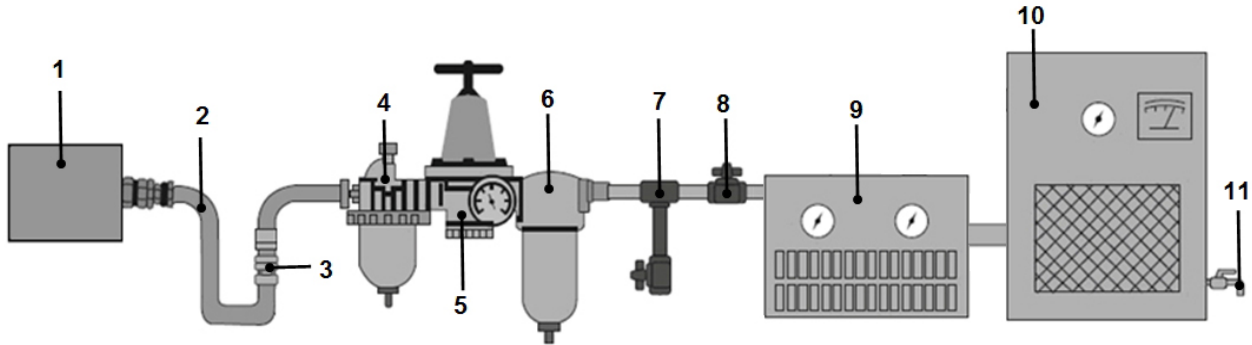

## APPLICATION

S'assurer que l'alimentation en air est coupée avant d'introduire une cartouche.

1. Retirez le capuchon de fermeture avant de la presse.
2. Glissez la cartouche avec la buse de la cartouche montée dans la presse.
3. Fixez la cartouche avec le capuchon de fermeture dans la presse.
4. Assurez-vous que la buse est biseautée dans un angle correct.

L'angle idéal est déterminé par l'expérience de l'utilisateur et la quantité requise.

5. Raccordez l'outil à l'alimentation en air comprimé. Actionnez le déclencheur. La masse d'étanchéité sort de la buse, relâchez le déclencheur pour terminer l'éjection de la masse d'étanchéité.

**INFORMATION :** La masse d'étanchéité peut encore sortir pendant un certain temps, une fois que vous aurez relâché le déclencheur.

## MAINTENANCE

Purger le système pneumatique chaque jour avant l'emploi.

## IMPORTANT

Veillez noter que les dimensions du compresseur et du réservoir sous pression ainsi que le diamètre interne des conduites et tuyaux à air comprimé sont des facteurs qui ont une incidence sur la performance de l'outil. Le rendement de l'outil peut être diminué également par des salissures ou d'autres dépôts dans le système pneumatique. Cette situation peut être atténuée par une maintenance régulière du système pneumatique.



## Pistola de cartuchos neumática



### DATOS TÉCNICOS

Presión máx.: 6,3 bar (90 PSI)  
Presión recomendada: 4,8 bar (70 PSI)  
Conexión de aire comprimido: 1/4"  
Nivel de ruido: LpA 91,9 dB(A)  
LwA 101 dB(A)

### DISPOSICIONES DE SEGURIDAD

#### IMPORTANTE

el incumplimiento de estas precauciones puede ocasionar lesiones personales y/o daños materiales.

- Use siempre gafas de protección homologadas resistentes a los impactos. (Las gafas de visión no son gafas de protección)
- Siempre desconecte la herramienta del aire comprimido cuando no esté en uso o antes de cambiar accesorios o realizar tareas de mantenimiento.
- Asegúrese siempre de que el interruptor esté en la posición de apagado antes de conectarlo al sistema de aire comprimido.
- Mantenga siempre una distancia segura entre usted y otras personas cuando use la herramienta.
- Maneje con cuidado la herramienta para garantizar un trabajo limpio y seguro.
- Los acoplamientos de cambio rápido no deben ubicarse directamente en la herramienta, aumentan el peso y pueden soltarse por causa de la vibraciones.
- Mantenga siempre una posición segura.
- Utilice esta herramienta sólo para los trabajos para los que está diseñada.
- Nunca transporte o levante la herramienta en la manguera. Mantenga las mangueras lejos del calor, aceites y bordes afilados. Verifique las mangueras en busca de grietas o rozaduras antes de usar la herramienta. Asegúrese, de que todas las conexiones estén apretadas.
- No opere la herramienta con una presión de aire superior a 6.3 bar.
- No realice ninguna modificación en la herramienta.

### SUMINISTRO DE AIRE

Las herramientas de este tipo se pueden operaren un amplio rango de presión de aire. La presión de aire recomendada para esta herramienta es de 4.8 bar bajo carga. Una presión más alta y el aire comprimido contaminado por suciedad o agua aumentan el desgaste y podría representar un peligro para la seguridad. El suministro de aire comprimido recomendado se muestra en la Fig. 1. La conexión de aire comprimido tiene una rosca estándar de 1/4 ". La presión de la línea o el diámetro interior de la manguera debería aumentar si la longitud de la manguera de aire comprimido es superior a 8 m. El diámetro interior de la manguera debe ser al menos de 8mm, esto también se aplica al diámetro interior de todas las demás conexiones.

## SUMINISTRO DE AIRE RECOMENDADO

N.º	Denominación	N.º	Denominación
1	Herramienta neumática	6	Unidad para desaguar/filtrar
2	Manguera de aire	7	& 11 Válvula de drenaje
3	Acoplamiento rápido	8	Válvula de cierre
4	Engrasador (no es necesario)	9	Secadora/unidad de filtrado
5	Reductor de presión	10	Compresor

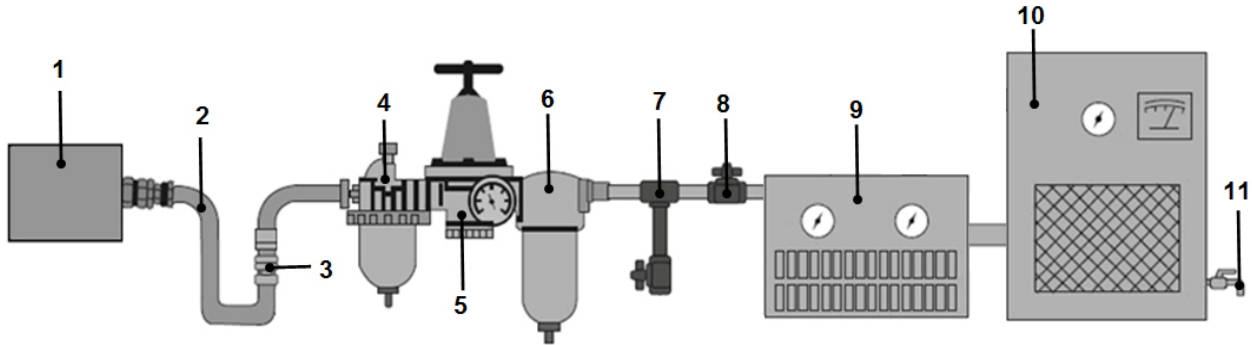

## APLICACIÓN

Asegúrese de que el suministro de aire esté desconectado antes de insertar un cartucho.

1. Retire la tapa frontal de la pistola.
2. Inserte el cartucho en la pistola con la boquilla del cartucho instalada.
3. Sujete el cartucho con la tapa en la pistola.
4. Asegúrese, de que la boquilla esté cortada en ángulo.

El ángulo ideal está determinado por la experiencia del usuario y la cantidad requerida.

5. Conecte la herramienta a la alimentación de aire comprimido. Pulse el interruptor. El material de sellado saldrá por la boquilla. Para detener la salida de material de sellado, suelte el interruptor.

**NOTA:** Después de soltar el interruptor, puede seguir saliendo material de sellado de la boquilla durante un corto tiempo.

## MANTENIMIENTO

Drenar el sistema de aire comprimido diariamente antes de su uso.

## IMPORTANTE

Tenga en cuenta que el tamaño del compresor y del recipiente de presión, así como el diámetro interior de las líneas y mangueras de aire comprimido son factores que pueden afectar el rendimiento de la herramienta. La suciedad u otros depósitos en el sistema de aire comprimido también pueden reducir el rendimiento de la herramienta. Esta situación se puede reducir mediante el mantenimiento regular del sistema de aire comprimido.





**EU-KONFORMITÄTSERKLÄRUNG  
EC DECLARATION OF CONFORMITY  
DÉCLARATION „CE“ DE CONFORMITE  
DECLARACION DE CONFORMIDAD UE**

Wir erklären in alleiniger Verantwortung, dass die Bauart des Produktes:  
We declare that the following designated product:  
Nous déclarons sous propre responsabilité que ce produit:  
Declaramos bajo nuestra sola responsabilidad que este producto:

**Druckluft-Kartuschenpresse (Art. 3514)**

**Air Caulking Gun**

**Pistolet à cartouches pneumatique**

**Pistola de silicona neumática**

folgenden einschlägigen Bestimmungen entspricht:  
complies with the requirements of the:  
est en conformité avec les réglementations ci-dessous:  
esta conforme a las normas:

**Machinery Directive 2006/42/EC**

Angewandte Normen:

Identification of regulations/standards:

Norme appliquée:

Normas aplicadas:

EN ISO 12100:2010

EN ISO 11148-4:2012

EN ISO 15744:2008

EN ISO 20643:2008

Verification No.: 2018-08-23JIE/ JI-299/299U

Test Report No.:2018-08-23JIE-001

Wermelskirchen, den 03.05.2021

ppa.

Frank Schottke, Prokurist

**BGS technic KG, Bandwinkerstrasse 3, D-42929 Wermelskirchen**