

Vorderachs-Querlenkerbuchsen-Werkzeug für VAG

KOMPONENTEN

- 1 Demontage-Druckstück
- 2 Demontage-Glocke
- 3 Montage-Druckstück (Buchsen­seite)
- 4 Montage-Druckstück (Querlenker­seite)
- 5 Mutter
- 6 Gewindebolzen



ACHTUNG

Lesen Sie die Bedienungsanleitung und die enthaltenen Sicherheitshinweise aufmerksam durch, bevor Sie das Produkt verwenden. Benutzen Sie das Produkt korrekt, mit Vorsicht und nur dem Verwendungszweck entsprechend. Nichtbeachtung der Sicherheitshinweise kann zu Schäden, Verletzungen und Erlöschen der Gewährleistung führen. Bewahren Sie diese Anleitungen für späteres Nachlesen an einem sicheren und trockenen Ort auf. Legen Sie die Bedienungsanleitung bei, wenn Sie das Produkt an Dritte weitergeben.

VERWENDUNGSZWECK

Dieser Werkzeugsatz dient zur Demontage und Montage der hinteren Buchsen im vorderen Querlenker und kann direkt am Fahrzeug ohne Demontage des Querlenkers verwendet werden. Die enthaltenen Werkzeuge sind geeignet für folgende Fahrzeuge:
Seat Cordoba III (2003-) / Skoda Fabia (2000-) / VW Polo IV (2002-)

SICHERHEITSHINWEISE

- Verwenden Sie das Werkzeug nur für Arbeiten, für die es vorgesehen ist.
- Benutzen Sie beim Anheben des Fahrzeugs immer die vom Fahrzeughersteller vorgesehenen Hebe­punkte.
- Stellen Sie vor dem Arbeiten unter einem Fahrzeug stets sicher, dass das Fahrzeug durch Achsständer oder Rampen ausreichend abgestützt ist. Verkeilen Sie die Räder und stellen Sie sicher, dass die Handbremse fest angezogen ist.
- Achten Sie beim Arbeiten auf einen sicheren und rutschfesten Stand.
- Tragen Sie beim Arbeiten mit diesem Werkzeugsatz immer Handschuhe und Schutzbrille.
- Stellen Sie sicher, dass das Werkzeug ordnungsgemäß montiert ist.
- Spindel nicht übermäßig festziehen oder übermäßige Kraft anwenden, da hierdurch sowohl das Werkzeug als auch das Bauteil beschädigt werden kann.
- Das Werkzeug ist nicht für Schlagschrauber geeignet. Die Verwendung eines Schlagschraubers kann zum Bersten des Spindellagers oder anderer Bauteile führen und umherfliegende Bauteilfragmente können Verletzungen verursachen.
- Benutzen Sie stets ein Werkstatt-Handbuch zur detaillierten Anleitung.
- Fetten Sie immer die Spindelgewinde, ehe Sie das Werkzeug verwenden.
- Halten Sie Kinder und unbefugte Personen vom Arbeitsbereich fern.
- Lassen Sie Kinder nicht mit dem Werkzeug oder dessen Verpackung spielen.
- Stellen Sie sicher, dass der Arbeitsbereich ausreichend beleuchtet ist.
- Halten Sie den Arbeitsbereich sauber, aufgeräumt, trocken und frei von anderen Materialien.
- Bewahren Sie dieses Werkzeug außerhalb der Reichweite von Kindern auf

ARBEITSSCHUTZ

Tragen Sie bei Verwendung dieses Werkzeugs grundsätzlich folgende Schutzausrüstung:

- Schutzbrille
- Rutschfeste Sicherheitsschuhe
- Arbeitshandschuhe



AUSPACKEN

Achten Sie beim Auspacken darauf, dass alle Teile vorhanden sind. Kontaktieren Sie Ihren Händler, wenn Teile fehlen oder beschädigt sind.

UMWELTSCHUTZ

Entsorgen Sie dieses Produkt am Ende seiner Lebensdauer umweltgerecht. Recyceln Sie unerwünschte Stoffe, anstatt sie als Abfall zu entsorgen. Alle Werkzeuge, Zubehörteile und Verpackungen sind zu sortieren, einer Wertstoffsammelstelle zuzuführen und umweltgerecht zu entsorgen. Erkundigen Sie sich bei Ihrer örtlichen Abfallbehörde über Recyclingmaßnahmen.



DEMONTAGE

HINWEIS

Die folgenden Abbildungen, im Kapitel Demontage und Montage, zeigen einen Abschnitt des Querlenkers, im demontiertem Zustand. Genaue Informationen und Anweisungen finden Sie in der fahrzeugspezifischen Serviceliteratur.

ERFORDERLICHE DEMONTAGE-KOMPONENTEN

Für die Demontage der Querlenker-Buchse werden folgende Werkzeugkomponenten benötigt: Demontage-Druckstück (1), Demontage-Glocke (2), Gewindebolzen (6), Mutter (5)

ANLEITUNG

1. Demontagewerkzeuge wie in Abbildung 1 zu sehen montieren. Adapter (1) mit der gerippten Seite nach vorne zeigend auf der kurzen Gewindeseite vom Bolzen (6) installieren. Bolzen von hinten (R) durch die Buchse schieben und Demontagelocke (2) mit der offenen Seite zum Querlenker zeigend auf den Bolzen positionieren. Auf korrekte Ausrichtung der kleinen Aussparung im Druckstück achten, diese muss am Gummizapfen der Buchse ausgerichtet sein. Mutter (5) auf den Bolzen montieren. Korrekte Ausrichtung des Werkzeugs überprüfen.
2. Mit einem 24 mm Schraubenschlüssel die Mutter im Uhrzeigersinn drehen. Die Buchse wird nun durch das Gehäuse in die Glocke gezogen (Abb.1).
3. Mutter weiterdrehen bis die Buchse komplette aus dem Querlenker demontiert ist. Achtung: Buchse und Werkzeug können nach vollständiger Demontage herunterfallen.

HINWEIS: Ist ein unerwarteter Widerstand zu spüren, Werkzeug entfernen und auf korrekte Ausrichtung überprüfen. Die Buchse lässt sich nur in eine Richtung demontieren.

Abb.1

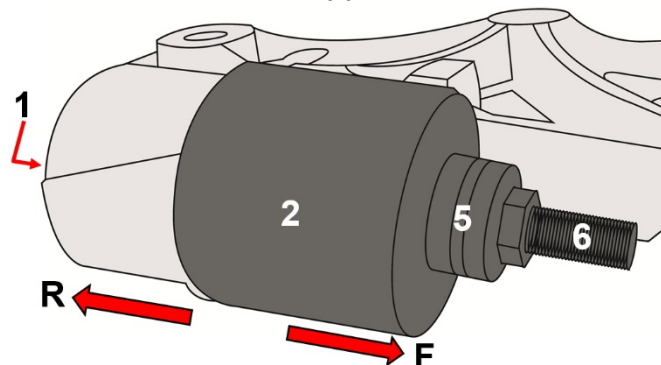

MONTAGE

ERFORDERLICHE MONTAGE-KOMPONENTEN

Für die Montage der Querlenker-Buchse werden folgende Werkzeugkomponenten benötigt: Montage-Druckstück (3), Montage-Druckstück (4), Gewindebolzen (6), Mutter (5)

ACHTUNG

Buchse (B) besitzt eine Wulst und einen Zapfen. Das Montage-Druckstück (3) ist dafür mit einer Vertiefung und einer Aussparung ausgestattet. Achten Sie bei Montage darauf, dass der Zapfen und Aussparung korrekte zur Markierung auf dem Achsenteil ausgerichtet sind.



Abb.2



Abb.3

ANLEITUNG

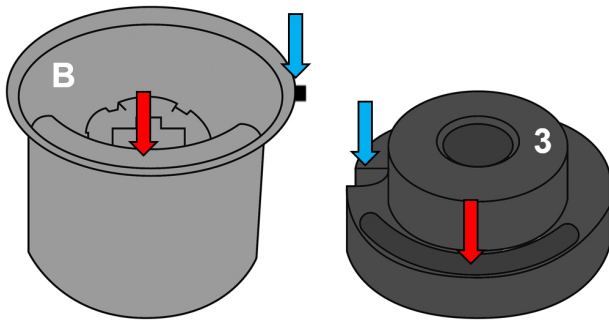
1. Buchsen-Aufnahme im Querlenker vor Installation der neuen Buchse reinigen.
2. Zur korrekten Positionierung der Buchse, ist die Aussparung im Montage-Druckstück (3) am Zapfen der neuen Buchse auszurichten (Abb. 2).
3. Buchse an der Markierung im Querlenker ausrichten (Abb. 3). Mutter (5) auf den Gewindebolzen montieren.
4. Korrekte Ausrichtung der Buchse und Werkzeug überprüfen und mit einem 24 mm Schraubenschlüssel die Mutter im Uhrzeigersinn drehen. Die Buchse wird jetzt in den Querlenker eingezogen. **Hinweis:** Ist ein unerwarteter Widerstand zu spüren, Werkzeug und Buchse nochmals auf korrekten Sitz überprüfen.
5. Mutter zur Installation der Buchse weiterdrehen. Buchse ist vollständig installiert, wenn ein Widerstand spürbar ist und die Buchse wie in Abbildung 5 zu sehen anliegt.
6. Werkzeug demontieren, Gewinde reinigen und schmieren. Teile zur Aufbewahrung in den Koffer legen.
7. Querlenker nach Einbauanleitung des Fahrzeugherstellers montieren.

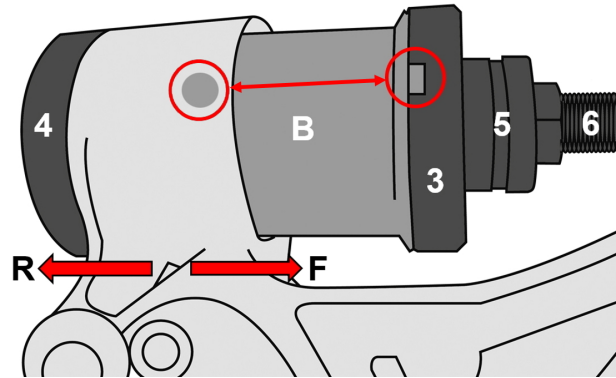

Abb.4



Abb.5

Front Wishbone Bush Tool | for VAG

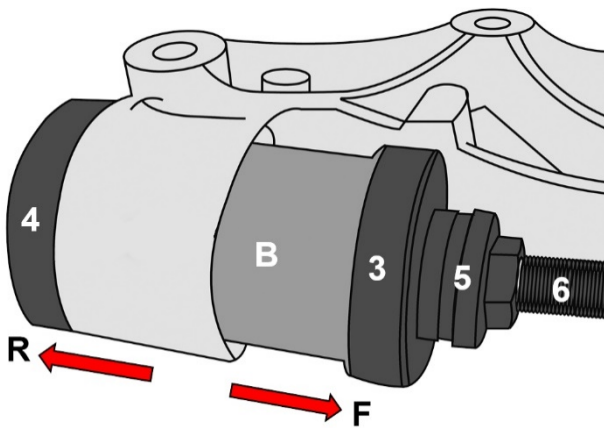
COMPONENTS

- 1 Removal adaptor
- 2 Removal sleeve
- 3 Mounting adaptor (bushing side)
- 4 Mounting adaptor (wishbone side)
- 5 Nut
- 6 Threaded bolt

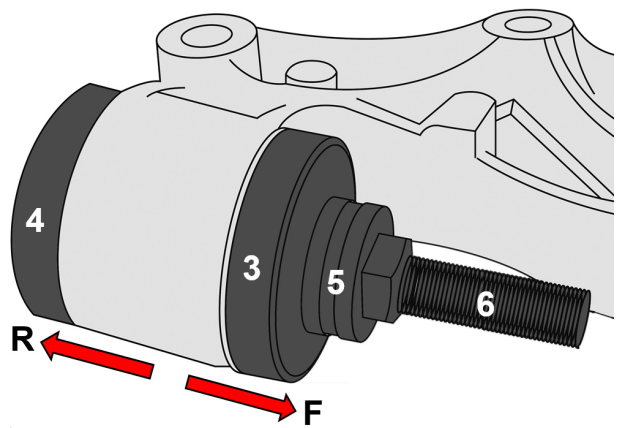

ATTENTION

Read the operating instructions and all safety instructions contained therein carefully before using the product. Use the product correctly, with care and only according to the intended purpose. Non-compliance of the safety instructions may lead to damage, personal injury and to termination of the warranty. Keep these instructions in a safe and dry location for future reference. Enclose the operating instructions when handing over the product to third-parties.

INTENDED USE

This tool set is used for the removal and installation of the rear mounted bush on the front lower wishbone and can be used without removing the wishbone. The included tools are suitable for following vehicles: Seat Cordoba III (2003-) / Skoda Fabia (2000-) / VW Polo IV (2002-)

SAFETY INFORMATIONS

- Use the tool only for work it is intended for.
- When lifting the vehicle, always use the lifting points intended by the vehicle manufacturer.
- Before commencing work under the vehicle, always ensure that the vehicle is sufficiently supported by axle stands or ramps. Put wedges under the wheels and make sure that the handbrake has been applied.
- When working, ensure for a safe and anti-slip stand.
- When working with this tool set, always wear gloves and safety glasses.
- Make sure that the tool is mounted correctly.
- Do not over tighten or apply excessive force to the spindle as this could otherwise damage the tool as well as the component.
- The tool is not suitable for air impact wrenches. The use of an air Impact Wrench may lead to the spindle bearing or other components rupturing. The fragments of the components flying around may cause injuries.
- Always use a workshop manual for detailed instructions.
- Always grease the spindle thread before using the tool.
- Keep children and unauthorised persons away from the work area.
- Do not let any children play with the tool or its packaging.
- Make sure that the work area is sufficiently illuminated.
- Keep the work area clean, organised, dry and free from other materials.
- Keep this tool out of reach of children.

OCCUPATIONAL SAFETY

When using the tool, always use / wear the following protective equipment:

- Safety glasses
- Anti-slip safety shoes
- Work gloves



UNPACKING

When unpacking, make sure that all parts are present.
Contact your dealer if parts are missing or damaged.

ENVIRONMENTAL PROTECTION

At the end of its service life, dispose of the product in an environmentally friendly manner. Recycle unwanted materials instead of disposing of them as waste. All tools, accessories and packaging must be sorted, sent to a recycling centre and disposed of in an environmentally friendly manner. Ask your local waste disposal authority about recycling measures.



NOTE

The following figures, in the chapter disassembly and assembly, show a section of the wishbone in the removed state. You can find detailed information and instructions in the vehicle-specific service literature.

REMOVAL

REQUIRED DISASSEMBLY COMPONENTS

The following tool components are required for disassembly of the wishbone bushing:
Removal adaptor (1), Removal sleeve (2), Threaded bolt (6), Nut (5)

INSTRUCTIONS

1. Assemble the dismantling tools as in Fig.1. Thread the dismantling pressure piece (1) onto the short threaded end of the bolt (6) with the ridged side facing forwards. Pass the bolt through the bush from the rear and then position the dismantling bell (2) over the bolt, fitting it against the housing with the cut-out facing inwards and the small recess fitted over the rubber locator on the bush. Install the nut (5) onto the bolt (6) and wind it up to the adaptor. Double check to make sure that everything is aligned.
2. Using a 24mm spanner to turn the nut clockwise. The extractor will start to extract the bush through the housing (Fig.1).
3. Keep turning until the bushing has been extracted all the way out of the housing. Take care as the bush and assembly will fall down when the bush is fully removed.

NOTE: If any undue resistance is felt, remove the assembly and check everything is correctly aligned. The bush will only push out in one direction.

Fig.1

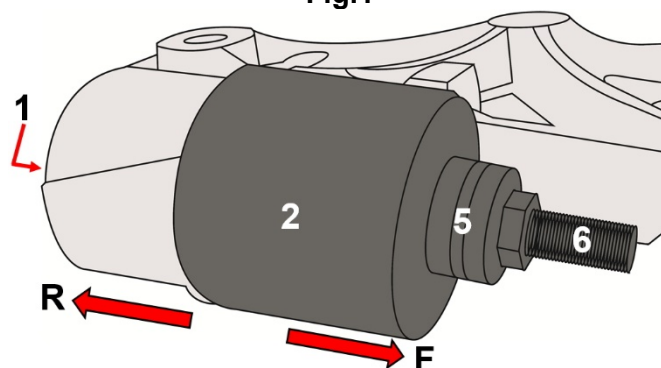

MOUNTING

REQUIRED ASSEMBLY COMPONENTS

The following tool components are required for assembly of the wishbone bushing:
Mounting adaptor (3), Mounting adaptor (4), Threaded bolt (6), Nut (5)

ATTENTION

Bushing (B) has a bead and a spigot.

The mounting adaptor (3) is equipped with a recess for bead and a recess for spigot for this purpose. When assembling, make sure the bead, spigot and recesses are properly aligned with the marking on the axle part.

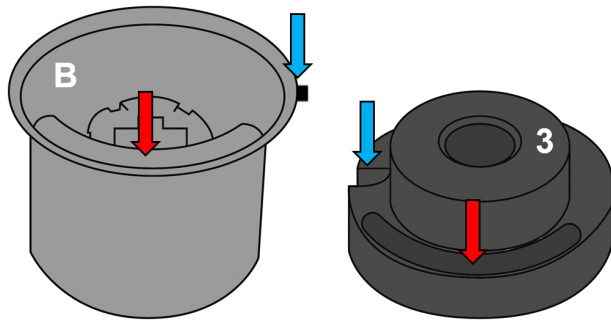

Fig.2

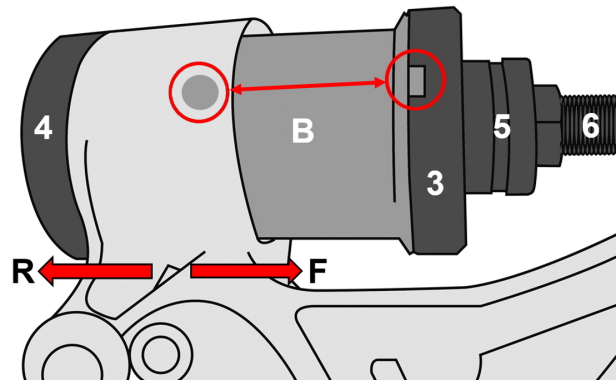

Fig.3

INSTRUCTIONS

1. Before installing a new bushing, clean the inside of the housing.
2. For correct positioning of the bushing, the recess in the mounting adaptor (3) must be aligned with the spigot of the new bushing (Fig. 2+3).
3. Align the bushing with the marking on the wishbone (Fig. 3). Mount the nut (5) on the threaded bolt.
4. Check the correct alignment of the bushing and tool and turn the nut clockwise with a 24 mm wrench. The bushing will now pulling into the wishbone. **Note:** If you feel unexpected resistance, check the correct aligning of the tool and bushing again.
5. Continue turning the nut to install the bushing. The bushing is completely installed, when resistance is felt and the bushing is seated as shown in Figure 5.
6. Dismantle the tool, clean the thread and lubricate.
7. Mount the wishbone according to the vehicle manufacturer's installation instructions.



Abb.4



Abb.5

Outil pour bras de suspension d'essieu avant pour VAG

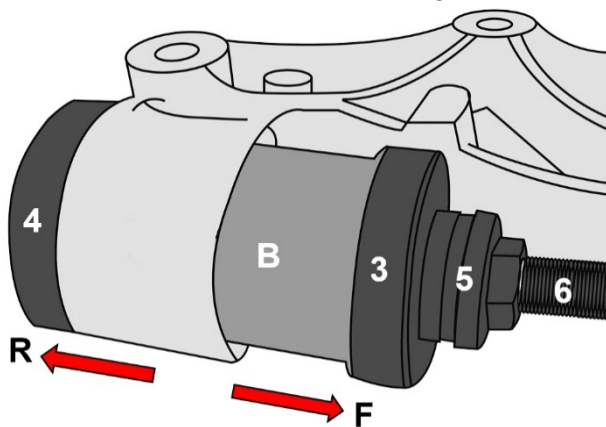
COMPOSANTS

- 1 Pièce de pression pour démontage
- 2 Cloche de démontage
- 3 Pièce de pression de montage (côté douille)
- 4 Pièce de pression de montage (côté bras oscillant)
- 5 Écrou
- 6 Boulon fileté

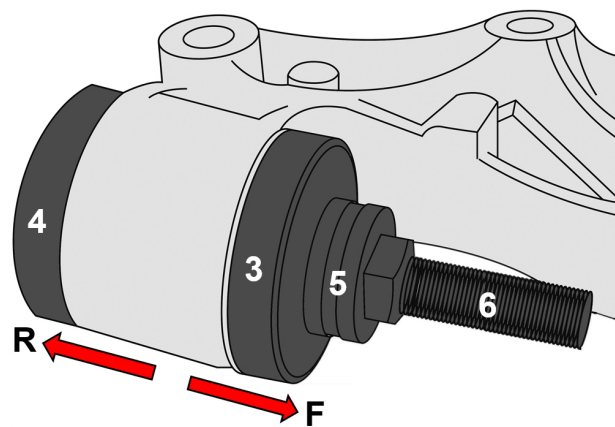

ATTENTION

Veuillez lire attentivement la notice d'utilisation et les consignes de sécurité avant d'utiliser le produit. Utilisez correctement le produit, avec prudence et uniquement en conformité avec l'utilisation prévue. Ne pas respecter les instructions et consignes de sécurité peut entraîner des blessures, des dommages matériels et l'annulation de la garantie. Conservez ce manuel en lieu sûr et sec, afin de pouvoir le consulter ultérieurement. Veuillez joindre le présent mode d'emploi au produit si vous le transmettez à des tiers.

UTILISATION PRÉVUE

Ce kit d'outils permet de démonter et monter les douilles arrière dans le bras oscillant avant et peut être utilisé directement sur le véhicule, sans avoir à démonter le bras oscillant.

Les outils inclus conviennent aux modèles de véhicule suivants :
Seat Cordoba III (2003-) / Skoda Fabia (2000-) / VW Polo IV (2002-)

CONSIGNES DE SÉCURITÉ

- N'utilisez l'outil que pour les travaux pour lesquels il a été conçu.
- Lorsque vous allez soulever un véhicule, veuillez toujours utiliser les points de levage prévus par le constructeur du véhicule.
- Avant de commencer à travailler sous un véhicule, assurez-vous toujours qu'il est suffisamment étayé à l'aide de vérins de fosse et/ou de rampes. Mettez des coins sous les roues et assurez-vous que le frein à main est fermement serré.
- Veillez à adopter une posture ferme et bien stable pendant les travaux.
- Portez toujours des gants et des lunettes de protection lorsque vous allez travailler avec cet outil.
- Assurez-vous que l'outil est correctement monté.
- Ne serrez pas excessivement la broche et n'y appliquez pas une force exagérée, car cela endommagerait autant l'outil que le composant sur lequel vous travaillez.
- L'outil ne doit pas être utilisé avec des clés à chocs. L'utilisation d'une clé à chocs peut provoquer l'éclatement du roulement de la broche ou d'autres composants et des fragments de composants projetés peuvent causer des blessures.
- Utilisez toujours un manuel d'atelier comportant des instructions détaillées.
- Lubrifiez toujours le filetage de la broche avec de la graisse et avant d'utiliser l'outil.
- Maintenez à l'écart les enfants et toutes les autres personnes non autorisées de la zone de travail.
- Ne permettez jamais que des enfants jouent avec l'outil ou avec son emballage.
- Assurez-vous que la zone de travail est suffisamment éclairée.
- Le poste de travail doit être propre, bien rangé, sec et exempt d'autres matériaux.
- Maintenez cet outil hors de la portée des enfants

PROTECTION AU TRAVAIL

Lorsque vous utilisez cet outil, portez toujours l'équipement de protection suivant :

- Lunettes de protection
- Chaussures de sécurité antidérapantes
- Gants de travail



DÉBALLAGE

Lors du déballage, assurez-vous que toutes les pièces sont présentes.

Contactez votre revendeur si des pièces sont manquantes ou endommagées.

PROTECTION DE L'ENVIRONNEMENT

Éliminez ce produit de façon écologique à la fin de sa vie utile. Recyclez les matières indésirables au lieu de les jeter comme déchets. Tous les outils, accessoires et emballages doivent être triés, envoyés à un point de collecte de recyclage et éliminés dans le respect de l'environnement. Consultez votre autorité locale de gestion des déchets à propos des mesures de recyclage à appliquer.



REMARQUE

Les figures suivantes, dans le chapitre « Démontage et montage », montrent une section du bras oscillant droit, à l'état démonté. Vous trouverez des informations et des instructions détaillées dans la documentation de service spécifique au véhicule.

COMPOSANTS DE DÉMONTAGE REQUIS

Les composants d'outil suivants sont nécessaires pour le démontage de la douille du bras oscillant :

Pièce de pression de démontage (1), cloche de démontage (2), broche filetée (6), écrou (5)

DÉMONTAGE

1. Montez les outils de démontage comme illustré à la figure 1. Installez l'adaptateur (1) avec le côté cannelé orienté vers l'avant sur le côté fileté court de la broche (6). Glissez la broche depuis de l'arrière (R) à travers la douille et positionnez la cloche de démontage (2) sur la broche, avec le côté ouvert faisant face au bras oscillant. Veillez à maintenir un alignement correct du petit évidement dans la pièce de pression ; il doit être aligné avec la partie en caoutchouc de la douille. Montez l'écrou (5) sur la broche. Vérifiez le bon alignement de l'outil.
2. Tournez l'écrou dans le sens des aiguilles d'une montre à l'aide d'une clé de 24 mm. Ainsi, la douille sera tirée dans la cloche au travers du corps (Fig.1).
3. Continuez à tourner l'écrou jusqu'à ce que la douille soit complètement extraite du bras oscillant. Attention : La douille et l'outil se libèrent à la fin du démontage et peuvent tomber.

REMARQUE : Si vous sentez une résistance inattendue, retirez l'outil et vérifiez qu'il est correctement aligné. La douille ne peut être démontée que dans un seul sens.

Fig. 1

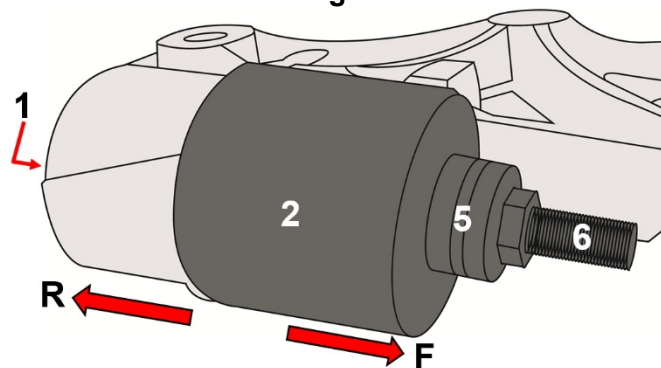

COMPOSANTS DE DÉMONTAGE REQUIS

Les composants d'outil suivants sont nécessaires pour le montage de la douille :

Pièce de pression de montage (3), pièce de pression de montage (4), broche filetée (6), écrou (5)

ATTENTION

La douille (B) comporte un bouchon et une goupille.

À cet effet, la pièce de pression de montage (3) est pourvue d'une dépression et d'un évidement. Lors de l'assemblage, assurez-vous que la goupille et l'évidement sont correctement alignés avec le marquage sur la partie de l'essieu.

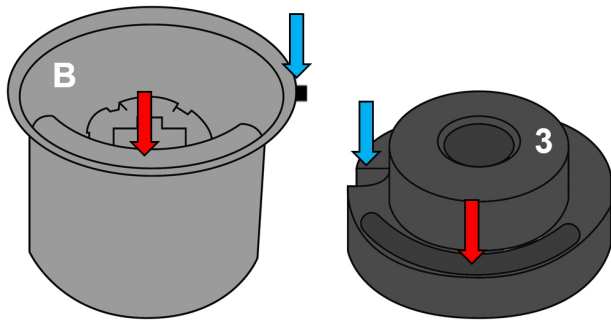

Fig. 2

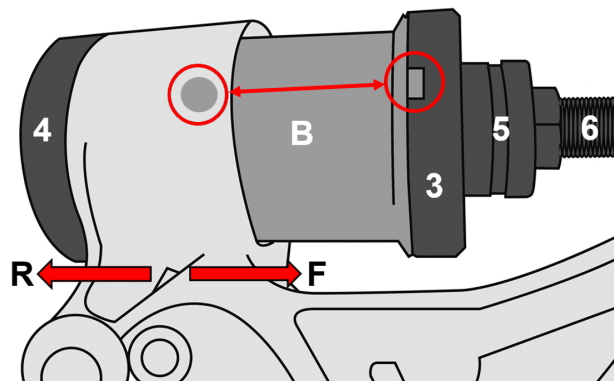

Fig. 3

MONTAGE

1. Nettoyez le réceptacle de la douille dans le bras oscillant avant l'installation de la nouvelle douille.
2. Pour un positionnement correct de la douille, alignez l'évidement dans la pièce de pression de montage (3) avec la goupille de la nouvelle douille (Fig. 2).
3. Alignez la douille par rapport au repère dans le bras oscillant (Fig. 3). Montez l'écrou (5) sur la broche filetée.
4. Vérifiez l'alignement correct de la douille et de l'outil et tournez l'écrou dans le sens des aiguilles d'une montre à l'aide d'une clé de 24 mm. Ainsi, la douille sera tirée dans le bras oscillant. **Remarque** : Si vous sentez une résistance inattendue, vérifiez une nouvelle fois l'alignement de l'outil et de la douille.
5. Continuez à serrer l'écrou pour terminer le montage de la douille. Le montage de la douille est terminé lorsqu'une résistance est perceptible et que la douille est parfaitement assise comme illustré à la figure 5.
6. Démontez l'outil, nettoyez et lubrifiez les filetages. Rangez les pièces dans les emplacements pertinents du coffret.
7. Montez le bras oscillant d'après les instructions d'installation du fabricant du véhicule.

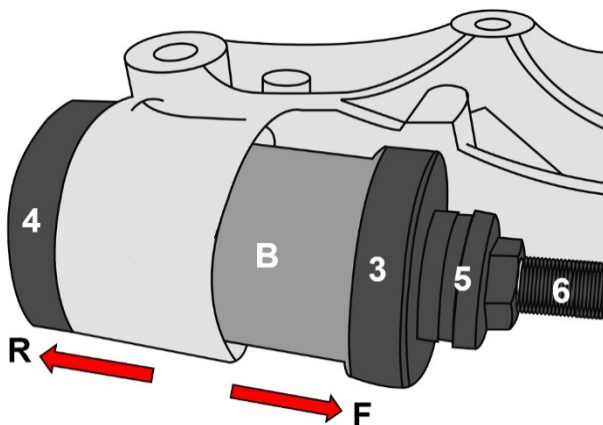

Fig. 4

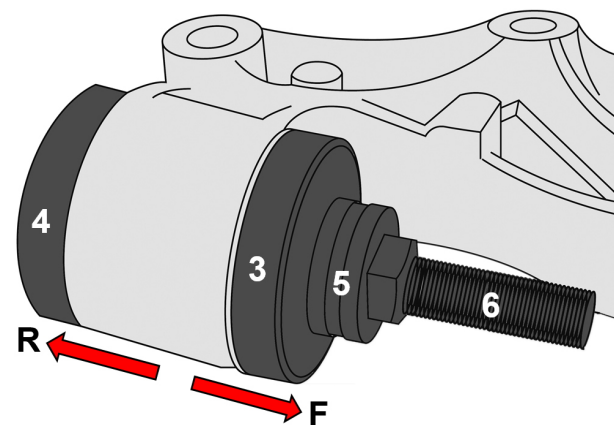

Fig. 5

Herramienta para casquillos Wishbone delanteros para VAG



COMPONENTES

- 1 Pieza de presión de desmontaje
- 2 Campana de desmontaje
- 3 Pieza de presión de montaje (lado del casquillo)
- 4 Pieza de presión de montaje (lado del brazo transversal)
- 5 Tuerca
- 6 Perno roscado

ATENCIÓN

Lea atentamente el manual de instrucciones y todas las instrucciones de seguridad antes de utilizar el producto. Utilice el producto de forma correcta, con precaución y solo de acuerdo con su uso previsto. El incumplimiento de las instrucciones de seguridad puede provocar daños, lesiones y la anulación de la garantía. Guarde estas instrucciones en un lugar seguro y seco para futuras consultas. Incluya el manual de instrucciones si entrega el producto a un tercero.

USO PREVISTO

Este juego de herramientas sirve para desmontar y montar los casquillos traseros en el brazo transversal delantero y puede utilizarse directamente en el vehículo sin necesidad de desmontar el brazo transversal.

Las herramientas incluidas son adecuadas para los siguientes vehículos:
Seat Cordoba III (2003-) / Skoda Fabia (2000-) / VW Polo IV (2002-)

INDICACIONES DE SEGURIDAD

- No utilice esta herramienta para trabajos para los que no está prevista.
- A la hora de levantar el vehículo utilice los puntos de elevación indicados por el fabricante del vehículo.
- Antes de realizar cualquier trabajo bajo un vehículo, asegúrese de que está suficientemente bien sujeto mediante soportes de eje o rampas. Calce las ruedas y asegúrese de que el freno de mano esté correctamente accionado.
- Durante el trabajo asegúrese de estar en una posición segura y sin peligro de deslizamiento.
- Use siempre guantes y gafas de protección cuando trabaje con este juego de herramientas.
- Asegúrese de que el vehículo esté correctamente montado.
- No apriete en exceso el husillo ni emplee una fuerza excesiva, ya que podría dañar tanto la herramienta como la pieza del vehículo.
- La herramienta no es adecuada para llaves de impacto neumáticas. El uso de una llave de impacto neumática puede hacer que el cojinete del husillo u otros componentes se rompan, y los fragmentos proyectados de los componentes pueden causar lesiones.
- Acuda siempre a un manual de taller para obtener instrucciones detalladas.
- Engrase siempre los husillos roscados antes de utilizar la herramienta.
- Mantenga a los niños y personas no autorizadas lejos del área de trabajo.
- No permita que los niños jueguen con la herramienta o su embalaje.
- Asegúrese de que el área de trabajo está suficientemente iluminada.
- Mantenga el área de trabajo limpia, ordenada, seca y libre de materiales que no vaya a utilizar.
- Mantenga esta herramienta fuera del alcance de los niños

SEGURIDAD EN EL TRABAJO

Cuando utilice esta herramienta, póngase siempre el siguiente equipo de protección:

- Gafas de protección
- Zapatos de seguridad antideslizantes
- Guante de trabajo



DESEMBALAR

Al desembalar, asegúrese de que todas las piezas estén presentes.

Póngase en contacto con su distribuidor, si faltan piezas o si están dañadas.

PROTECCIÓN AMBIENTAL

Deseche este producto al final de su vida útil de forma respetuosa con el medio ambiente. Recicle las sustancias no deseadas, en lugar de tirarlas a la basura. Todas las herramientas, accesorios y embalajes deben clasificarse, llevarse a un punto de recogida de residuos y desecharse de manera respetuosa con el medio ambiente. Consulte con la autoridad local de gestión de residuos sobre las posibilidades de reciclaje.



NOTA:

Las siguientes ilustraciones, en el capítulo Desmontaje y Montaje, muestran una sección del brazo longitudinal derecho, en estado desmontado. Para obtener información e instrucciones detalladas, consulte la documentación de servicio específica del vehículo.

COMPONENTES DE DESMONTAJE NECESARIOS

Para el desmontaje del casquillo del brazo longitudinal se necesitan los siguientes componentes de la herramienta:

Pieza de presión de desmontaje (1), campana de desmontaje (2), perno roscado (6), tuerca (5)

DESMONTAJE

1. Monte las herramientas de desmontaje como se muestra en la figura 1. Instale el adaptador (1) en el lado roscado corto del perno (6) con el lado estriado hacia adelante. Empuje el perno desde la parte trasera (R) a través del casquillo y coloque la campana de desmontaje (2) en el perno con el lado abierto hacia el brazo transversal. Asegúrese de la correcta alineación de la pequeña ranura de la pieza de presión, que debe estar alineada con el pasador de goma del casquillo. Coloque la tuerca (5) en el perno. Compruebe la correcta alineación de la herramienta.
2. Gire la tuerca en el sentido de las agujas del reloj con una llave de 24 mm. El casquillo se introducirá ahora a través de la carcasa en el alojamiento de la campana (Fig.1).
3. Continúe girando la tuerca hasta que el casquillo esté completamente extraído del brazo transversal. Atención: El casquillo y la herramienta pueden caerse después del desmontaje completo.

NOTA: Si se siente una resistencia inesperada, retire la herramienta y compruebe que esté bien alineada. El casquillo solo se puede desmontar en un sentido.

Fig.1

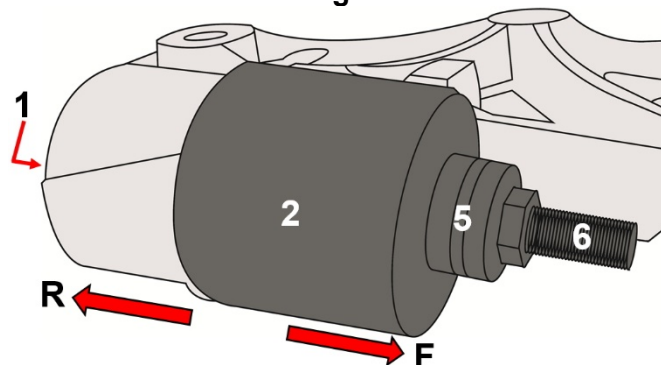

COMPONENTES DE MONTAJE NECESARIOS

Para el montaje del casquillo se necesitan los siguientes componentes de la herramienta: Pieza de presión de desmontaje (3), pieza de presión de desmontaje (4), perno roscado (6), tuerca (5)

ATENCIÓN

El casquillo (B) tiene un reborde y una espiga.

La pieza de presión de montaje (3) está provista de una ranura y un rebaje para este fin.

Durante el montaje, asegúrese de que el pasador y el rebaje estén correctamente alineados con la marca de la pieza del eje.

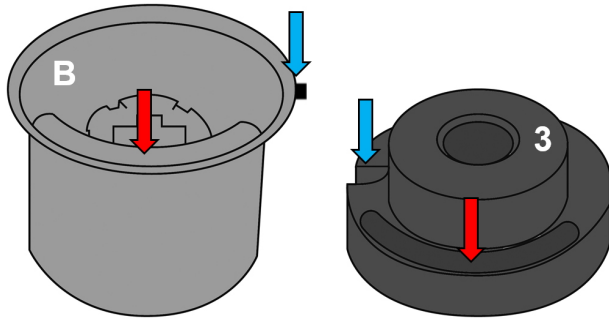

Fig.2

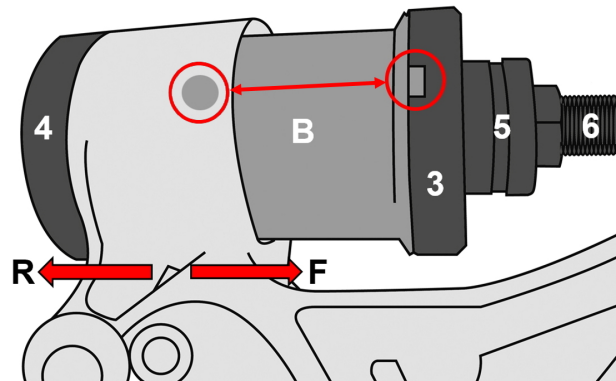

Fig.3

MONTAJE

1. Limpie el asiento del casquillo en el brazo transversal antes de instalar el nuevo casquillo.
2. Para colocar el casquillo correctamente, alinee el rebaje de la pieza de presión de montaje (3) con el pasador del nuevo casquillo (Fig. 2).
3. Alinee el casquillo con la marca en el brazo transversal (Fig. 3). Ponga la tuerca (5) en el perno roscado.
4. Compruebe la correcta alineación del casquillo y la herramienta y gire la tuerca en el sentido de las agujas del reloj con una llave de 24 mm. El casquillo se introduce ahora en el brazo transversal. **Nota:** Si se siente una resistencia inesperada, vuelva a comprobar que la herramienta y el casquillo están bien colocados.
5. Continúe girando la tuerca para instalar el casquillo. El casquillo está completamente montado cuando se siente una resistencia y el casquillo se asienta como se muestra en la figura 5.
6. Desmonte la herramienta, limpie y lubrique las roscas. Coloque las piezas en el estuche para guardarlas.
7. Monte el brazo transversal siguiendo las instrucciones de montaje del fabricante del vehículo.

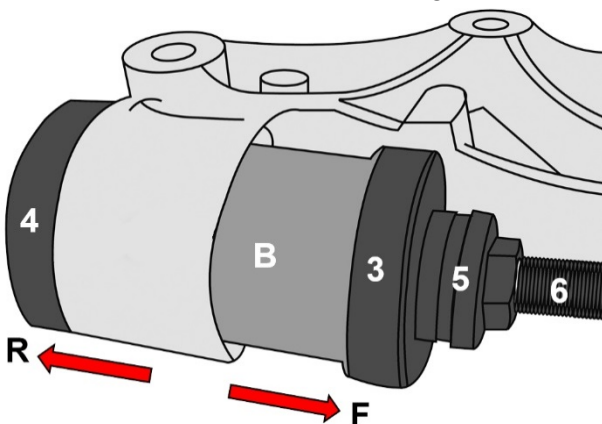

Fig.4

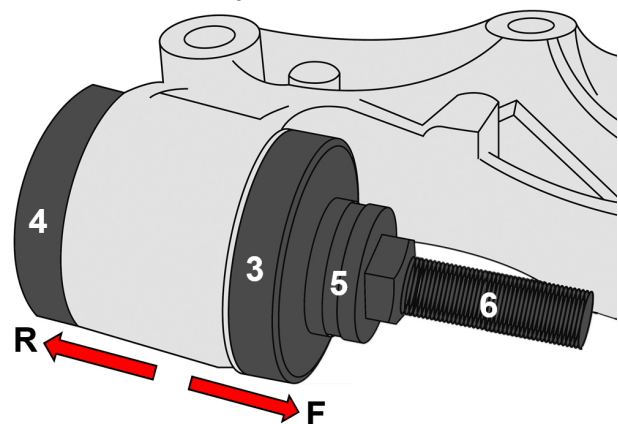

Fig.5