

brennenstuhl®

Powerblock

PB PL 2015 DE · PB PL 2015 FR

- DE Bedienungsanleitung
- EN Operating instructions
- FR Mode d'emploi
- NL Gebruikshandleiding
- IT Istruzioni per l'uso
- SE Bruksanvisning
- PL Instrukcja obsługi

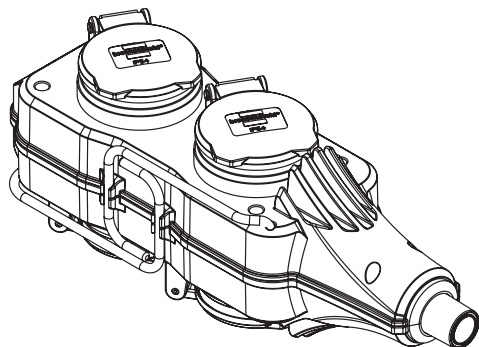

Hugo Brennenstuhl GmbH & Co. KG
Seestrasse 1-3 · D-72074 Tübingen

H. Brennenstuhl S.A.S.
4 rue de Bruxelles · F-67170 Bernalshoem
lectra technik ag
Blegistrasse 13 · CH-6340 Baar
service.brennenstuhl.com
www.brennenstuhl.com

DE Bedienungsanleitung Powerblock

PB PL 2015 DE / PB PL 2015 FR



Hinweis!
Installation nur durch Personen mit einschlägigen elektrotechnischen Kenntnissen und Erfahrungen!*)

Durch eine unsachgemäße Installation gefährden Sie:

- Ihr eigenes Leben;
- das Leben der Nutzer der elektrischen Anlage.

Mit einer unsachgemäßen Installation riskieren Sie schwere Sachschäden, z.B. durch Brand.

Es droht für Sie die persönliche Haftung bei Personen- und Sachschäden.

Wenden Sie sich an einen Elektroinstallateur!

*) Erforderliche Fachkenntnisse für die Installation

Für die Installation sind insbesondere folgende Fachkenntnisse erforderlich:

- die anzuwendenden „5 Sicherheitsregeln“: Freischalten; gegen Wiedereinschalten sichern; Spannungsfreiheit feststellen; Erden und Kurzschließen; benachbarte, unter Spannung stehende Teile abdecken oder abschranken
- Auswahl des geeigneten Werkzeuges, der Messgeräte und ggf. der persönlichen Schutzausrüstung
- Auswertung der Messergebnisse
- Auswahl des Elektro-Installationsmaterials zur Sicherstellung der Abschaltbedingungen
- IP-Schutzarten
- Einbau des Elektroinstallationsmaterials
- Art des Versorgungsnetzes (TN-System, IT-System, TT-System) und die darauffolgenden Anschlussbedingungen (klassische Nullung, Schutzerdung, erforderliche Zusatzmaßnahmen etc.).

Anschlusshinweis für 4-fach Steckdosen Powerblock 230 V~ 16 A

Geeignet zum Anschluss folgender Leitungstypen:

- H07RN-F3G1,5
- H07RN-F3G2,5

Der **Powerblock** ist von einem autorisierten Fachmann mit einer dreiadrigen Zuleitung gemäß VDE 0100 anzuschließen. Der Schutzleiter (grün-gelb) muss an der zugeordneten Klemme angeschlossen werden. Diese Klemme ist mit  gekennzeichnet.

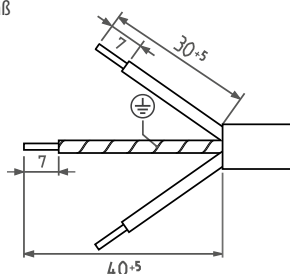

EN Operating instructions Powerblock

PB PL 2015 DE / PB PL 2015 FR



Note!
Installation only by persons with relevant electrotechnical knowledge and experience!*)

If the unit is installed improperly, you endanger:

- your own life;
- the life of the users of the electric system.

If the unit is installed improperly, there is the risk of serious damage to property, e.g. due to fire.

You may be personally liable in case of personal injuries or damage to property.

Contact an electrician!

*) Required technical knowledge for the installation

For the installation, particularly the following technical knowledge is required:

- The "5 safety rules" to be applied: Isolate; secure against reactivation; verify de-energization; ground and short-circuit; cover or fence off adjoining live parts
- Selection of the suitable tool, the measuring equipment and the personal protective equipment, if applicable
- Analysis of the measured results
- Selection of the electric installation material in order to ensure the switch-off conditions
- IP protection classes
- Installation of the electric installation material
- Type of the supply network (TN system, IT system, TT system) and the following connection conditions (typical zeroing, protective grounding, required additional measures, etc.).

Connection information for 4-fold sockets Power block 230 V~ 16 A

Suitable for the connection of the following line types:

- H07RN-F3G1,5
- H07RN-F3G2,5

The **power block** is to be connected by an authorized expert by means of a three-wire supply line according to VDE 0100.

The protective conductor (green/yellow) must be connected to the assigned terminal.

This terminal is marked with .

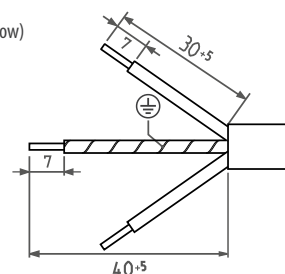

FR Mode d'emploi Powerblock

PB PL 2015 DE / PB PL 2015 FR



Information !
L'installation ne doit être réalisée que par des personnes disposant des connaissances et de l'expérience requises en matière d'électrotechnique !*)

Une installation non conforme risque :

- de mettre votre propre vie en danger ;
- de mettre en danger la vie de l'utilisateur de l'installation électrique.

Une installation non conforme risque d'entraîner de graves dommages matériels, par exemple : un incendie.

Votre responsabilité civile peut être engagée en cas de dommages aux personnes et aux biens.

Adressez-vous à une personne habilitée !

*) Connaissances techniques requises pour l'installation

Les connaissances techniques suivantes sont indispensables pour l'installation :

- les "5 règles de sécurité" à respecter : débrancher, sécuriser contre une remise en marche, constater l'absence de tension, relier à la terre et court-circuiter, isoler ou débrancher les appareils ou pièces sous tension à proximité ;
- sélectionner l'outillage approprié, l'instrument de mesure et le cas échéant l'équipement de protection individuelle ;
- évaluer les résultats de mesure ;
- sélectionner le matériel d'installation électrotechnique adéquat afin de sécuriser les conditions de déconnexion ;
- Indices de protection IP ;
- Installation du matériel électrotechnique ;
- type de réseau d'alimentation électrique (système TN, système IT, système TT) et conditions de raccordement respectives (mise au neutre classique, prise de terre, conditions supplémentaires requises, etc).

Consignes de branchement pour un bloc à 4 prises de courant Powerblock 230 V~ 16 A

convient au raccordement des câbles suivants :

- H07RN-F3G1,5
- H07RN-F3G2,5

Le **Powerblock** doit être raccordé par un spécialiste agréé avec une alimentation

à trois conducteurs conformément à la directive en vigueur.

Le conducteur de protection (vert-jaune) doit être raccordé à la borne appropriée.

Cette borne est identifiée par .

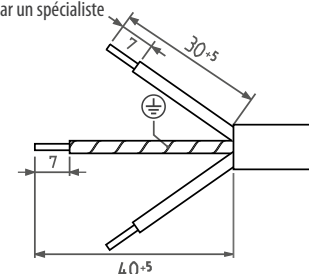

Gebruikshandleiding Powerblock

PB PL 2015 DE / PB PL 2015 FR



Opmerking!
Installatie enkel door personen met relevante en elektrotechnische kennis en ervaring!*)

Door een onjuiste installatie brengt u:

- uw eigen leven in gevaar;
- en het leven van de gebruiker van de elektrische installatie.

Onjuiste installatie kan leiden tot ernstige schade, bv. brand.

Het bedreigde persoonlijke aansprakelijkheid bij persoonlijk letsel en materiële schade.

Neem contact op met de elektromonteur!

*) Vereiste vak kennis voor de installatie

Voor de installatie is vooral volgende vak kennis vereist:

- de "5 veiligheidsvoorschriften" die in acht genomen moeten worden: Ontgrendelen; tegen opnieuw inschakelen beschermen; aarden en kortsluiten; aangrenzende, onder spanning staande delen afdekken en blokkeren
- Keuze van geschikte gereedschappen, meettoestellen en persoonlijke veiligheidsuitrusting
- Evaluatie van de meetresultaten
- Keuze van het elektrische installatiemateriaal om het uitschakelen te garanderen
- IP-beschermingsklassen
- Inbouw van het elektrische installatiemateriaal
- Soort stroomnet (TN-Systeem, IT-Systeem, TT-Systeem) en de daarop volgende aansluitvoorwaarden (klassieke nulstelling, randaarde, vereiste aanvullende maatregelen, etc.).

Aansluitinstructie voor 4-delig stopcontact Powerblock 230 V~ 16 A

Geschikt voor het aansluiten van volgende kabeltypes:

- H07RN-F3G1,5
- H07RN-F3G2,5

De **Powerblock** moet door een geautoriseerde vakman met een drie-aderige kabel volgens VDE 0100 aangesloten worden.

De aardkabel (groen-geel) moet aan de toegewezen klem aangesloten worden. Deze klem is ook gemarkeerd ⊕.

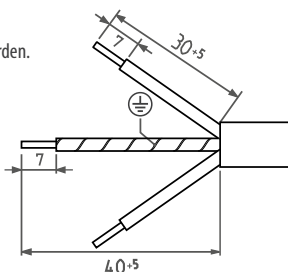

Istruzioni per l'uso Powerblock

PB PL 2015 DE / PB PL 2015 FR



Avvertenza!
Installazione da eseguirsi solo a cura di persone con adeguate conoscenze ed esperienza in ambito elettrotecnico*)

Un'installazione non eseguita a regola d'arte mette in pericolo:

- la propria vita;
- la vita degli utenti dell'impianto elettrico.

Con un'installazione non eseguita a regola d'arte si rischiano danni materiali, dovuti p.es. a un incendio.

In caso di danni a persone e a cose può scattare la responsabilità personale. Rivolgersi a un elettricista.

*) Conoscenze specialistiche necessarie per l'installazione

Per l'installazione si richiedono, in particolare, le seguenti conoscenze specialistiche:

- le "5 regole di sicurezza" da applicare: messa fuori di tensione; assicurare contro la riaccensione; accertarsi che non vi sia tensione elettrica; messa a terra e in cortocircuito; coprire o separare tramite una barriera i componenti vicini sotto tensione
- scelta dell'attrezzo idoneo, degli strumenti di misurazione ed eventualmente dei dispositivi di protezione personali
- interpretazione dei risultati di misurazione
- scelta del materiale elettrico di installazione a garanzia delle condizioni di disattivazione
- classi di protezione IP
- posa del materiale elettrico di installazione
- tipo della rete di alimentazione (sistema TN, sistema IT, sistema TT) e relative condizioni di allacciamento (classica messa a terra del neutro, collegamento a massa, misure supplementari necessarie, ecc.).

Istruzioni di allacciamento per prese quaduple Powerblock 230 V~ 16 A

Idoneo per allacciare i seguenti tipi di cavi:

- H07RN-F3G1,5
- H07RN-F3G2,5

Il **Powerblock** deve essere collegato da un elettricista specializzato con un cavo a tre fili in conformità con VDE 0100.

Il conduttore di protezione (verde-giallo) deve essere collegato al morsetto correlato. Tale morsetto è contrassegnato con ⊕.

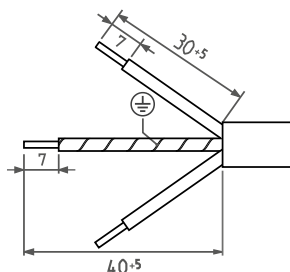

Bruksanvisning Powerblock

PB PL 2015 DE / PB PL 2015 FR



Information!
Installation får endast utföras av personer med lämpliga elektrotekniska kunskaper och erfarenheter!*)

Vid felaktig installation riskerar du:

- ditt eget liv;
- livet för den person som använder elsystemet.

Vid felaktig installation riskerar du tillkomst av allvarliga materiella skador, p.g.a. brand.

Vid immateriella eller materiella skador finns det risk att du ställs till svars.

Kontakta en elinstallatör!

*) Nödvändiga fackkunskaper för installationen

För installationen måste man i synnerhet inneha fackkunskaper om de nedanstående områdena:

- de tillämpbara "5 säkerhetsbestämmelserna": Aktivering; säkra mot återkoppling; fastställ spänningsfrihet; jordning och kortslutning, täck över eller spärra av angränsande spänningsförande komponenter
- välj lämpligt verktyg, lämpliga mätanordningar och ev. personlig skyddsutrustning
- utvärdera mätresultatet
- välj elektriskt installationsmaterial för att säkerställa avstängningsvillkoren
- IP-kapslingsklasser
- installation av det elektriska installationsmaterialet
- typ av distributionsnät (TN-system, IT-system, TT-system) och de respektive anslutningsvillkoren (traditionell nollning, skyddsjordning, nödvändiga extra åtgärder osv.).

Anslutningsanvisningar för 4-vägs uttag Strömblock 230 V~16 A

Lämpligt för anslutning av de nedanstående kabeltyperna:

- H07RN-F3G1,5
- H07RN-F3G2,5

Strömblocket ska anslutas av en behörig fackman med en tretrådig till-ledning enligt VDE 0100.

Skyddsledaren (grön-gul) måste anslutas till det tilldelade uttaget. Det här uttaget är märkt med ⊕.

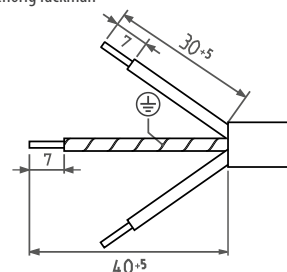

Instrukcja obsługi Powerblock

PB PL 2015 DE / PB PL 2015 FR



Wskazówka!
Instalacja dozwolona tylko osobom dysponującym odpowiednią wiedzą i doświadczeniem w zakresie elektrotechniki!*)

Poprzez nieprawidłową instalację narażają Państwo:

- swoje własne życie;
- życie użytkowników instalacji elektrycznej.

Dokonując nieprawidłowej instalacji, ryzykują Państwo wystąpienie poważnych szkód materialnych, np. w wyniku pożaru.

W przypadku szkód osobowych i materialnych grozi Państwu osobista odpowiedzialność.

Należy zwrócić się do elektroinstalatora!

*) Wymagana wiedza specjalistyczna do wykonania instalacji

Do przeprowadzenia instalacji wymagana jest w szczególności następująca wiedza specjalistyczna:

- „5 zasad bezpieczeństwa”, które należy stosować: odłączyć od napięcia; zabezpieczyć przed ponownym włączeniem; potwierdzić brak napięcia; uziemić i zwrzeć; osłonić lub odgrodzić sąsiadujące części będące pod napięciem
- wybór odpowiednich narzędzi, urządzeń pomiarowych i w razie potrzeby środków ochrony indywidualnej
- analiza wyników pomiarowych
- wybór materiału elektroinstalacyjnego w celu zabezpieczenia warunków wyłączenia
- stopnie ochrony IP
- montaż materiału elektroinstalacyjnego
- rodzaj sieci zasilającej (system TN, system IT, system TT) i wynikające z tego warunki podłączenia (klasyczne zerowanie, uziemienie ochronne, niezbędne środki dodatkowe itd.).

Wskazówka dotycząca podłączenia 4-gniazdowego rozdzielacza Powerblock 230 V~ 16 A

Nadaje się do podłączenia następujących typów przewodów:

- H07RN-F3G1,5
- H07RN-F3G2,5

Rozdzielacz gniazdowy **Powerblock** musi zostać podłączony przez autoryzowanego specjalistę za pomocą trzyżyłowego przewodu zasilającego zgodnie z Przewód ochronny (zielono-żółty) należy podłączyć do przyporządkowanego zacisku. Zacisk ten został również oznaczony ⊕.

