

Gebrauchs- und Bedienungsanleitung
Aluminium-Mehrzweckleiter
(3-teilig / 2-teilig)

DE

Use and Operating Instructions
Aluminium combination ladder
(3-section / 2-section)

GB

Manuel d'utilisation et d'installation
Échelle transformable en aluminium
(3 parties / 2 parties)

FR

Instrucciones de uso y manejo
Escalera multiuso de aluminio
(3 partes / 2 partes)

ES

Istruzioni d'uso
Scala multiuso in alluminio
(in 3 parti / in 2 parti)

IT

Naudojimo ir priežiūros instrukcija
Universalios aliuminio kopėčios
(3 dalių / 2 dalių)

LT

Lietošanas un ekspluatācijas instrukcija
Alumīnija universālās kāpnes
(3-dalīgas / 2-dalīgas)

LV

Manual de utilizare
Scară multifuncțională din aluminiu
(din 3 elemente / din 2 elemente)

RO

Bruks- och användarinstruktioner
Multifunktionell stege av aluminium
(3-delig / 2-delig)

SE

Instrukcja użytkowania i obsługi
Drabina aluminiowa uniwersalna
(3-częściowa / 2-częściowa)

PL

Návod k použití a obsluze
Víceúčelový hliníkový žebřík
(třídílný / dvoudílný)

CZ

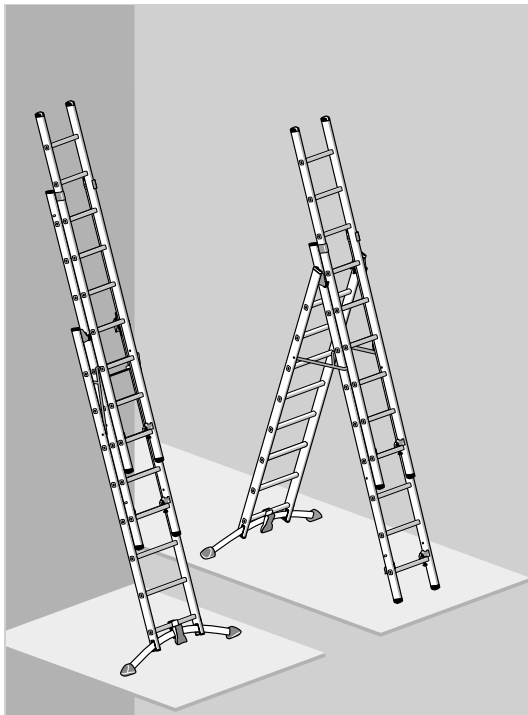

Aluminium-Mehrzweckleiter (3-teilig)

Art.-Nr.	Anzahl Sprossen
9306-xxx	(2 x 6 + 1 x 5)
9308-xxx	(2 x 8 + 1 x 7)
9309-xxx	(2 x 9 + 1 x 8)
9310-xxx	(3 x 10)
9311-xxx	(3 x 11)
9312-xxx	(3 x 12)
1420-xxx	(2 x 8 + 1 x 9)

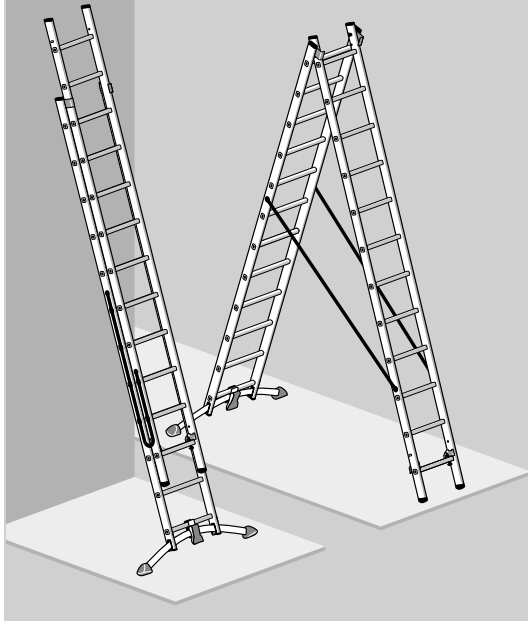

Aluminium-Mehrzweckleiter (2-teilig)

Art.-Nr.	Anzahl Sprossen
9409-xxx	(2 x 9)
9412-xxx	(2 x 12)
9415-xxx	(2 x 15)

Technische Änderungen vorbehalten.

Inhaltsverzeichnis

1. Einleitung	3
2. Bestimmungsgemäßer Gebrauch	3
3. Technische Informationen	4
4. Lieferumfang	8
5. Anleitung für den Zusammenbau	8
6. Aufbau / Bedienung	9
7. Sicherheitshinweise	12
8. Transport / Lagerung	16
9. Pflege / Instandhaltung	16
10. Gebrauchsdauer	17
11. Verpackung / Entsorgung	17
12. Produktinformationen	17
13. Service / Ersatzteile	17
14. Prüfliste	18

Hersteller:

Hailo-Werk • Rudolf Loh GmbH & Co. KG

Daimlerstr. 8
35708 Haiger, Germany

Telefon: +49 (0) 2773 82-0
Telefax: +49 (0) 2773 82-1239

E-Mail: info@hailo.de
www.hailo.de

1. Einleitung

Diese Gebrauchs- und Bedienungsanleitung beschreibt die sichere Verwendung der 3-teiligen und 2-teiligen Mehrzweckleiter.



DE
Diese Gebrauchs- und Bedienungsanleitung enthält wichtige Sicherheitshinweise. Lesen Sie deshalb diese Anleitung vollständig durch; beachten Sie insbesondere alle Sicherheitshinweise, bevor Sie die Leiter benutzen.

Die Mehrzweckleitern erfüllen die Anforderungen der Europäischen Norm EN 131-1-2-3.

Bitte bewahren Sie diese Gebrauchs- und Bedienungsanleitung auf. Bei Weitergabe der Leiter diese Anleitung ebenfalls mitgeben.

2. Bestimmungsgemäßer Gebrauch

Diese Leiter ist ein mobiles Arbeitsmittel, das an unterschiedlichen Orten eingesetzt werden kann.

Mit dieser Leiter können Arbeiten geringen Umfangs in Höhen durchgeführt werden, bei denen die Verwendung anderer Arbeitsmittel nicht verhältnismäßig ist (siehe Betriebsmittelsicherheitsverordnung).

Diese Leiter darf nur, wie in dieser Gebrauchs- und Bedienungsanleitung beschrieben, verwendet werden. Jede andere Verwendung gilt als nicht bestimmungsgemäß. Für Schäden, die durch nicht bestimmungsgemäßen Gebrauch entstanden sind, wird keine Haftung übernommen.

Veränderungen an der Leiter, die nicht vom Hersteller autorisiert sind, führen zum Erlöschen der Garantie und Gewährleistung.

3. Technische Informationen

Aluminium-Mehrzweckleiter (3-teilig)

Die 3-teiligen Mehrzweckleitern mit LOT-System bestehen aus einer beidseitig besteigbaren, freistehenden Stehleiter [A] und einer Anlegeleiter [G].

An der Stehleiter [A] kann die Anlegeleiter [G] als Schiebeteil verwendet werden.

Die Stehleiter [A] kann zu einer Anlegeleiter (Schiebeleiter) umgerüstet und die Anlegeleiter [G] wiederum als Schiebeteil eingesetzt werden.

Die verschiedenen Leitermodelle unterscheiden sich durch die Anzahl der Leitersprossen und der Möglichkeit zur Treppenverstellung.

Bei den Mehrzweckleitern

Art.-Nr.: 9306-xxx, 9308-xxx, 9309-xxx, 1420-xxx ist die Anlegeleiter [G] entnehmbar; sie kann als separate Leiter verwendet werden.

Aluminium-Mehrzweckleiter (2-teilig)

Die 2-teiligen Mehrzweckleitern mit LOT-System bestehen aus einer beidseitig besteigbaren, freistehenden Stehleiter [A], die zu einer Anlegeleiter (Schiebeleiter) umrüstbar ist.

Die verschiedenen Leitermodelle unterscheiden sich lediglich durch die Anzahl der Leitersprossen.

Die maßgeblichen technischen Informationen und produktspezifischen Angaben befinden sich auf der Leiterkennzeichnung [E] direkt an der Leiter.



In den nachfolgenden Abbildungen ist beispielhaft eine 3-teilige Mehrzweckleiter dargestellt.

Alle allgemeinen Informationen und Angaben gelten auch für 2-teilige Mehrzweckleitern.

Mehrzweckleiter (3-teilig):

[A] Stehleiter (mit Funktion zur Treppenverstellung)

[B] Querbalken (Niveaueausgleich)

[C] Leiterfuß

[D] Rasthakenpaar

[E] Leiterkennzeichnung

[F] Fallbügel

[G] Anlegeleiter (abnehmbar)

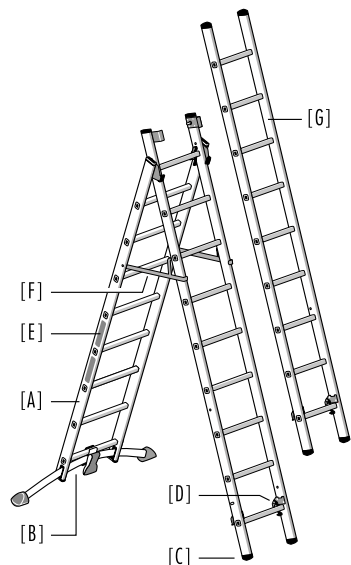

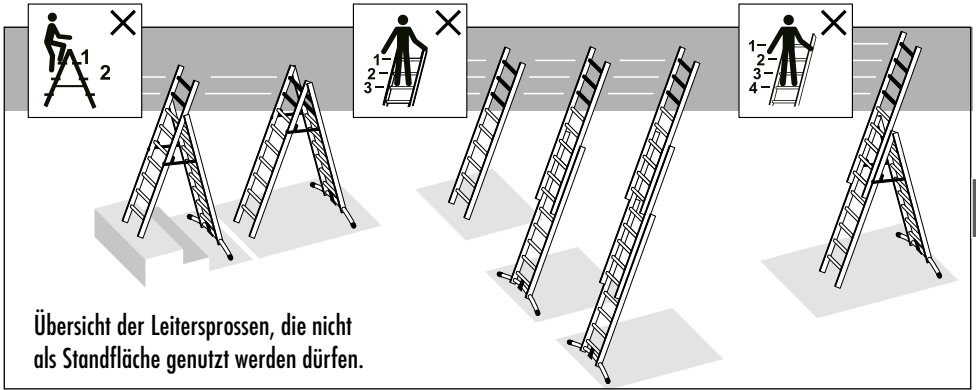

Mehrzweckleiter (3-teilig):

- [A] Stehleiter (ohne Funktion zur Treppenverstellung)
- [B] Querbalken (Niveaueausgleich)
- [C] Leiterfuß
- [D] Rasthakenpaar
- [E] Leiterkennzeichnung
- [F] Spanngurt
- [G] Schiebeleiter
(nicht abnehmbar)

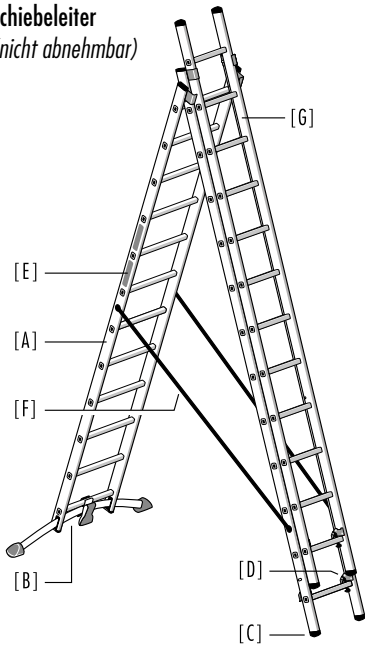

Mehrzweckleiter (2-teilig):

- [A] Stehleiter
- [B] Querbalken (Niveaueausgleich)
- [C] Leiterfuß
- [D] Rasthakenpaar
- [E] Leiterkennzeichnung
- [F] Spanngurt

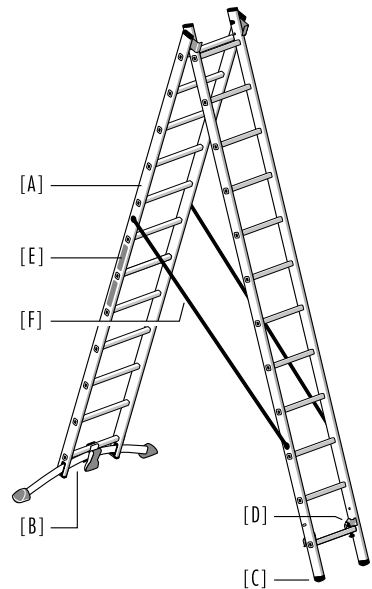

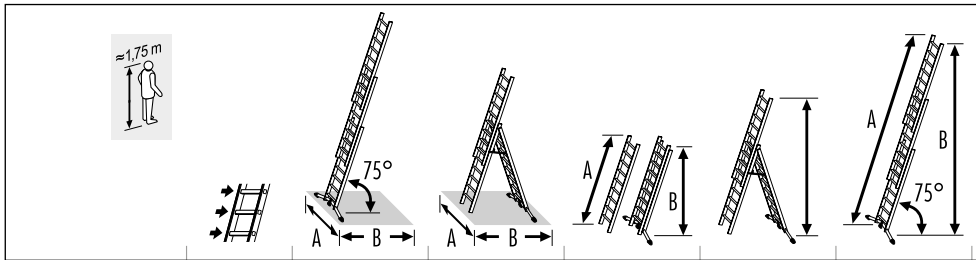

9306-xxx	2x6 + 1x5	A = 1,22 m B = 1,00 m	A = 1,22 m B = 1,18 m	A = 1,90 m B = 1,84 m	2,87 m	A = 3,86 m B = 3,73 m
9308-xxx	2x8 + 1x7	A = 1,27 m B = 1,37 m	A = 1,27 m B = 1,52 m	A = 2,48 m B = 2,40 m	3,69 m	A = 5,28 m B = 5,10 m
9309-xxx	2x9 + 1x8	A = 1,22 m B = 1,51 m	A = 1,22 m B = 1,69 m	A = 2,74 m B = 2,65 m	4,21 m	A = 5,82 m B = 5,62 m
9310-xxx	3x10	A = 1,55 m B = 1,80 m	A = 1,55 m B = 1,87 m	A = 3,04 m B = 2,94 m	4,76 m	A = 6,96 m B = 6,73 m
9311-xxx	3x11	A = 1,50 m B = 1,87 m	A = 1,50 m B = 2,04 m	A = 3,31 m B = 3,20 m	5,01 m	A = 7,23 m B = 6,99 m
9312-xxx	3x12	A = 1,50 m B = 2,16 m	A = 1,50 m B = 2,21 m	A = 3,60 m B = 3,47 m	5,55 m	A = 8,35 m B = 8,07 m
1420-xxx	2x8 + 1x9	A = 1,27 m B = 1,29 m	A = 1,27 m B = 1,51 m	A = 2,45 m B = 2,37 m	3,50 m	A = 5,00 m B = 4,83 m

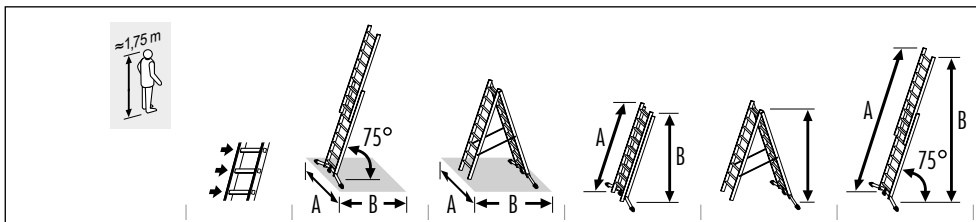

9409-xxx	2x9	A = 1,27 m B = 1,14 m	A = 1,27 m B = 1,70 m	A = 2,73 m B = 2,64 m	2,62 m	A = 4,41 m B = 4,26 m
9412-xxx	2x12	A = 1,55 m B = 1,58 m	A = 1,55 m B = 2,22 m	A = 3,57 m B = 3,45 m	3,42 m	A = 6,09 m B = 5,88 m
9415-xxx	2x15	A = 1,55 m B = 2,01 m	A = 1,55 m B = 2,74 m	A = 4,42 m B = 4,26 m	4,22 m	A = 7,77 m B = 7,50 m

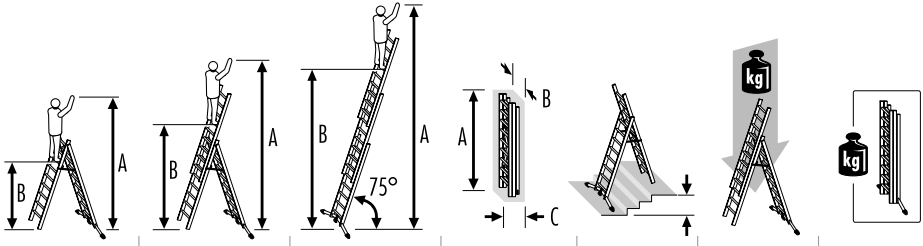

A = 2,80 m B = 0,78 m	A = 3,30 m B = 1,31 m	A = 4,70 m B = 2,69 m	A = 1,90 m B = 0,48 m C = 0,19 m	0,54 m	max. 150 kg	15,5/15,6 kg
A = 3,30 m B = 1,32 m	A = 4,10 m B = 2,12 m	A = 6,00 m B = 4,00 m	A = 2,48 m B = 0,48 m C = 0,19 m	0,54 m	max. 150 kg	19,2/19,3 kg
A = 3,60 m B = 1,58 m	A = 4,65 m B = 2,65 m	A = 6,60 m B = 4,58 m	A = 2,74 m B = 0,48 m C = 0,19 m	0,54 m	max. 150 kg	21,7/21,8 kg 22,7/22,8 kg
A = 3,85 m B = 1,86 m	A = 5,20 m B = 3,19 m	A = 7,70 m B = 5,67 m	A = 3,07 m B = 0,48 m C = 0,21 m		max. 150 kg	25,7/25,8 kg
A = 4,10 m B = 2,11 m	A = 5,45 m B = 3,44 m	A = 7,95 m B = 5,93 m	A = 3,31 m B = 0,48 m C = 0,21 m		max. 150 kg	27,1/27,2 kg
A = 4,40 m B = 2,38 m	A = 6,00 m B = 3,98 m	A = 9,00 m B = 7,01 m	A = 3,60 m B = 0,48 m C = 0,21 m		max. 150 kg	29,2/29,3 kg 30,1/30,2 kg
A = 3,20 m B = 1,20 m	A = 4,40 m B = 2,40 m	A = 5,95 m B = 3,95 m	A = 2,45 m B = 0,48 m C = 0,19 m		max. 150 kg	16,6/16,7 kg

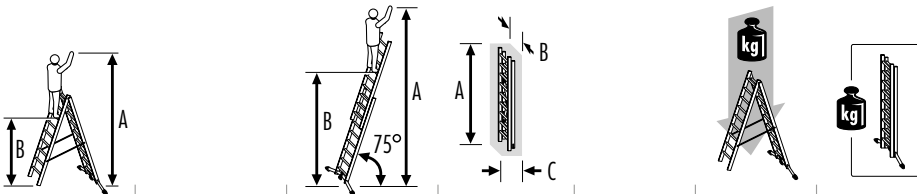

A = 3,60 m B = 1,58 m		A = 5,25 m B = 3,23 m	A = 2,73 m B = 0,41 m C = 0,14 m		max. 150 kg	13,6/13,7 kg
A = 4,40 m B = 2,38 m		A = 6,85 m B = 4,85 m	A = 3,57 m B = 0,41 m C = 0,14 m		max. 150 kg	15,9/16,2 kg
A = 5,20 m B = 3,18 m		A = 8,50 m B = 6,47 m	A = 4,42 m B = 0,41 m C = 0,16 m		max. 150 kg	22,7/22,8 kg

4. Lieferumfang

- 1 x Mehrzweckleiter (3-teilig oder 2-teilig)
- 1 x Querbalken
- 1 x Gebrauchs- und Bedienungsanleitung

Vor der weiteren Verwendung Inhalt auf Vollständigkeit und eventuelle Transportschäden überprüfen. Entfernen sie das Verpackungsmaterial.



Verpackungsmaterial ist kein Kinderspielzeug, es besteht Erstickungsgefahr bei unsachgemäßer Handhabung.

5. Anleitung für den Zusammenbau

Montage des Querbalken:

1. Mehrzweckleiter hinlegen, vorderes Leiterelement [A-2] und die Anlegeleiter [G] am Rasthaken [D] entriegeln, leicht anheben und eine Sprosse nach hinten schieben. Das Fußpedal [A-3] ist jetzt frei zugänglich. Anschließend Rasthaken an den Leitersprossen verriegeln. (siehe Kapitel 6.3).
2. Zunächst einen Fuß [B-1] und eine Anschlagsschraube [B-2] am Querbalken [B] abschrauben (Kreuzschlitz-Schraubenzieher erforderlich).
3. Fußpedal [A-3] öffnen und Querbalken [B] wie dargestellt einführen.
4. Fuß [B-1] und Anschlagsschraube [B-2] wieder fest an den Querbalken anschrauben. Auf richtige Einbaulage achten!
5. Querbalken ausrichten und Fußpedal schließen.
6. Bei Mehrzweckleitern mit Schwenkfuß wird der Querbalken in der gleichen Reihenfolge montiert. Auf richtige Einbaulage achten!



Die Mehrzweckleiter darf nur mit korrekt montiertem Querbalken und Anschlagsschraube verwendet werden.

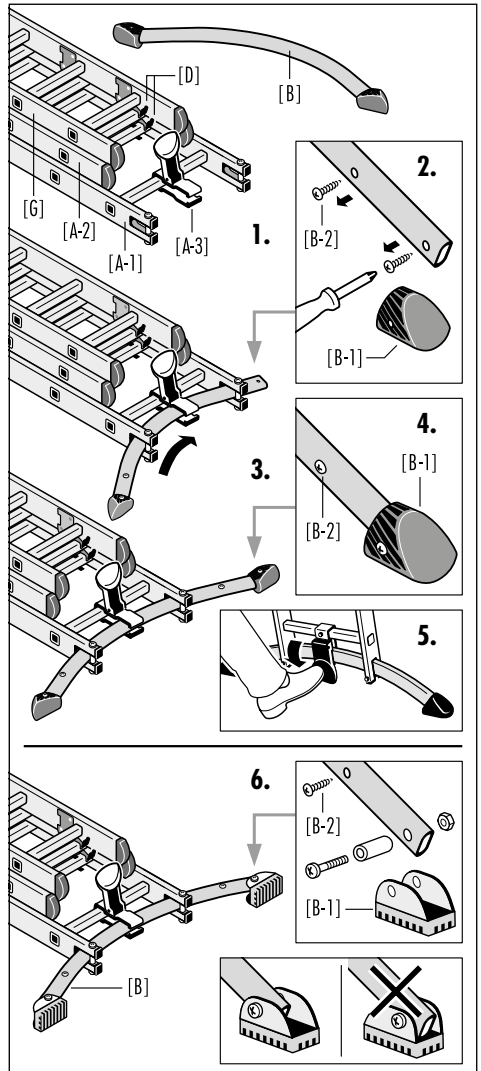
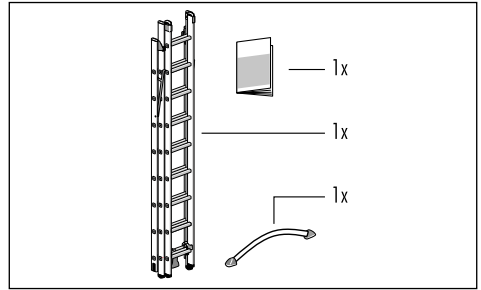

6. Aufbau / Bedienung

6.1 Aufbauvarianten (Prinzipdarstellungen)

- A - Freistehende Stehleiter mit aufgesetzter Anlegeleiter (3-teilig)
- B - Freistehende Stehleiter (2-teilig)
- C - Freistehende Stehleiter mit Treppenverstellung (2-teilig)
- D - Anlegeleiter (1-teilig)
- E - Anlegeleiter (2-teilig)
- F - Anlegeleiter (3-teilig)

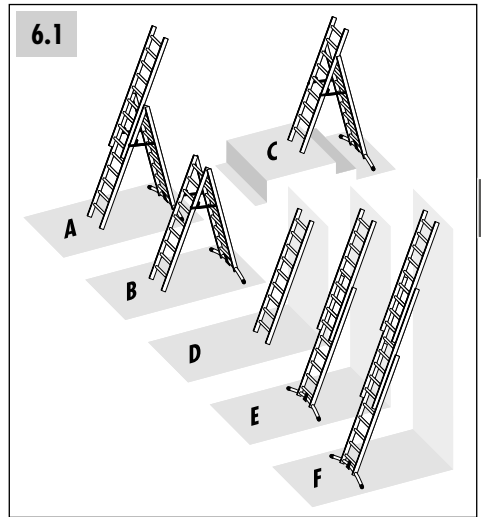

6.2 Funktion des LOT-Systems

Mit Hilfe des LOT-Systems kann die Leiter, sofern der Boden ein unterschiedliches Höhenniveau aufweist, senkrecht ausgerichtet und aufgestellt werden. Bodenunebenheiten können bis zu einer Höhe von 15 cm (ProfiLOT System) bzw. 10 cm (HobbyLOT System) ausgeglichen werden.

1. Fußpedal [A-3] öffnen und Leiterelement [A-1] verstellen.
2. Fußpedal schließen und Leiter vor der Benutzung auf sicheren Stand prüfen.

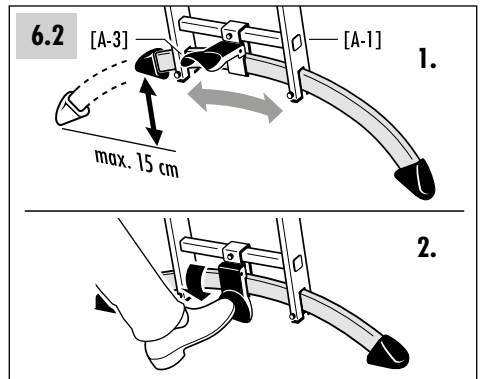

6.3 Verstellung und Arretierung mit Rasthaken

Mit dem Rasthakenpaar [D] wird die Leiter bzw. ein Leiterelement an einer Leitersprosse arretiert. Die Abhebesicherung [D-1] am Rasthaken sichert die Leiter vor unbeabsichtigtem Verschieben und dient als Transportsicherung.

1. Abhebesicherung [D-1] am Rasthaken [D] betätigen und die Leiter zum Entriegeln leicht anheben. Die Leiterelemente können jetzt verschoben werden; die Anlegeleiter [G] kann ggf. von der Stehleiter getrennt werden.
2. Vor Benutzung der Leiter müssen die Rasthaken an der Leitersprosse richtig positioniert und die Abhebesicherung [D-1] selbsttätig eingerastet sein.

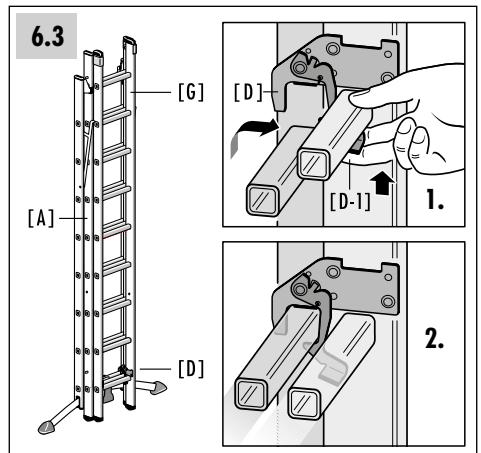

6. Aufbau / Bedienung

6.4 Handhabung der Anlegeleiter

Die Anlegeleiter [G] kann zusammen mit der Stehleiter [A] als zusätzliches Schiebeteil oder als separate Leiter verwendet werden.

(siehe 3. Technische Informationen)

Anlegeleiter [G] von der Stehleiter [A] trennen:
Anlegeleiter [G] am Rasthaken [D] entriegeln und aus der Leiterführung [A-5] schieben.

In umgekehrter Reihenfolge kann die Anlegeleiter [G] wieder mit der Stehleiter [A] zusammengesetzt werden.

6.4

6.5

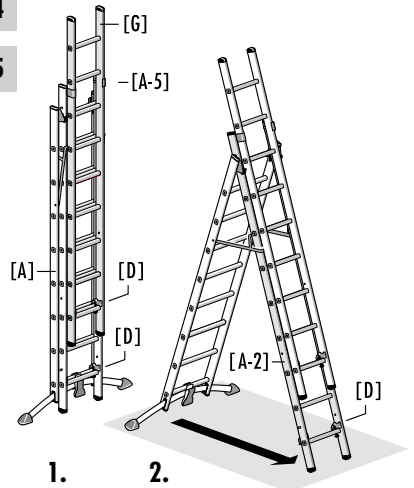

6.5 Aufbau und Benutzung als Stehleiter

1. Leiter auf den Boden stellen und zur besseren Handhabung in die senkrechte Position bringen. Anlegeleiter [G] entriegeln, eine oder zwei Sprossen höher positionieren und wieder verriegeln.
2. Vorderes Leiterelement der Stehleiter [A-2] am Rasthaken [D] entriegeln und aushängen, nach vorne ziehen und dadurch die Stehleiter vollständig öffnen.

3. Mehrzweckleitern mit Treppenverstellung:

Der Fallbügel [F] muss sicher eingerastet sein (siehe Markierung [E-1] an der Stehleiter). Die oberste Leitersprosse muss sicher in der Aufnahme des Rastgelenkes [A-4] positioniert sein.

4. Mehrzweckleitern ohne Treppenverstellung:

Der Spanngurt [F] muss vollständig gespannt sein. Der Leiterholm des vorderen Leiterelementes [A-2] muss sich in eingerasteter Position am Führungsbügel des hinteren Leiterelementes [A-1] befinden.

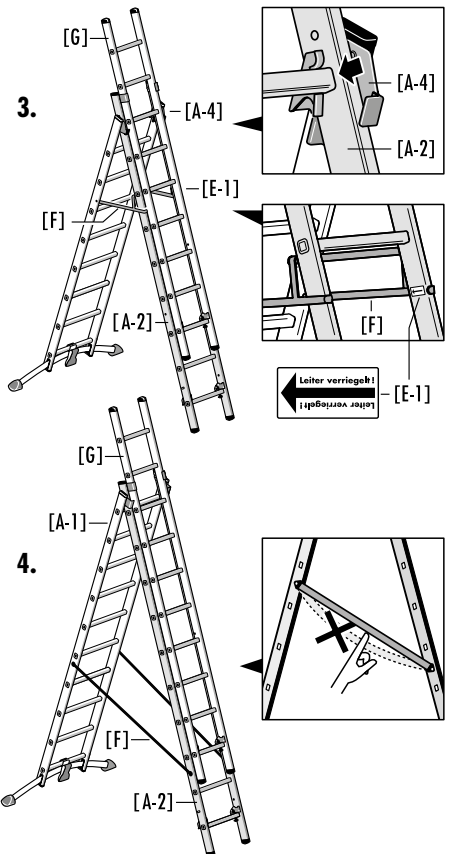

6.6 Funktion der Treppenverstellung

Hinweis für Mehrzweckleitern mit Treppenverstellung:
Bei der Treppenverstellung darf nur die Stehleiter [A]
benutzt werden. Vor dem Aufstellen Anlegeleiter [G]
von der Stehleiter trennen.

1. Fallbügel [F] leicht anheben (Blockierung lösen) und beide Leiterelemente etwas zusammenschieben um das vordere Leiterelement [A-2] leichtgängig in der Führung des Rastgelenkpaars [A-4] verschieben zu können. Maximale Verstellmöglichkeit: 2 Sprossen, das entspricht ca. 54 cm.
2. Die Leitersprosse muss anschließend sicher in der Aufnahme des Rastgelenkes [A-4] positioniert sein und der Fallbügel [F] sicher eingerastet sein.

6.7 Aufbau und Benutzung als Anlegeleiter

1. Leiter auf den Boden stellen und zur besseren Handhabung senkrecht positionieren.
Hinweis: Bei größeren Längen alle Leiterelemente am besten liegend in die gewünschte Position bringen und ggf. mit 2 Personen aufstellen.
2. Leiterelemente am Rasthaken [D] entriegeln und entlang der Führung am Rastgelenkpaar [A-4] bzw. der Führungsbügel [A-5] in die gewünschte Höhenposition verschieben.
3. Leiterelemente anschließend an den Leitersprossen mit Hilfe der Rasthaken [D] wieder sicher verriegeln.

6.8 Aufbewahrung

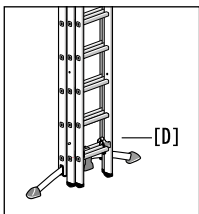

Nach Benutzung der Mehrzweckleiter Leiterelemente mit den Rasthaken [D] an der untersten Leitersprosse wieder sicher verriegeln.

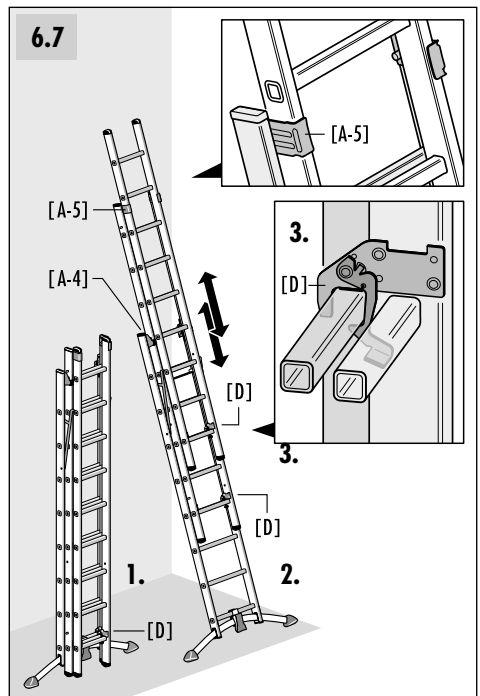
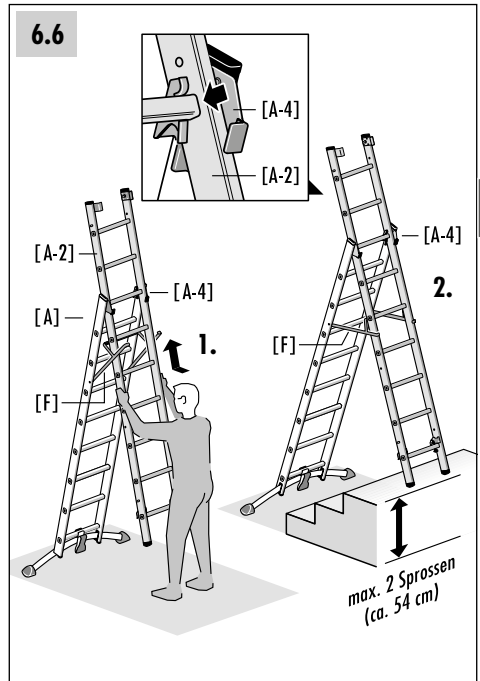

7. Sicherheitshinweise

7.1 Allgemeine Sicherheitshinweise

- Bei der Benutzung der Mehrzweckleiter besteht grundsätzlich die Gefahr eines Absturzes. Alle Arbeiten mit und auf der Leiter sind deshalb so durchzuführen, dass eine Absturzgefahr so gering wie möglich gehalten wird.
- Bei der Benutzung der Mehrzweckleiter besteht ebenso die Gefahr eines Umsturzes. Durch einen Umsturz der Leiter können Personen verletzt und Gegenstände beschädigt werden. Alle Arbeiten mit und auf der Leiter sind deshalb so durchzuführen, dass eine Umsturzgefahr so gering wie möglich gehalten wird.
- Reparaturen und Wartungsarbeiten an der Leiter müssen von einer sachkundigen Person und den Anleitungen des Herstellers entsprechend durchgeführt werden.

Verwendung der Mehrzweckleiter im **nicht beruflichen Bereich (non professional use):**

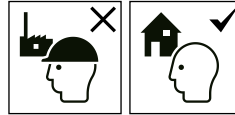

- Der Benutzer muss grundsätzlich sicherstellen, dass die Leiter für den jeweiligen Einsatz auch geeignet ist.

Verwendung der Mehrzweckleiter im **beruflichen Bereich (professional use):**

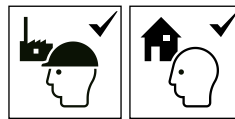

- Für den gewerblichem Einsatz der Mehrzweckleiter ist eine regelmäßige Überprüfung durch eine befähigte Person erforderlich (Betriebssicherheitsverordnung).
- Der Unternehmer hat dafür zu sorgen, dass Mehrzweckleitern wiederkehrend auf ordnungsgemäßen Zustand geprüft werden (Sicht- und Funktionsprüfung). Hierzu sind Art, Umfang und Fristen der erforderlichen Prüfungen festzulegen.
- Die Zeitabstände für die Prüfung richten sich nach den Betriebsverhältnissen, insbesondere nach der Nutzungshäufigkeit, der Beanspruchung bei der Benutzung sowie der Häufigkeit und Schwere festgestellter Mängel bei vorangegangenen Prüfungen.
- Der Unternehmer hat ebenso dafür zu sorgen, dass schadhafte Leitern der Benutzung entzogen und so aufbewahrt werden, dass eine Weiterbenutzung bis zur sachgerechten Instandsetzung bzw. Entsorgung nicht möglich ist.

7.2 Sicherheitshinweise zum Gebrauch der Mehrzweckleiter

DE



Warnung, Sturz von der Leiter.



Die Leiter nicht mit abgewendetem Gesicht auf-oder absteigen.



Anleitungen beachten.

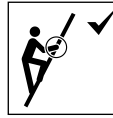

Beim Aufsteigen, Absteigen und Arbeiten auf der Leiter gut festhalten. Bei Arbeiten auf der Leiter festhalten oder andere Sicherheitsmaßnahmen ergreifen, wenn dies nicht möglich ist.

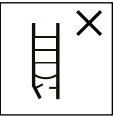

Leiter nach Lieferung prüfen.
Vor jeder Nutzung Sichtprüfung der Leiter auf Beschädigungen und sichere Benutzung.
Keine beschädigte Leiter benutzen.



Arbeiten, die eine seitliche Belastung bei Leitern bewirken, z.B. seitliches Bohren durch feste Werkstoffe, vermeiden.



Maximale Nutzlast.

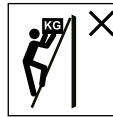

Bei Benutzung einer Leiter keine Ausrüstung tragen, die schwer oder unhandlich ist.



Die Leiter nicht auf einem unebenen oder losem Untergrund benutzen. Mit Hilfe des LOT-Systems kann die Leiter, sofern der Boden ein unterschiedliches Höhenniveau aufweist, senkrecht ausgerichtet und aufgestellt werden.

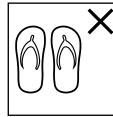

Die Leiter nicht mit ungeeigneten Schuhen besteigen.



Seitliches Hinauslehnen vermeiden.



Die Leiter im Fall von körperlichen Einschränkungen nicht benutzen. Bestimmte gesundheitliche Gegebenheiten, Medikamenteneinnahme, Alkohol- oder Drogenmissbrauch können bei der Benutzung der Leiter zu einer Gefährdung der Sicherheit führen.



Die Leiter nicht auf verunreinigtem Untergrund aufstellen.

Nicht zu lange ohne regelmäßige Unterbrechungen auf der Leiter bleiben (Müdigkeit ist eine Gefahr).



Maximale Anzahl der Benutzer.

7. Sicherheitshinweise

7.2 Sicherheitshinweise zum Gebrauch der Mehrzweckleiter

Beim Transport der Leiter Schäden verhindern, z.B. durch Festzurren, und sicherstellen, dass sie auf angemessene Weise befestigt/ angebracht ist.

Sicherstellen, dass die Leiter für den jeweiligen Einsatz geeignet ist.

Eine verunreinigte Leiter, z.B. durch nasse Farbe, Schmutz, Öl oder Schnee, nicht benutzen.

Die Leiter nicht im Freien bei ungünstigen Wetterbedingungen (z.B. starker Wind) benutzen.

Im Rahmen einer gewerblichen Nutzung Gebrauchs muss eine Risikobewertung unter Berücksichtigung der Rechtsvorschriften im Land der Benutzung durchgeführt werden.

Wenn die Leiter in Stellung gebracht wird, ist auf das Risiko einer Kollision zu achten, z.B. mit Fußgängern, Fahrzeugen oder Türen. Türen (jedoch nicht Notausgänge) und Fenster im Arbeitsbereich verriegelt, falls möglich.



Warnung, elektrische Gefährdung. Alle durch elektrische Betriebsmittel im Arbeitsbereich gegebenen Risiken feststellen, z.B. Hochspannungs-Freileitungen oder andere freiliegende elektrische Betriebsmittel, und die Leiter nicht verwenden, wenn Risiken durch elektrischen Strom bestehen.



Für unvermeidbare Arbeiten unter elektrischer Spannung nicht leitende Leitern benutzen.

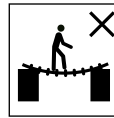

Die Leiter nicht als Überbrückung benutzen.

Die Konstruktion der Leiter nicht verändern.

Während des Stehens auf der Leiter diese nicht bewegen.

Bei Verwendung im Freien Vorsichtsmaßnahmen gegenüber Wind ergreifen.

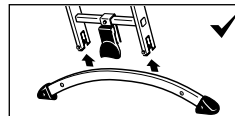

Die Quertraverse der Mehrzweckleiter muss vor der ersten Verwendung durch den Benutzer angebracht werden (siehe Kapitel 5, Anleitung für den Zusammenbau).

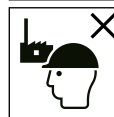

Die Leiter ist für den nicht beruflichen Gebrauch geeignet.

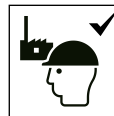

Die Leiter ist für den beruflichen Gebrauch geeignet.

7.3 Verwendung als Anlegeleiter



Anlegeleitern mit Sprossen müssen im richtigen Winkel verwendet werden.



Leitern für den Zugang zu einer größeren Höhe müssen mindestens 1 m über den Anlegepunkt hinaus ausgeschoben und bei Bedarf gesichert werden.



Die Leiter nicht gegen ungeeignete Oberflächen lehnen.

Die Leiter darf niemals von oben her bewegt werden.



Die obersten drei Stufen/Sprossen einer Anlegeleiter nicht als Standfläche benutzen.

7.4 Verwendung als Stehleiter

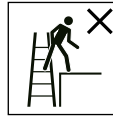

Seitliches Wegsteigen von der Stehleiter auf eine andere Oberfläche ist unzulässig.



Die Leiter vor Benutzung vollständig öffnen.

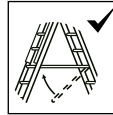

Die Leiter nur mit eingeleger Spreizsicherung öffnen.

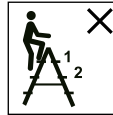

Die obersten zwei Stufen/Sprossen einer Stehleiter ohne Plattform und Haltevorrichtung für Hand/Knie nicht als Standfläche benutzen.

7.5 Verwendung als Stehleiter mit aufgesetztem Schiebeteil (3-teilige Mehrzweckleiter)

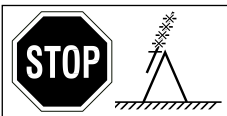

Bei Benutzung der Leiter in Stehleiterposition mit aufgesetzter Schiebeleiter nicht über die vom Hersteller empfohlene Sprosse hinaussteigen.



Bei Benutzung der Leiter in der Treppenposition nicht über die vom Hersteller empfohlene Sprosse hinaussteigen.



Die obersten vier Stufen/Sprossen einer Stehleiter mit aufgesetzter Schiebeleiter nicht als Standfläche benutzen.



Sperreinrichtungen müssen vor der Benutzung kontrolliert und vollständig gesichert werden.

8. Transport / Lagerung

- Vor und nach der Benutzung sowie zur Lagerung und zum Transport Leiterelemente mit den Rasthaken [D] an der jeweils untersten Leitersprosse sicher verriegeln.
- Um jegliche Beschädigungen zu vermeiden ist die Leiter beim Transport (zB. auf Dachträgern oder im Auto) sicher zu befestigen.
- Die Lagerung der Leiter sollte in einer trockenen Umgebung senkrecht stehend oder flach liegend erfolgen.
- Jegliche Beschädigungen müssen ausgeschlossen werden und alle Teile vor Witterungsverhältnissen geschützt sein.
- Die Leiter so lagern, dass sie vor spielenden Kindern geschützt ist und keine Personen behindert werden (evtl. Stolpergefahr).

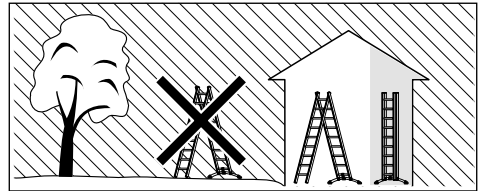
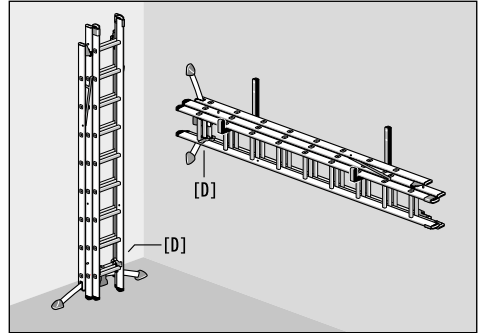

9. Pflege / Instandhaltung

- Die Pflege und Wartung der Leiter soll deren Funktionstüchtigkeit sicherstellen. Die Leiter muss regelmäßig auf Beschädigungen überprüft werden. Die Funktion beweglicher Teile muss gewährleistet sein.
- Die Reinigung der Leiter, insbesondere aller beweglichen Teile, sollte bei sichtbarer Verschmutzung sofort nach dem Gebrauch erfolgen.
- Nur handelsübliche, wasserlösliche Reinigungsmittel benutzen. Keine aggressiven, scheuernden Mittel verwenden.



10. Gebrauchsdauer

Bei bestimmungsgemäßem Gebrauch und regelmäßiger Wartung ist die Leiter ein langfristig verwendbares Arbeitsmittel.

DE

11. Verpackung / Entsorgung

- Wenn die Leiter ausrangiert wird, ist sie zu den aktuellen Bestimmungen zu entsorgen.
- Die Leiter darf nicht im Hausmüll entsorgt werden.
- Alle Komponenten inkl. Verpackung müssen sortenrein getrennt werden.
- Aluminium ist ein hochwertiges Material und kann dem Recyclingprozess wieder zugeführt werden.
- Detaillierte Auskünfte hierzu erteilt Ihre zuständige Kommune.

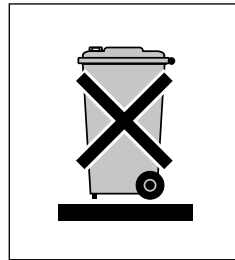

12. Produktinformationen

Diese Gebrauchs- und Bedienungsanleitung finden Sie im Internet unter www.hailo.de.

13. Service / Ersatzteile

Weitere Informationen zu Serviceleistungen und Ersatzteilen erhalten sie direkt vom Hersteller.

14. Prüfliste

- Durch beschädigte, fehlerhafte oder nicht funktionstüchtige Leiterelemente besteht für den Benutzer die Gefahr eines Absturzes; ebenso besteht die Gefahr eines Umsturzes beim Gebrauch der Leiter.
- Benutzer der Leiter können sich bei einem Sturz schwere Verletzungen zuziehen.
- Ebenso können Gegenstände bei einem Umsturz der Leiter beschädigt werden.

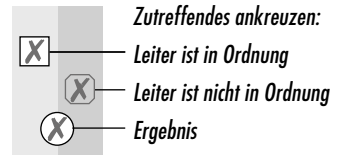

Leiterelement:	Prüfpunkte:
1. Allgemeine Prüfpunkte	<p>Alle Befestigungen (Nieten, Schrauben, Bolzen etc.) müssen vollständig vorhanden sein. Sind Befestigungen evtl. locker oder korrodiert? Sind Verunreinigungen (z.B. Schmutz, Schlamm, Lack, Öl oder Fett) an der Leiter vorhanden?</p>
2. Leiterholm, Leitersprosse, Holmverbindung	<p>Sind die Leiterholme evtl. verbogen, verdreht, verbeult, rissig oder korrodiert? Alle Leitersprossen müssen vollzählig vorhanden sein. Sind Leitersprossen evtl. abgenutzt, lose, korrodiert oder beschädigt?</p>
3. Verbindungselemente, Leiterführung, Beschläge	<p>Leiterführungen und Anschlagbolzen auf Funktionalität und Festigkeit, sowie auf Beschädigungen und Korrosion prüfen. Die Arretierung der Leiter mit Rasthaken und Abhebesicherung muss einwandfrei funktionieren. Sind die Rasthaken und die Abhebesicherung evtl. beschädigt, locker oder korrodiert?</p>
4. Querbalken, Füße, Endkappen	<p>Querbalken, Füße und Endkappen auf Festigkeit, sowie auf Beschädigungen und Korrosion prüfen. Alle Leiterfüße/Endkappen müssen vorhanden sein. Sind Leiterfüße locker, verschlissen oder korrodiert?</p>
5. Spreizsicherung	<p>Technischen Zustand des Fallbügels bzw. des Spanngurtes prüfen. Sind die Befestigungspunkte in gutem Zustand? Sind Beschädigungen, Risse, Korrosion (Fallbügel und Spanngurt) vorhanden?</p>
6. Leiterkennzeichnungen	<p>Sind alle Kennzeichnungen vorhanden und gut lesbar?</p>
ERGEBNIS	<p>Die Leiter ist in Ordnung und verwendungsfähig. Eine Reparatur der Leiter ist erforderlich. Eine Reparatur wurde durchgeführt, die Leiter ist wieder verwendungsfähig. Die Leiter ist nicht mehr verwendungsfähig (Entsorgung).</p>

Prüfung-Nr., Datum, Prüfer, Unterschrift		Prüfung-Nr., Datum, Prüfer, Unterschrift		Prüfung-Nr., Datum, Prüfer, Unterschrift		Prüfung-Nr., Datum, Prüfer, Unterschrift		Prüfung-Nr., Datum, Prüfer, Unterschrift	
<input type="checkbox"/>	<input type="checkbox"/>	<input type="checkbox"/>	<input type="checkbox"/>	<input type="checkbox"/>	<input type="checkbox"/>	<input type="checkbox"/>	<input type="checkbox"/>	<input type="checkbox"/>	<input type="checkbox"/>
<input type="checkbox"/>	<input type="checkbox"/>	<input type="checkbox"/>	<input type="checkbox"/>	<input type="checkbox"/>	<input type="checkbox"/>	<input type="checkbox"/>	<input type="checkbox"/>	<input type="checkbox"/>	<input type="checkbox"/>
<input type="checkbox"/>	<input type="checkbox"/>	<input type="checkbox"/>	<input type="checkbox"/>	<input type="checkbox"/>	<input type="checkbox"/>	<input type="checkbox"/>	<input type="checkbox"/>	<input type="checkbox"/>	<input type="checkbox"/>
<input type="checkbox"/>	<input type="checkbox"/>	<input type="checkbox"/>	<input type="checkbox"/>	<input type="checkbox"/>	<input type="checkbox"/>	<input type="checkbox"/>	<input type="checkbox"/>	<input type="checkbox"/>	<input type="checkbox"/>
<input type="checkbox"/>	<input type="checkbox"/>	<input type="checkbox"/>	<input type="checkbox"/>	<input type="checkbox"/>	<input type="checkbox"/>	<input type="checkbox"/>	<input type="checkbox"/>	<input type="checkbox"/>	<input type="checkbox"/>
<input type="checkbox"/>	<input type="checkbox"/>	<input type="checkbox"/>	<input type="checkbox"/>	<input type="checkbox"/>	<input type="checkbox"/>	<input type="checkbox"/>	<input type="checkbox"/>	<input type="checkbox"/>	<input type="checkbox"/>
<input type="checkbox"/>	<input type="checkbox"/>	<input type="checkbox"/>	<input type="checkbox"/>	<input type="checkbox"/>	<input type="checkbox"/>	<input type="checkbox"/>	<input type="checkbox"/>	<input type="checkbox"/>	<input type="checkbox"/>
<input type="checkbox"/>	<input type="checkbox"/>	<input type="checkbox"/>	<input type="checkbox"/>	<input type="checkbox"/>	<input type="checkbox"/>	<input type="checkbox"/>	<input type="checkbox"/>	<input type="checkbox"/>	<input type="checkbox"/>
<input type="checkbox"/>	<input type="checkbox"/>	<input type="checkbox"/>	<input type="checkbox"/>	<input type="checkbox"/>	<input type="checkbox"/>	<input type="checkbox"/>	<input type="checkbox"/>	<input type="checkbox"/>	<input type="checkbox"/>
<input type="checkbox"/>	<input type="checkbox"/>	<input type="checkbox"/>	<input type="checkbox"/>	<input type="checkbox"/>	<input type="checkbox"/>	<input type="checkbox"/>	<input type="checkbox"/>	<input type="checkbox"/>	<input type="checkbox"/>
<input type="checkbox"/>	<input type="checkbox"/>	<input type="checkbox"/>	<input type="checkbox"/>	<input type="checkbox"/>	<input type="checkbox"/>	<input type="checkbox"/>	<input type="checkbox"/>	<input type="checkbox"/>	<input type="checkbox"/>
<input type="checkbox"/>	<input type="checkbox"/>	<input type="checkbox"/>	<input type="checkbox"/>	<input type="checkbox"/>	<input type="checkbox"/>	<input type="checkbox"/>	<input type="checkbox"/>	<input type="checkbox"/>	<input type="checkbox"/>
<input type="checkbox"/>	<input type="checkbox"/>	<input type="checkbox"/>	<input type="checkbox"/>	<input type="checkbox"/>	<input type="checkbox"/>	<input type="checkbox"/>	<input type="checkbox"/>	<input type="checkbox"/>	<input type="checkbox"/>
<input type="checkbox"/>	<input type="checkbox"/>	<input type="checkbox"/>	<input type="checkbox"/>	<input type="checkbox"/>	<input type="checkbox"/>	<input type="checkbox"/>	<input type="checkbox"/>	<input type="checkbox"/>	<input type="checkbox"/>
<input type="checkbox"/>	<input type="checkbox"/>	<input type="checkbox"/>	<input type="checkbox"/>	<input type="checkbox"/>	<input type="checkbox"/>	<input type="checkbox"/>	<input type="checkbox"/>	<input type="checkbox"/>	<input type="checkbox"/>
<input type="checkbox"/>	<input type="checkbox"/>	<input type="checkbox"/>	<input type="checkbox"/>	<input type="checkbox"/>	<input type="checkbox"/>	<input type="checkbox"/>	<input type="checkbox"/>	<input type="checkbox"/>	<input type="checkbox"/>
<input type="checkbox"/>	<input type="checkbox"/>	<input type="checkbox"/>	<input type="checkbox"/>	<input type="checkbox"/>	<input type="checkbox"/>	<input type="checkbox"/>	<input type="checkbox"/>	<input type="checkbox"/>	<input type="checkbox"/>
<input type="checkbox"/>	<input type="checkbox"/>	<input type="checkbox"/>	<input type="checkbox"/>	<input type="checkbox"/>	<input type="checkbox"/>	<input type="checkbox"/>	<input type="checkbox"/>	<input type="checkbox"/>	<input type="checkbox"/>
<input type="checkbox"/>	<input type="checkbox"/>	<input type="checkbox"/>	<input type="checkbox"/>	<input type="checkbox"/>	<input type="checkbox"/>	<input type="checkbox"/>	<input type="checkbox"/>	<input type="checkbox"/>	<input type="checkbox"/>
<input type="checkbox"/>	<input type="checkbox"/>	<input type="checkbox"/>	<input type="checkbox"/>	<input type="checkbox"/>	<input type="checkbox"/>	<input type="checkbox"/>	<input type="checkbox"/>	<input type="checkbox"/>	<input type="checkbox"/>
<input type="checkbox"/>	<input type="checkbox"/>	<input type="checkbox"/>	<input type="checkbox"/>	<input type="checkbox"/>	<input type="checkbox"/>	<input type="checkbox"/>	<input type="checkbox"/>	<input type="checkbox"/>	<input type="checkbox"/>
<input type="checkbox"/>	<input type="checkbox"/>	<input type="checkbox"/>	<input type="checkbox"/>	<input type="checkbox"/>	<input type="checkbox"/>	<input type="checkbox"/>	<input type="checkbox"/>	<input type="checkbox"/>	<input type="checkbox"/>
<input type="checkbox"/>	<input type="checkbox"/>	<input type="checkbox"/>	<input type="checkbox"/>	<input type="checkbox"/>	<input type="checkbox"/>	<input type="checkbox"/>	<input type="checkbox"/>	<input type="checkbox"/>	<input type="checkbox"/>
<input type="checkbox"/>	<input type="checkbox"/>	<input type="checkbox"/>	<input type="checkbox"/>	<input type="checkbox"/>	<input type="checkbox"/>	<input type="checkbox"/>	<input type="checkbox"/>	<input type="checkbox"/>	<input type="checkbox"/>
<input type="checkbox"/>	<input type="checkbox"/>	<input type="checkbox"/>	<input type="checkbox"/>	<input type="checkbox"/>	<input type="checkbox"/>	<input type="checkbox"/>	<input type="checkbox"/>	<input type="checkbox"/>	<input type="checkbox"/>
<input type="checkbox"/>	<input type="checkbox"/>	<input type="checkbox"/>	<input type="checkbox"/>	<input type="checkbox"/>	<input type="checkbox"/>	<input type="checkbox"/>	<input type="checkbox"/>	<input type="checkbox"/>	<input type="checkbox"/>
<input type="checkbox"/>	<input type="checkbox"/>	<input type="checkbox"/>	<input type="checkbox"/>	<input type="checkbox"/>	<input type="checkbox"/>	<input type="checkbox"/>	<input type="checkbox"/>	<input type="checkbox"/>	<input type="checkbox"/>
<input type="checkbox"/>	<input type="checkbox"/>	<input type="checkbox"/>	<input type="checkbox"/>	<input type="checkbox"/>	<input type="checkbox"/>	<input type="checkbox"/>	<input type="checkbox"/>	<input type="checkbox"/>	<input type="checkbox"/>
<input type="checkbox"/>	<input type="checkbox"/>	<input type="checkbox"/>	<input type="checkbox"/>	<input type="checkbox"/>	<input type="checkbox"/>	<input type="checkbox"/>	<input type="checkbox"/>	<input type="checkbox"/>	<input type="checkbox"/>
<input type="checkbox"/>	<input type="checkbox"/>	<input type="checkbox"/>	<input type="checkbox"/>	<input type="checkbox"/>	<input type="checkbox"/>	<input type="checkbox"/>	<input type="checkbox"/>	<input type="checkbox"/>	<input type="checkbox"/>
<input type="checkbox"/>	<input type="checkbox"/>	<input type="checkbox"/>	<input type="checkbox"/>	<input type="checkbox"/>	<input type="checkbox"/>	<input type="checkbox"/>	<input type="checkbox"/>	<input type="checkbox"/>	<input type="checkbox"/>
<input type="checkbox"/>	<input type="checkbox"/>	<input type="checkbox"/>	<input type="checkbox"/>	<input type="checkbox"/>	<input type="checkbox"/>	<input type="checkbox"/>	<input type="checkbox"/>	<input type="checkbox"/>	<input type="checkbox"/>
<input type="checkbox"/>	<input type="checkbox"/>	<input type="checkbox"/>	<input type="checkbox"/>	<input type="checkbox"/>	<input type="checkbox"/>	<input type="checkbox"/>	<input type="checkbox"/>	<input type="checkbox"/>	<input type="checkbox"/>
<input type="checkbox"/>	<input type="checkbox"/>	<input type="checkbox"/>	<input type="checkbox"/>	<input type="checkbox"/>	<input type="checkbox"/>	<input type="checkbox"/>	<input type="checkbox"/>	<input type="checkbox"/>	<input type="checkbox"/>
<input type="checkbox"/>	<input type="checkbox"/>	<input type="checkbox"/>	<input type="checkbox"/>	<input type="checkbox"/>	<input type="checkbox"/>	<input type="checkbox"/>	<input type="checkbox"/>	<input type="checkbox"/>	<input type="checkbox"/>
<input type="checkbox"/>	<input type="checkbox"/>	<input type="checkbox"/>	<input type="checkbox"/>	<input type="checkbox"/>	<input type="checkbox"/>	<input type="checkbox"/>	<input type="checkbox"/>	<input type="checkbox"/>	<input type="checkbox"/>
<input type="checkbox"/>	<input type="checkbox"/>	<input type="checkbox"/>	<input type="checkbox"/>	<input type="checkbox"/>	<input type="checkbox"/>	<input type="checkbox"/>	<input type="checkbox"/>	<input type="checkbox"/>	<input type="checkbox"/>
<input type="checkbox"/>	<input type="checkbox"/>	<input type="checkbox"/>	<input type="checkbox"/>	<input type="checkbox"/>	<input type="checkbox"/>	<input type="checkbox"/>	<input type="checkbox"/>	<input type="checkbox"/>	<input type="checkbox"/>
<input type="checkbox"/>	<input type="checkbox"/>	<input type="checkbox"/>	<input type="checkbox"/>	<input type="checkbox"/>	<input type="checkbox"/>	<input type="checkbox"/>	<input type="checkbox"/>	<input type="checkbox"/>	<input type="checkbox"/>
<input type="checkbox"/>	<input type="checkbox"/>	<input type="checkbox"/>	<input type="checkbox"/>	<input type="checkbox"/>	<input type="checkbox"/>	<input type="checkbox"/>	<input type="checkbox"/>	<input type="checkbox"/>	<input type="checkbox"/>
<input type="checkbox"/>	<input type="checkbox"/>	<input type="checkbox"/>	<input type="checkbox"/>	<input type="checkbox"/>	<input type="checkbox"/>	<input type="checkbox"/>	<input type="checkbox"/>	<input type="checkbox"/>	<input type="checkbox"/>
<input type="checkbox"/>	<input type="checkbox"/>	<input type="checkbox"/>	<input type="checkbox"/>	<input type="checkbox"/>	<input type="checkbox"/>	<input type="checkbox"/>	<input type="checkbox"/>	<input type="checkbox"/>	<input type="checkbox"/>
<input type="checkbox"/>	<input type="checkbox"/>	<input type="checkbox"/>	<input type="checkbox"/>	<input type="checkbox"/>	<input type="checkbox"/>	<input type="checkbox"/>	<input type="checkbox"/>	<input type="checkbox"/>	<input type="checkbox"/>
<input type="checkbox"/>	<input type="checkbox"/>	<input type="checkbox"/>	<input type="checkbox"/>	<input type="checkbox"/>	<input type="checkbox"/>	<input type="checkbox"/>	<input type="checkbox"/>	<input type="checkbox"/>	<input type="checkbox"/>
<input type="checkbox"/>	<input type="checkbox"/>	<input type="checkbox"/>	<input type="checkbox"/>	<input type="checkbox"/>	<input type="checkbox"/>	<input type="checkbox"/>	<input type="checkbox"/>	<input type="checkbox"/>	<input type="checkbox"/>
<input type="checkbox"/>	<input type="checkbox"/>	<input type="checkbox"/>	<input type="checkbox"/>	<input type="checkbox"/>	<input type="checkbox"/>	<input type="checkbox"/>	<input type="checkbox"/>	<input type="checkbox"/>	<input type="checkbox"/>
<input type="checkbox"/>	<input type="checkbox"/>	<input type="checkbox"/>	<input type="checkbox"/>	<input type="checkbox"/>	<input type="checkbox"/>	<input type="checkbox"/>	<input type="checkbox"/>	<input type="checkbox"/>	<input type="checkbox"/>
<input type="checkbox"/>	<input type="checkbox"/>	<input type="checkbox"/>	<input type="checkbox"/>	<input type="checkbox"/>	<input type="checkbox"/>	<input type="checkbox"/>	<input type="checkbox"/>	<input type="checkbox"/>	<input type="checkbox"/>
<input type="checkbox"/>	<input type="checkbox"/>	<input type="checkbox"/>	<input type="checkbox"/>	<input type="checkbox"/>	<input type="checkbox"/>	<input type="checkbox"/>	<input type="checkbox"/>	<input type="checkbox"/>	<input type="checkbox"/>
<input type="checkbox"/>	<input type="checkbox"/>	<input type="checkbox"/>	<input type="checkbox"/>	<input type="checkbox"/>	<input type="checkbox"/>	<input type="checkbox"/>	<input type="checkbox"/>	<input type="checkbox"/>	<input type="checkbox"/>
<input type="checkbox"/>	<input type="checkbox"/>	<input type="checkbox"/>	<input type="checkbox"/>	<input type="checkbox"/>	<input type="checkbox"/>	<input type="checkbox"/>	<input type="checkbox"/>	<input type="checkbox"/>	<input type="checkbox"/>
<input type="checkbox"/>	<input type="checkbox"/>	<input type="checkbox"/>	<input type="checkbox"/>	<input type="checkbox"/>	<input type="checkbox"/>	<input type="checkbox"/>	<input type="checkbox"/>	<input type="checkbox"/>	<input type="checkbox"/>
<input type="checkbox"/>	<input type="checkbox"/>	<input type="checkbox"/>	<input type="checkbox"/>	<input type="checkbox"/>	<input type="checkbox"/>	<input type="checkbox"/>	<input type="checkbox"/>	<input type="checkbox"/>	<input type="checkbox"/>
<input type="checkbox"/>	<input type="checkbox"/>	<input type="checkbox"/>	<input type="checkbox"/>	<input type="checkbox"/>	<input type="checkbox"/>	<input type="checkbox"/>	<input type="checkbox"/>	<input type="checkbox"/>	<input type="checkbox"/>
<input type="checkbox"/>	<input type="checkbox"/>	<input type="checkbox"/>	<input type="checkbox"/>	<input type="checkbox"/>	<input type="checkbox"/>	<input type="checkbox"/>	<input type="checkbox"/>	<input type="checkbox"/>	<input type="checkbox"/>
<input type="checkbox"/>	<input type="checkbox"/>	<input type="checkbox"/>	<input type="checkbox"/>	<input type="checkbox"/>	<input type="checkbox"/>	<input type="checkbox"/>	<input type="checkbox"/>	<input type="checkbox"/>	<input type="checkbox"/>
<input type="checkbox"/>	<input type="checkbox"/>	<input type="checkbox"/>	<input type="checkbox"/>	<input type="checkbox"/>	<input type="checkbox"/>	<input type="checkbox"/>	<input type="checkbox"/>	<input type="checkbox"/>	<input type="checkbox"/>
<input type="checkbox"/>	<input type="checkbox"/>	<input type="checkbox"/>	<input type="checkbox"/>	<input type="checkbox"/>	<input type="checkbox"/>	<input type="checkbox"/>	<input type="checkbox"/>	<input type="checkbox"/>	<input type="checkbox"/>
<input type="checkbox"/>	<input type="checkbox"/>	<input type="checkbox"/>	<input type="checkbox"/>	<input type="checkbox"/>	<input type="checkbox"/>	<input type="checkbox"/>	<input type="checkbox"/>	<input type="checkbox"/>	<input type="checkbox"/>
<input type="checkbox"/>	<input type="checkbox"/>	<input type="checkbox"/>	<input type="checkbox"/>	<input type="checkbox"/>	<input type="checkbox"/>	<input type="checkbox"/>	<input type="checkbox"/>	<input type="checkbox"/>	<input type="checkbox"/>
<input type="checkbox"/>	<input type="checkbox"/>	<input type="checkbox"/>	<input type="checkbox"/>	<input type="checkbox"/>	<input type="checkbox"/>	<input type="checkbox"/>	<input type="checkbox"/>	<input type="checkbox"/>	<input type="checkbox"/>
<input type="checkbox"/>	<input type="checkbox"/>	<input type="checkbox"/>	<input type="checkbox"/>	<input type="checkbox"/>	<input type="checkbox"/>	<input type="checkbox"/>	<input type="checkbox"/>	<input type="checkbox"/>	<input type="checkbox"/>
<input type="checkbox"/>	<input type="checkbox"/>	<input type="checkbox"/>	<input type="checkbox"/>	<input type="checkbox"/>	<input type="checkbox"/>	<input type="checkbox"/>	<input type="checkbox"/>	<input type="checkbox"/>	<input type="checkbox"/>
<input type="checkbox"/>	<input type="checkbox"/>	<input type="checkbox"/>	<input type="checkbox"/>	<input type="checkbox"/>	<input type="checkbox"/>	<input type="checkbox"/>	<input type="checkbox"/>	<input type="checkbox"/>	<input type="checkbox"/>
<input type="checkbox"/>	<input type="checkbox"/>	<input type="checkbox"/>	<input type="checkbox"/>	<input type="checkbox"/>	<input type="checkbox"/>	<input type="checkbox"/>	<input type="checkbox"/>	<input type="checkbox"/>	<input type="checkbox"/>
<input type="checkbox"/>	<input type="checkbox"/>	<input type="checkbox"/>	<input type="checkbox"/>	<input type="checkbox"/>	<input type="checkbox"/>	<input type="checkbox"/>	<input type="checkbox"/>	<input type="checkbox"/>	<input type="checkbox"/>
<input type="checkbox"/>	<input type="checkbox"/>	<input type="checkbox"/>	<input type="checkbox"/>	<input type="checkbox"/>	<input type="checkbox"/>	<input type="checkbox"/>	<input type="checkbox"/>	<input type="checkbox"/>	<input type="checkbox"/>
<input type="checkbox"/>	<input type="checkbox"/>	<input type="checkbox"/>	<input type="checkbox"/>	<input type="checkbox"/>	<input type="checkbox"/>	<input type="checkbox"/>	<input type="checkbox"/>	<input type="checkbox"/>	<input type="checkbox"/>
<input type="checkbox"/>	<input type="checkbox"/>	<input type="checkbox"/>	<input type="checkbox"/>	<input type="checkbox"/>	<input type="checkbox"/>	<input type="checkbox"/>	<input type="checkbox"/>	<input type="checkbox"/>	<input type="checkbox"/>
<input type="checkbox"/>	<input type="checkbox"/>	<input type="checkbox"/>	<input type="checkbox"/>	<input type="checkbox"/>	<input type="checkbox"/>	<input type="checkbox"/>	<input type="checkbox"/>	<input type="checkbox"/>	<input type="checkbox"/>
<input type="checkbox"/>	<input type="checkbox"/>	<input type="checkbox"/>	<input type="checkbox"/>	<input type="checkbox"/>	<input type="checkbox"/>	<input type="checkbox"/>	<input type="checkbox"/>	<input type="checkbox"/>	<input type="checkbox"/>
<input type="checkbox"/>	<input type="checkbox"/>	<input type="checkbox"/>	<input type="checkbox"/>	<input type="checkbox"/>	<input type="checkbox"/>	<input type="checkbox"/>	<input type="checkbox"/>	<input type="checkbox"/>	<input type="checkbox"/>
<input type="checkbox"/>	<input type="checkbox"/>	<input type="checkbox"/>	<input type="checkbox"/>	<input type="checkbox"/>	<input type="checkbox"/>	<input type="checkbox"/>	<input type="checkbox"/>	<input type="checkbox"/>	<input type="checkbox"/>
<input type="checkbox"/>	<input type="checkbox"/>	<input type="checkbox"/>	<input type="checkbox"/>	<input type="checkbox"/>	<input type="checkbox"/>	<input type="checkbox"/>	<input type="checkbox"/>	<input type="checkbox"/>	<input type="checkbox"/>
<input type="checkbox"/>	<input type="checkbox"/>	<input type="checkbox"/>	<input type="checkbox"/>	<input type="checkbox"/>	<input type="checkbox"/>	<input type="checkbox"/>	<input type="checkbox"/>	<input type="checkbox"/>	<input type="checkbox"/>
<input type="checkbox"/>	<input type="checkbox"/>	<input type="checkbox"/>	<input type="checkbox"/>	<input type="checkbox"/>	<input type="checkbox"/>	<input type="checkbox"/>	<input type="checkbox"/>	<input type="checkbox"/>	<input type="checkbox"/>
<input type="checkbox"/>	<input type="checkbox"/>	<input type="checkbox"/>	<input type="checkbox"/>	<input type="checkbox"/>	<input type="checkbox"/>	<input type="checkbox"/>	<input type="checkbox"/>	<input type="checkbox"/>	<input type="checkbox"/>
<input type="checkbox"/>	<input type="checkbox"/>	<input type="checkbox"/>	<input type="checkbox"/>	<input type="checkbox"/>	<input type="checkbox"/>	<input type="checkbox"/>	<input type="checkbox"/>	<input type="checkbox"/>	<input type="checkbox"/>
<input type="checkbox"/>	<input type="checkbox"/>	<input type="checkbox"/>	<input type="checkbox"/>	<input type="checkbox"/>	<input type="checkbox"/>	<input type="checkbox"/>	<input type="checkbox"/>	<input type="checkbox"/>	<input type="checkbox"/>
<input type="checkbox"/>	<input type="checkbox"/>	<input type="checkbox"/>	<input type="checkbox"/>	<input type="checkbox"/>	<input type="checkbox"/>	<input type="checkbox"/>	<input type="checkbox"/>	<input type="checkbox"/>	<input type="checkbox"/>
<input type="checkbox"/>	<input type="checkbox"/>	<input type="checkbox"/>	<input type="checkbox"/>	<input type="checkbox"/>	<input type="checkbox"/>	<input type="checkbox"/>	<input type="checkbox"/>	<input type="checkbox"/>	<input type="checkbox"/>
<input type="checkbox"/>	<input type="checkbox"/>	<input type="checkbox"/>	<input type="checkbox"/>	<input type="checkbox"/>	<input type="checkbox"/>	<input type="checkbox"/>	<input type="checkbox"/>	<input type="checkbox"/>	<input type="checkbox"/>
<input type="checkbox"/>	<input type="checkbox"/>	<input type="checkbox"/>	<input type="checkbox"/>	<input type="checkbox"/>	<input type="checkbox"/>	<input type="checkbox"/>	<input type="checkbox"/>	<input type="checkbox"/>	<input type="checkbox"/>
<input type="checkbox"/>	<input type="checkbox"/>	<input type="checkbox"/>	<input type="checkbox"/>	<input type="checkbox"/>	<input type="checkbox"/>	<input type="checkbox"/>	<input type="checkbox"/>	<input type="checkbox"/>	<input type="checkbox"/>
<input type="checkbox"/>	<input type="checkbox"/>	<input type="checkbox"/>	<input type="checkbox"/>	<input type="checkbox"/>	<input type="checkbox"/>	<input type="checkbox"/>	<input type="checkbox"/>	<input type="checkbox"/>	<input type="checkbox"/>
<input type="checkbox"/>	<input type="checkbox"/>	<input type="checkbox"/>	<input type="checkbox"/>	<input type="checkbox"/>	<input type="checkbox"/>	<input type="checkbox"/>	<input type="checkbox"/>	<input type="checkbox"/>	<input type="checkbox"/>
<input type="checkbox"/>	<input type="checkbox"/>	<input type="checkbox"/>	<input type="checkbox"/>	<input type="checkbox"/>	<input type="checkbox"/>	<input type="checkbox"/>	<input type="checkbox"/>	<input type="checkbox"/>	<input type="checkbox"/>
<input type="checkbox"/>	<input type="checkbox"/>	<input type="checkbox"/>	<input type="checkbox"/>	<input type="checkbox"/>	<input type="checkbox"/>	<input type="checkbox"/>	<input type="checkbox"/>	<input type="checkbox"/>	<input type="checkbox"/>
<input type="checkbox"/>	<input type="checkbox"/>	<input type="checkbox"/>	<input type="checkbox"/>	<input type="checkbox"/>	<input type="checkbox"/>	<input type="checkbox"/>	<input type="checkbox"/>	<input type="checkbox"/>	<input type="checkbox"/>
<input type="checkbox"/>	<input type="checkbox"/>	<input type="checkbox"/>	<input type="checkbox"/>	<input type="checkbox"/>	<input type="checkbox"/>	<input type="checkbox"/>	<input type="checkbox"/>	<input type="checkbox"/>	<input type="checkbox"/>
<input type="checkbox"/>	<input type="checkbox"/>	<input type="checkbox"/>	<input type="checkbox"/>	<input type="checkbox"/>	<input type="checkbox"/>	<input type="checkbox"/>	<input type="checkbox"/>	<input type="checkbox"/>	<input type="checkbox"/>
<input type="checkbox"/>	<input type="checkbox"/>	<input type="checkbox"/>	<input type="checkbox"/>	<input type="checkbox"/>	<input type="checkbox"/>	<input type="checkbox"/>	<input type="checkbox"/>	<input type="checkbox"/>	<input type="checkbox"/>
<input type="checkbox"/>	<input type="checkbox"/>	<input type="checkbox"/>	<input type="checkbox"/>	<input type="checkbox"/>	<input type="checkbox"/>	<input type="checkbox"/>	<input type="checkbox"/>	<input type="checkbox"/>	<input type="checkbox"/>
<input type="checkbox"/>	<input type="checkbox"/>	<input type="checkbox"/>	<input type="checkbox"/>	<input type="checkbox"/>	<input type="checkbox"/>	<input type="checkbox"/>	<input type="checkbox"/>	<input type="checkbox"/>	<input type="checkbox"/>
<input type="checkbox"/>	<input type="checkbox"/>	<input type="checkbox"/>	<input type="checkbox"/>	<input type="checkbox"/>	<input type="checkbox"/>	<input type="checkbox"/>	<input type="checkbox"/>	<input type="checkbox"/>	<input type="checkbox"/>
<input type="checkbox"/>	<input type="checkbox"/>	<input type="checkbox"/>	<input type="checkbox"/>	<input type="checkbox"/>	<input type="checkbox"/>	<input type="checkbox"/>	<input type="checkbox"/>	<input type="checkbox"/>	<input type="checkbox"/>
<input type="checkbox"/>	<input type="checkbox"/>	<input type="checkbox"/>	<input type="checkbox"/>	<input type="checkbox"/>	<input type="checkbox"/>	<input type="checkbox"/>	<input type="checkbox"/>	<input type="checkbox"/>	<input type="checkbox"/>
<input type="checkbox"/>	<input type="checkbox"/>	<input type="checkbox"/>	<input type="checkbox"/>	<input type="checkbox"/>	<input type="checkbox"/>	<input type="checkbox"/>	<input type="checkbox"/>	<input type="checkbox"/>	<input type="checkbox"/>
<input type="checkbox"/>	<input type="checkbox"/>	<input type="checkbox"/>	<input type="checkbox"/>	<input type="checkbox"/>	<input type="checkbox"/>	<input type="checkbox"/>	<input type="checkbox"/>	<input type="checkbox"/>	<input type="checkbox"/>
<input type="checkbox"/>	<input type="checkbox"/>	<input type="checkbox"/>	<input type="checkbox"/>	<input type="checkbox"/>	<input type="checkbox"/>	<input type="checkbox"/>	<input type="checkbox"/>	<input type="checkbox"/>	<input type="checkbox"/>
<input type="checkbox"/>	<input type="checkbox"/>	<input type="checkbox"/>	<input type="checkbox"/>	<input type="checkbox"/>	<input type="checkbox"/>	<input type="checkbox"/>	<input type="checkbox"/>	<input type="checkbox"/>	<input type="checkbox"/>
<input type="checkbox"/>	<input type="checkbox"/>	<input type="checkbox"/>	<input type="checkbox"/>	<input type="checkbox"/>	<input type="checkbox"/>	<input type="checkbox"/>	<input type="checkbox"/>	<input type="checkbox"/>	<input type="checkbox"/>
<input type="checkbox"/>	<input type="checkbox"/>	<input type="checkbox"/>	<input type="checkbox"/>	<input type="checkbox"/>	<input type="checkbox"/>	<input type="checkbox"/>	<input type="checkbox"/>	<input type="checkbox"/>	<input type="checkbox"/>
<input type="checkbox"/>	<input type="checkbox"/>	<input type="checkbox"/>	<input type="checkbox"/>	<input type="checkbox"/>	<input type="checkbox"/>	<input type="checkbox"/>	<input type="checkbox"/>	<input type="checkbox"/>	<input type="checkbox"/>
<input type="checkbox"/>	<input type="checkbox"/>	<input type="checkbox"/>	<input type="checkbox"/>	<input type="checkbox"/>	<input type="checkbox"/>	<input type="checkbox"/>	<input type="checkbox"/>	<input type="checkbox"/>	<input type="checkbox"/>
<input type="checkbox"/>	<input type="checkbox"/>	<input type="checkbox"/>	<input type="checkbox"/>	<input type="checkbox"/>	<input type="checkbox"/>	<input type="checkbox"/>	<input type="checkbox"/>	<input type="checkbox"/>	<input type="checkbox"/>
<input type="checkbox"/>	<input type="checkbox"/>	<input type="checkbox"/>	<input type="checkbox"/>	<input type="checkbox"/>	<input type="checkbox"/>	<input type="checkbox"/>	<input type="checkbox"/>	<input type="checkbox"/>	<input type="checkbox"/>
<input type="checkbox"/>	<input type="checkbox"/>	<input type="checkbox"/>	<input type="checkbox"/>	<input type="checkbox"/>	<input type="checkbox"/>	<input type="checkbox"/>	<input type="checkbox"/>	<input type="checkbox"/>	<input type="checkbox"/>
<input type="checkbox"/>	<input type="checkbox"/>	<input type="checkbox"/>	<input type="checkbox"/>	<input type="checkbox"/>	<input type="checkbox"/>	<input type="checkbox"/>	<input type="checkbox"/>	<input type="checkbox"/>	<input type="checkbox"/>
<input type="checkbox"/>	<input type="checkbox"/>	<input type="checkbox"/>	<input type="checkbox"/>	<input type="checkbox"/>	<input type="checkbox"/>	<input type="checkbox"/>	<input type="checkbox"/>	<input type="checkbox"/>	<input type="checkbox"/>
<input type="checkbox"/>	<input type="checkbox"/>	<input type="checkbox"/>	<input type="checkbox"/>	<input type="checkbox"/>	<input type="checkbox"/>	<input type="checkbox"/>	<input type="checkbox"/>	<input type="checkbox"/>	<input type="checkbox"/>
<input type="checkbox"/>	<input type="checkbox"/>	<input type="checkbox"/>	<input type="checkbox"/>	<input type="checkbox"/>	<input type="checkbox"/>	<input type="checkbox"/>	<input type="checkbox"/>	<input type="checkbox"/>	<input type="checkbox"/>
<input type="checkbox"/>	<input type="checkbox"/>	<input type="checkbox"/>	<input type="checkbox"/>	<input type="checkbox"/>	<input type="checkbox"/>	<input type="checkbox"/>	<input type="checkbox"/>	<input type="checkbox"/>	<input type="checkbox"/>
<input type="checkbox"/>	<input type="checkbox"/>	<input type="checkbox"/>	<input type="checkbox"/>	<input type="checkbox"/>	<input type="checkbox"/>	<input type="checkbox"/>	<input type="checkbox"/>	<input type="checkbox"/>	<input type="checkbox"/>
<input type="checkbox"/>	<input type="checkbox"/>	<input type="checkbox"/>	<input type="checkbox"/>	<input type="checkbox"/>	<input type="checkbox"/>	<input type="checkbox"/>	<input type="checkbox"/>	<input type="checkbox"/>	<input type="checkbox"/>
<input type="checkbox"/>	<input type="checkbox"/>	<input type="checkbox"/>	<input type="checkbox"/>	<input type="checkbox"/>	<input type="checkbox"/>	<input type="checkbox"/>	<input type="checkbox"/>	<input type="checkbox"/>	<input type="checkbox"/>
<input type="checkbox"/>	<input type="checkbox"/>	<input type="checkbox"/>	<input type="checkbox"/>	<input type="checkbox"/>	<input type="checkbox"/>	<input type="checkbox"/>	<input type="checkbox"/>	<input type="checkbox"/>	<input type="checkbox"/>
<input type="checkbox"/>	<input type="checkbox"/>	<input type="checkbox"/>	<input type="checkbox"/>	<input type="checkbox"/>	<input type="checkbox"/>	<input type="checkbox"/>	<input type="checkbox"/>	<input type="checkbox"/>	<input type="checkbox"/>
<input type="checkbox"/>	<input type="checkbox"/>	<input type="checkbox"/>	<input type="checkbox"/>	<input type="checkbox"/>	<input type="checkbox"/>	<input type="checkbox"/>	<input type="checkbox"/>	<input type="checkbox"/>	<input type="checkbox"/>
<input type="checkbox"/>	<input type="checkbox"/>	<input type="checkbox"/>	<input type="checkbox"/>						

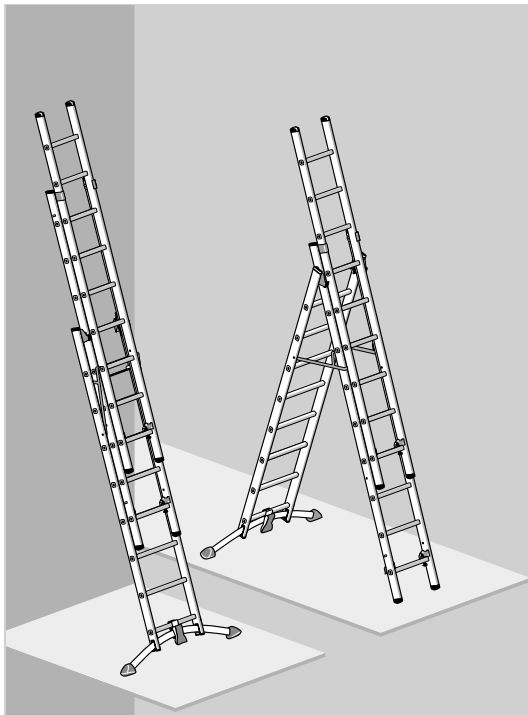

Aluminium combination ladder (3-section)

Art.-no.	Rungs
9306-xxx	(2 x 6 + 1 x 5)
9308-xxx	(2 x 8 + 1 x 7)
9309-xxx	(2 x 9 + 1 x 8)
9310-xxx	(3 x 10)
9311-xxx	(3 x 11)
9312-xxx	(3 x 12)
1420-xxx	(2 x 8 + 1 x 9)

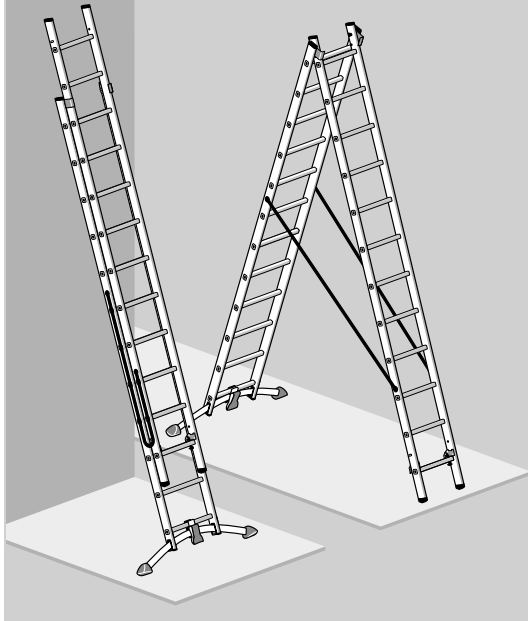

Aluminium combination ladder (2-section)

Art.-no.	Rungs
9409-xxx	(2 x 9)
9412-xxx	(2 x 12)
9415-xxx	(2 x 15)

Technical modifications reserved.

Table of Contents

1. Introduction	21
2. Intended use	21
3. Technical information	22
4. Scope of delivery	26
5. Instructions for assembly	26
6. Assembly / operation	27
7. Safety instructions	30
8. Transport / storage	34
9. Care / preventive maintenance.	34
10. Service life	35
11. Packaging / disposal	35
12. Product information	35
13. Service / replacement parts	35
14. Inspection Plan	36

Manufacturer:

Hailo-Werk • Rudolf Loh GmbH & Co. KG

Daimlerstr. 8
35708 Haiger, Germany

Telefon: +49 (0) 2773 82-0

Telefax: +49 (0) 2773 82-1239

E-Mail: info@hailo.de
www.hailo.de

1. Introduction

These Use and Operating Instructions describe the safe use of the 3-section and 2-section combination ladder.



These directions for use and handling contain important safety information. Therefore read over these directions completely; in particular, pay attention to all safety information before you use the ladder.

GB

The ladder meets the requirements of the European standard EN 131-1-2-3.

Please keep these directions for use and handling. When the ladder is passed on to another user, these Use and Operating Instructions should be provided.

2. Intended use

This ladder is a moveable work tool that can be used in various locations. With this ladder, small scale jobs can be carried out at heights at which use of other work tools is not commensurate (see German Industrial Safety Regulation).

This latter may only be used as specified in these Use and Operating Instructions. Any other use shall be deemed as not for the intended purpose. No liability shall be assumed for damages that result from use that is not for the intended purpose.

Modifications to the ladder that are not authorised by the manufacturer shall lead to termination of the guarantee and warranty.

3. Technical information

Aluminium combination ladder (3-section)

The 3-section aluminium combination ladder with LOT system consists of a double-sided 2-section stepladder [A] and a single ladder [G].

The single ladder [G] can be used on the stepladder [A] as an extension section.

The stepladder [A] can be converted to a single ladder (extension ladder) and the single ladder [G] can in turn be used as an extension section.

The different ladder models differ by the number of ladder rungs and the option for step adjustment.

With the multi-purpose ladders

Art.-no.: 9306-xxx, 9308-xxx, 9309-xxx, 1420-xxx the single ladder [G] can be removed; it can be used as a separate ladder.

Aluminium combination ladder (2-section)

The 2-section multi-purpose ladders with LOT system consists of a free-standing stepladder [A] that can be climbed on both sides and be converted to a single (extension) ladder.

The different ladder models differ solely by the number of ladder rungs.

The relevant technical information and product-specific information are on the ladder label [E] directly on the ladder.



In the following illustrations, a 3-section multi-purpose ladder is shown as an example. All general information and specifications apply as well to the 2-section ladders.

Combination ladder (3-section):

- [A] Stepladder (*with step adjustment function*)
- [B] Crossbar (*level compensation*)
- [C] Ladder foot
- [D] Pair of locking hooks
- [E] Ladder label
- [F] Spreader brace
- [G] Single ladder (*removable*)

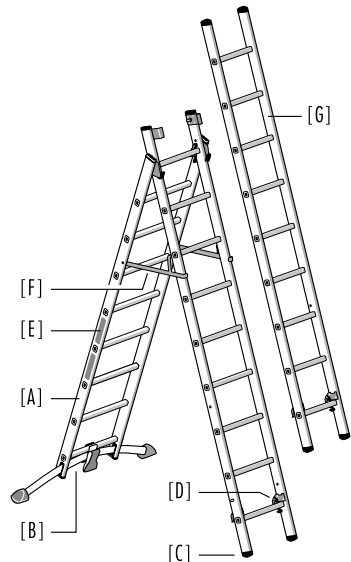

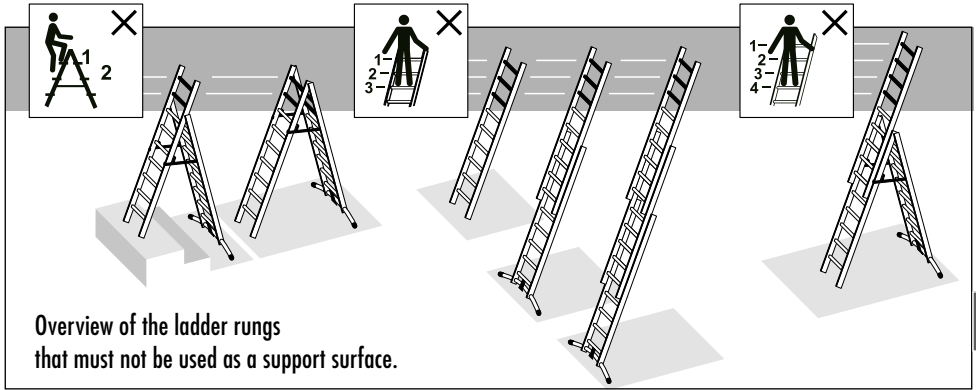

Overview of the ladder rungs that must not be used as a support surface.

GB

Combination ladder (3-section):

- [A] Stepladder/Step ladder
(without step adjustment function)
- [B] Crossbar *(level compensation)*
- [C] Ladder foot
- [D] Pair of locking hooks
- [E] Ladder label
- [F] Tensioning strap
- [G] Extension ladder
(not removable)

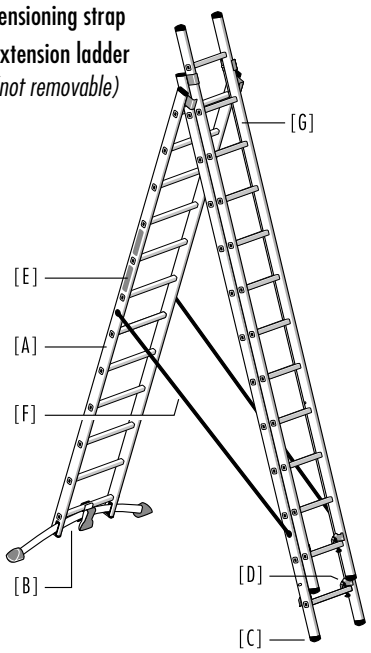

Combination ladder (2-section):

- [A] Stepladder
- [B] Crossbar *(level compensation)*
- [C] Ladder foot
- [D] Pair of locking hooks
- [E] Ladder label
- [F] Tensioning strap

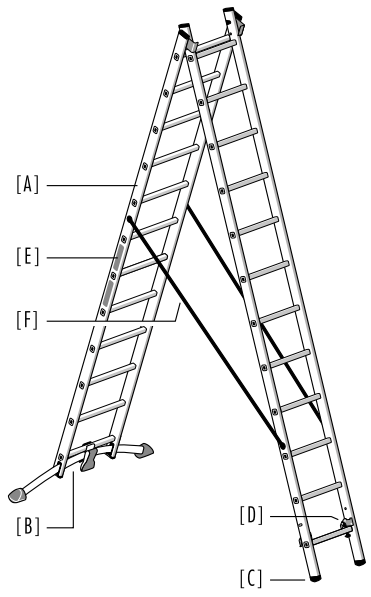

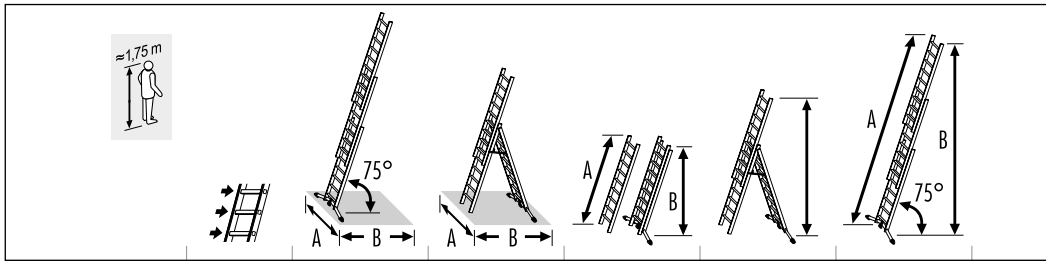

9306-xxx	2x6 + 1x5	A = 122 m B = 1,00 m	A = 1,22 m B = 1,18 m	A = 1,90 m B = 1,84 m	2,87 m	A = 3,86 m B = 3,73 m
9308-xxx	2x8 + 1x7	A = 1,27 m B = 1,37 m	A = 1,27 m B = 1,52 m	A = 2,48 m B = 2,40 m	3,69 m	A = 5,28 m B = 5,10 m
9309-xxx	2x9 + 1x8	A = 1,22 m B = 1,51 m	A = 1,22 m B = 1,69 m	A = 2,74 m B = 2,65 m	4,21 m	A = 5,82 m B = 5,62 m
9310-xxx	3x10	A = 1,55 m B = 1,80 m	A = 1,55 m B = 1,87 m	A = 3,04 m B = 2,94 m	4,76 m	A = 6,96 m B = 6,73 m
9311-xxx	3x11	A = 1,50 m B = 1,87 m	A = 1,50 m B = 2,04 m	A = 3,31 m B = 3,20 m	5,01 m	A = 7,23 m B = 6,99 m
9312-xxx	3x12	A = 1,50 m B = 2,16 m	A = 1,50 m B = 2,21 m	A = 3,60 m B = 3,47 m	5,55 m	A = 8,35 m B = 8,07 m
1420-xxx	2x8 + 1x9	A = 1,27 m B = 1,29 m	A = 1,27 m B = 1,51 m	A = 2,45 m B = 2,37 m	3,50 m	A = 5,00 m B = 4,83 m

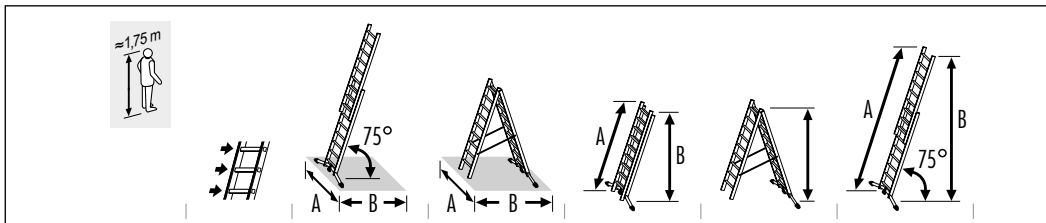

9409-xxx	2x9	A = 1,27 m B = 1,14 m	A = 1,27 m B = 1,70 m	A = 2,73 m B = 2,64 m	2,62 m	A = 4,41 m B = 4,26 m
9412-xxx	2x12	A = 1,55 m B = 1,58 m	A = 1,55 m B = 2,22 m	A = 3,57 m B = 3,45 m	3,42 m	A = 6,09 m B = 5,88 m
9415-xxx	2x15	A = 1,55 m B = 2,01 m	A = 1,55 m B = 2,74 m	A = 4,42 m B = 4,26 m	4,22 m	A = 7,77 m B = 7,50 m

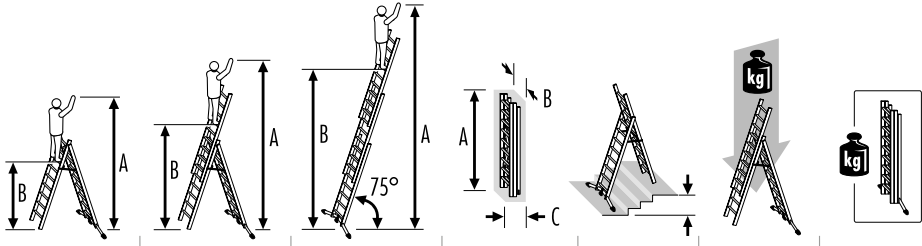

A = 2,80 m B = 0,78 m	A = 3,30 m B = 1,31 m	A = 4,70 m B = 2,69 m	A = 1,90 m B = 0,48 m C = 0,19 m	0,54 m	max. 150 kg	15,5/15,6 kg
A = 3,30 m B = 1,32 m	A = 4,10 m B = 2,12 m	A = 6,00 m B = 4,00 m	A = 2,48 m B = 0,48 m C = 0,19 m	0,54 m	max. 150 kg	19,2/19,3 kg
A = 3,60 m B = 1,58 m	A = 4,65 m B = 2,65 m	A = 6,60 m B = 4,58 m	A = 2,74 m B = 0,48 m C = 0,19 m	0,54 m	max. 150 kg	21,7/21,8 kg 22,7/22,8 kg
A = 3,85 m B = 1,86 m	A = 5,20 m B = 3,19 m	A = 7,70 m B = 5,67 m	A = 3,07 m B = 0,48 m C = 0,21 m		max. 150 kg	25,7/25,8 kg
A = 4,10 m B = 2,11 m	A = 5,45 m B = 3,44 m	A = 7,95 m B = 5,93 m	A = 3,31 m B = 0,48 m C = 0,21 m		max. 150 kg	27,1/27,2 kg
A = 4,40 m B = 2,38 m	A = 6,00 m B = 3,98 m	A = 9,00 m B = 7,01 m	A = 3,60 m B = 0,48 m C = 0,21 m		max. 150 kg	29,2/29,3 kg 30,1/30,2 kg
A = 3,20 m B = 1,20 m	A = 4,40 m B = 2,40 m	A = 5,95 m B = 3,95 m	A = 2,45 m B = 0,48 m C = 0,19 m		max. 150 kg	16,6/16,7 kg

GB

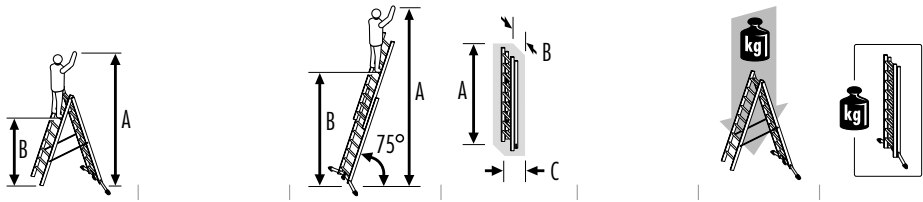

A = 3,60 m B = 1,58 m		A = 5,25 m B = 3,23 m	A = 2,73 m B = 0,41 m C = 0,14 m		max. 150 kg	13,6/13,7 kg
A = 4,40 m B = 2,38 m		A = 6,85 m B = 4,85 m	A = 3,57 m B = 0,41 m C = 0,14 m		max. 150 kg	15,9/16,2 kg
A = 5,20 m B = 3,18 m		A = 8,50 m B = 6,47 m	A = 4,42 m B = 0,41 m C = 0,16 m		max. 150 kg	22,7/22,8 kg

4. Scope of delivery

- 1 x Combination ladder (3-section or 2-section)
- 1 x Crossbar
- 1 x Use and Operating Instructions

Check that the contents are complete and check for any possible transport damage before use. Remove the packaging material.



Packaging material is not a children's toy; there is a risk of suffocation if not handled properly.

5. Instructions for assembly

Installing the crossbar:

1. Lay the combination ladder down. Unlock the front ladder element [A-2] and the single ladder [G] at the locking hook [D], raise slightly and move one rung backwards. The foot pedal [A-3] is now readily accessible. The crossbar [B] can now be removed. Then lock the locking hooks on the ladder rungs (see 6.3 Adjustment and locking mechanism with locking hooks)
2. First unscrew a foot [B-1] and a stop screw [B-2] on the crossbar [B] (Phillips screwdriver required).
3. Open foot pedal [A-3] and insert crossbar [B] as shown.
4. Screw foot [B-1] and stop screw [B-2] on tightly again onto the crossbar.
5. Align crossbar and close foot pedal.
6. For multi-purpose ladders with swivel base, the crossbar is installed in the same order. Check the correct installation position!



The combination ladder must only be used with the crossbar installed.

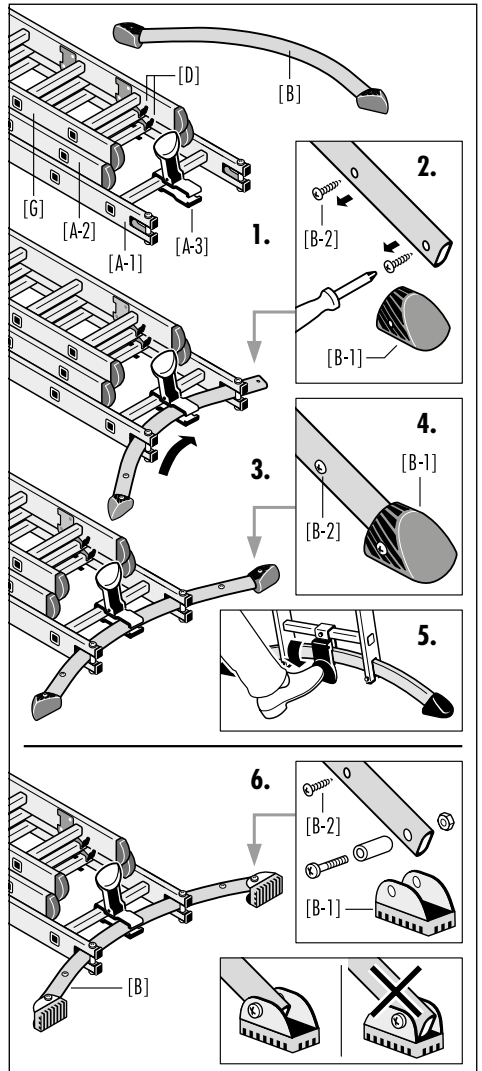
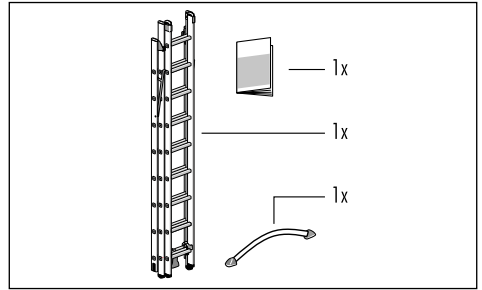

6. Assembly / operation

6.1 Set-up options (schematic diagram):

- A - Free-standing step ladder with single ladder attached (3-section)
- B - Free-standing stepladder (2-section)
- C - Free-standing stepladder with step adjustment (2-section)
- D - Single ladder (1-section)
- E - Single ladder (2-section)
- F - Single ladder (3-section)

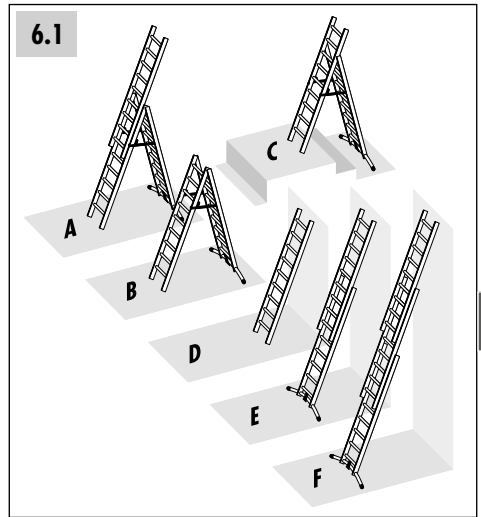

6.2 Function of the LOT system

With the aid of the LOT system, the ladder can be positioned and set up vertically if the ground has different height levels. Ground unevenness can be compensated for up to a height of 15 cm (ProfLOT system) or 10 cm (HobbyLOT system).

1. Open foot pedal [A-3] and adjust ladder element [A-1].
2. Close foot pedal and check ladder for secure footing before using.

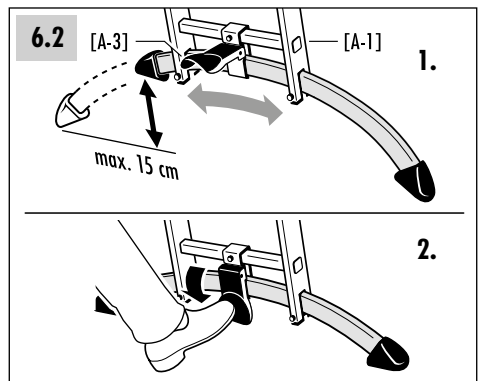

6.3 Adjustment and locking mechanism with locking hooks

The ladder or a ladder element is locked on a ladder rung using the pair of locking hooks [D]. The anti-lift security device [D-1] on the locking hook secures the ladder against unintentional movement and serves as a transport lock.

1. Pull up on the anti-lift security device [D-1] on the locking hook [D] and lift the ladder slightly to unlock it. The ladder elements can now be moved; the single ladder [G] can be separated from the stepladder if necessary.
2. Before using the ladder, the locking hooks must be correctly positioned on the ladder rung and the anti-lift security device [D-1] must be automatically engaged.

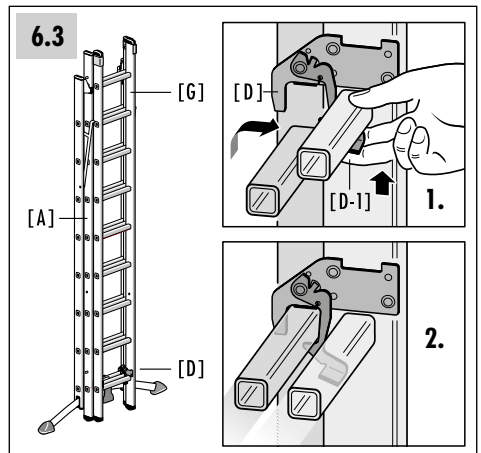

6. Assembly / operation

6.4 Operation of the single ladder

The single ladder [G] can be used with the stepladder [A] as an additional extension section or as a separate ladder. (see 3. Technical information).

To separate the single ladder [G] from the stepladder [A]: Unlock the single ladder [G] at the locking hook [D] and then move out of the ladder guide [A-5].

In reverse order, the single ladder [G] can be put back together with the stepladder [A].

6.5 Set-up and use as a stepladder.

1. Place the ladder with the crossbar on the ground and raise it until it is vertical for easier handling. Unlock the single ladder [G], position it one or two rungs higher and lock it again.
2. Unlock the front ladder element of the stepladder [A-2] at the lock hook [D] and unhinge, pulling forward and thereby opening the stepladder completely.
3. **Multi-purpose ladder with step adjustment:**

The spreader brace [F] must be securely engaged (see marking [E-1] on the step ladder). The top ladder rung must be securely positioned in the seat of the latch hinge.

4. Multi-purpose ladder without step adjustment:

The tension belt must be fully extended. The ladder rail of the front ladder unit [A-2] must be in an engaged position on the guide bracket of the rear ladder unit [A-1].

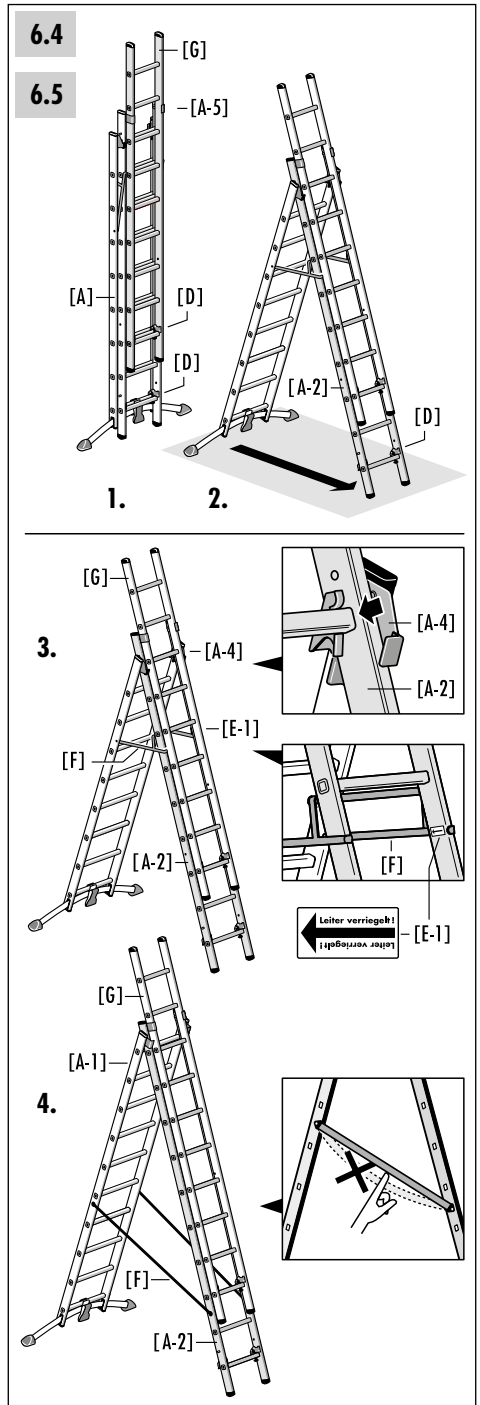

6.6 Function of the step adjustment

Note for multi-purpose with step adjustment:

Only the stepladder [A] can be used with the step adjustment. Before setting up, separate the single ladder [G] from the stepladder.

1. Lift spreader brace slightly (loosen locking bar) and push both ladder units together slightly in order to be able to slide the front ladder unit [A-2] smoothly in the guide of the pair of latch hinges [A-4]. Maximum adjustment height: 2 rungs, which corresponds to approx. 54 cm.
2. The ladder rung must then be securely positioned in the seat of the latch hinges [A-4], and the spreader brace [F] must be securely engaged.

6.7 Set-up and use as a single ladder.

1. Place the ladder with the crossbar on the ground and raise it until it is vertical for easier handling.
Note: With the longer ladder lengths, the ladder elements are best moved into the desired position on the ground and set up with 2 persons if necessary.
2. Disengage the ladder units at the latch hook [D] and move them in the desired height position along the guide on the pair of latch hinges [A-4] or the guide bracket [A-5].
3. Then securely lock the ladder elements again at the ladder rungs with the help of the locking hooks [D].

6.8 Storage

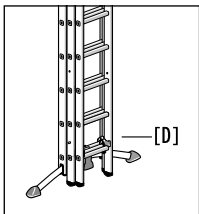

After using the combination ladder, securely re-lock the ladder elements using the locking hook [D] at the lowest ladder rung.

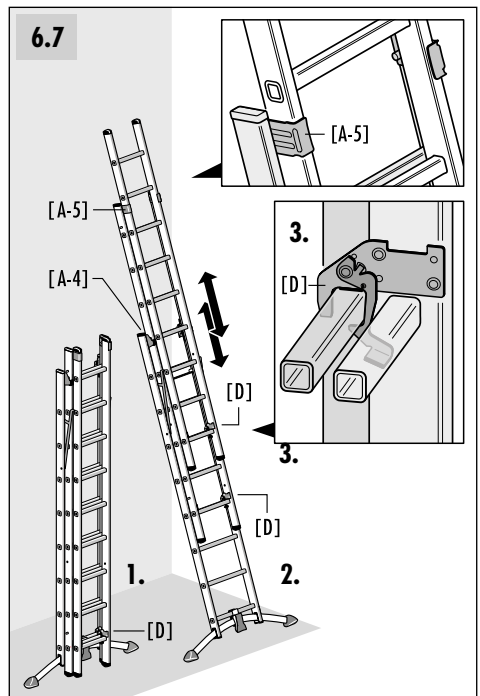
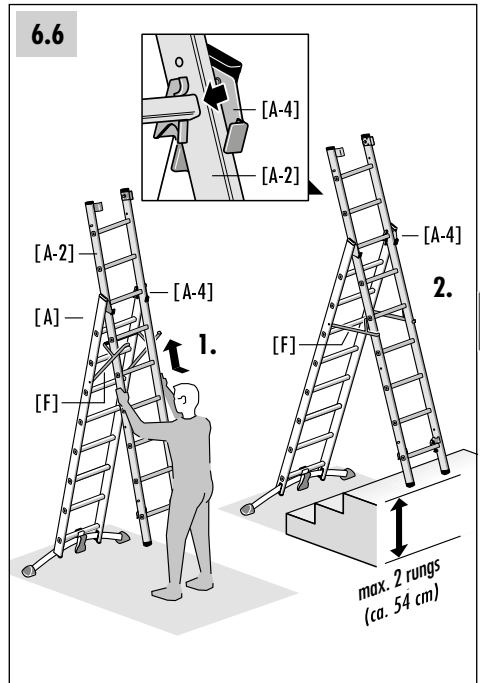

7. Safety instructions

7.1 General safety information

- There is inherently a risk of falling when using the ladder.
All work with and on the ladder should therefore be carried out in such a way that a risk of falling is kept as low as possible.
- When using the ladder, there is also the risk of tipping over.
Individuals can be injured and objects damaged due to the ladder tipping over.
All work with and on the ladder should therefore be carried out in such a way that a risk of tipping over is kept as low as possible.
- Repairs and maintenance work on the ladder must be carried out by a qualified person and according to the instructions of the manufacturer.

Using the ladder for non-professional use:

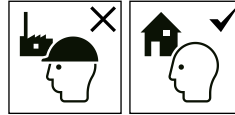

- The user must always ensure that the ladder is also suitable for the respective use.

Using the ladder for professional use:

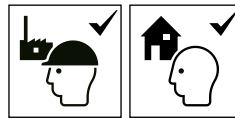

- Regular inspection by a qualified person is required for commercial use (Industrial Safety Regulation).
- The contractor has to ensure that ladders are inspected recurrently for proper condition (visual and functional inspection). For this purpose, the type, scope and time periods of the required inspections must be determined.
- The time intervals for the inspection will conform to the operating conditions, in particular the frequency of use and demands during use as well as the frequency and severity of established defects during the preceding inspections.
- The contractor also has to ensure that defective ladders are removed from use and stored in such a way that further use is not possible until proper maintenance or disposal takes place.

7.2 Safety information for using the ladder



Warning, fall from the ladder.



Refer to instruction manual/booklet.

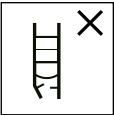

Inspect the ladder after delivery. Before every use visually check the ladder is not damaged and is safe to use. Do not use a damaged ladder.



Maximum total load.



Do not use the ladder on a unlevel or unfirm base. With the aid of the LOT system, the ladder can be positioned and set up vertically if the ground has different height levels.



Do not overreach.



Do not erect the ladder on contaminated ground.



Maximum number of users.



Do not ascend or descend unless you are facing the ladder.



Keep a secure grip on the ladder when ascending and descending. Maintain a handhold whilst working from a ladder or take additional safety precautions if you cannot.



Avoid work that imposes a sideways load on ladders, such as side-on drilling through solid materials.

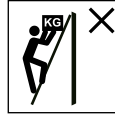

Do not carry equipment which is heavy or difficult to handle while using a ladder.

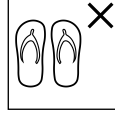

Do not wear unsuitable footwear when climbing a ladder.



Do not use the ladder if you are not fit enough. Certain medical conditions or medication, alcohol or drug abuse could make ladder unsafe.

Do not spend long periods on a ladder without regular breaks (tiredness is a risk).

7. Safety instructions

7.2 Safety information for using the ladder

Prevent damage of the ladder when transporting e.g. by fastening and ensure they are suitably placed to prevent damage.

Ensure the ladder is suitable for the task.

Do not use the ladder if contaminated, e.g. with wet paint, mud, oil or snow.

Do not use the ladder outside in adverse weather conditions, such as strong wind.

For professional use a risk assessment shall be carried out respecting the legislation in the country of use.

When positioning the ladder take into account risk of collision with the ladder e.g. from pedestrians, vehicles or doors. Secure doors (not fire exits) and windows where possible in the work area.



Warning, electricity hazard.
Identify any electrical risks in the work area, such as overhead lines or other exposed electrical equipment and do not use the ladder where electrical risks occur.

Use non-conductive ladders for unavoidable live electrical work.

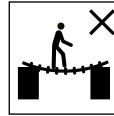

Do not use the ladder as a bridge.

Do not modify the ladder design.

Do not move a ladder while standing on it.

For outdoor use caution to the wind.

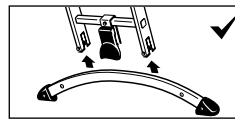

The crossbar must be installed before using the combination ladder. (see 5. Instructions for assembly)

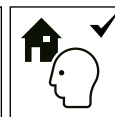
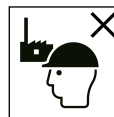

Ladder for domestic use.

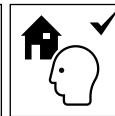
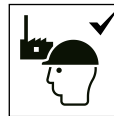

Ladder for professional use.

7.3 Use as a single ladder



Leaning ladders with rungs shall be used at the correct angle.



Ladders used for access to a higher level shall be extended at least 1 m above the landing point and secured, if necessary.



Do not lean the ladder against unsuitable surfaces.

Ladder shall never be moved from the top.



Do not stand on the top three steps/rungs of a leaning ladder.

7.4 Use as a stepladder



Do not step off the side of standing ladder onto another surface.



Open the ladder fully before use.

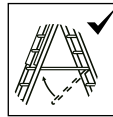

Use the ladder with restraint devices engaged only.

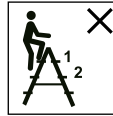

Do not stand on the top two steps/rungs of a standing ladder without a platform and a hand/knee rail.

7.5 Use as a stepladder with attached extension section (3-section multi-purpose ladder)

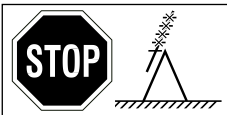

When using the ladder in the stepladder position with attached extension ladder, do not climb beyond the rung recommended by the manufacturer.



When using the ladder in the stairs position, do not climb beyond the rung recommended by the manufacturer.



Do not use the top three rungs of a single-section ladder as a support surface.



Locking devices shall be checked and be fully secured before use if not operated automatically.

8. Transport / storage

- Securely engage the ladder units [D] with the latch hook on the respective lowest ladder rung before and after use as well as for storage and transport.
- In order to avoid any damage, the ladder should be securely fastened (e.g., on roof carriers or in the car).
- The ladder should be stored vertically in a dry environment.
- Any damage must be precluded, and all parts protected from weather conditions.
- Store the ladder in such a way that it is protected from children at play and no person can be disabled by it (possible risk of tripping over it).

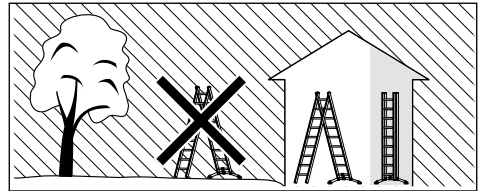
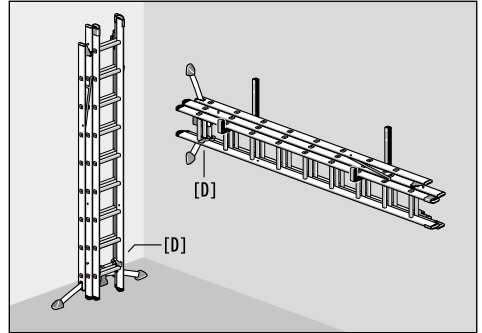

9. Care / preventive maintenance

- Care and maintenance of the ladder should insure its proper functioning. The ladder must be checked regularly for damages. The function of moving parts must be ensured.
- Cleaning the ladder, especially of all moving parts, should occur immediately after use in the event of any visible soiling.
- Use only standard, water soluble cleaning agents. Do not use any aggressive scouring agents.

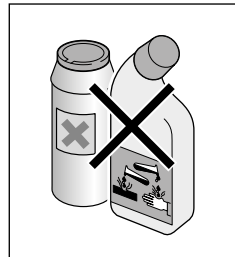

10. Service life

When used for its intended purpose and regularly maintained, the ladder is a work tool that can be used for the long term.

11. Packaging / disposal

- If the ladder is scrapped, it must be disposed of in accordance with current regulations.
- The product must not be disposed of in domestic waste.
- All components, including packaging must be sorted and separated accordingly.
- Aluminium is a high-grade material and should be put into the recycling system.
- Your municipality can give you detailed information about this.

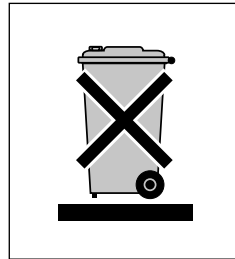

GB

12. Product information

You can find these Use and Operating Instructions on the internet at www.hailo.de.

13. Service / replacement parts

You can obtain additional information about services and replacement parts directly from the manufacturer.

14. Inspection plan

- There exists the risk of a fall due to damaged, defective or non- functional ladder units; there is also a risk of tipping over when using the ladder.
- Users of the ladder can sustain serious injuries during a fall.
- Objects can likewise be damaged if the ladder tips over.

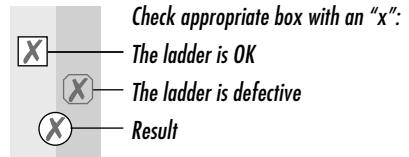

Ladder elements:	Inspection points:
1. General inspection points	<p>All fastenings (rivets, screws, bolts, etc.) must be completely present.</p> <p>Are any fastenings possibly loose or corroded?</p> <p>Are there any contaminants (e.g., dirt, mud, paint, oil or grease) on the ladder?</p>
2. Ladder stile, ladder rung	<p>Are the ladder side rails possibly bent, twisted, dented, cracked or corroded?</p> <p>All ladder rungs must be completely present.</p> <p>Are ladder rungs possibly worn out, loose, corroded or damaged?</p>
3. Connecting elements, ladder guide, fittings	<p>Inspect ladder guides and stop bolts for functionality and tightness as well as damage and corrosion.</p> <p>The locking of the ladder with the locking hooks and anti-lift security device must work perfectly.</p> <p>Are the locking hooks and anti-lift security device possibly damaged, loose or corroded?</p>
4. Crossbar, feet, end caps	<p>Inspect crossbar, feet and end caps for tightness as well as damage and corrosion.</p> <p>All ladder feet and end caps must be present.</p> <p>Are any ladder feet loose, worn out or corroded?</p>
5. Safety braces	<p>Inspect technical condition of the tensioning rope / spreader brace.</p> <p>Are the attachment points in good condition?</p> <p>Are damage or cracks present?</p>
6. Ladder labels	<p>Are all labels present and perfectly legible?</p>
RESULT	<p>The ladder is all right and usable.</p> <p>A repair of the ladder is required.</p> <p>A repair has been carried out, and the ladder is usable again.</p> <p>The ladder is no longer usable (disposal).</p>

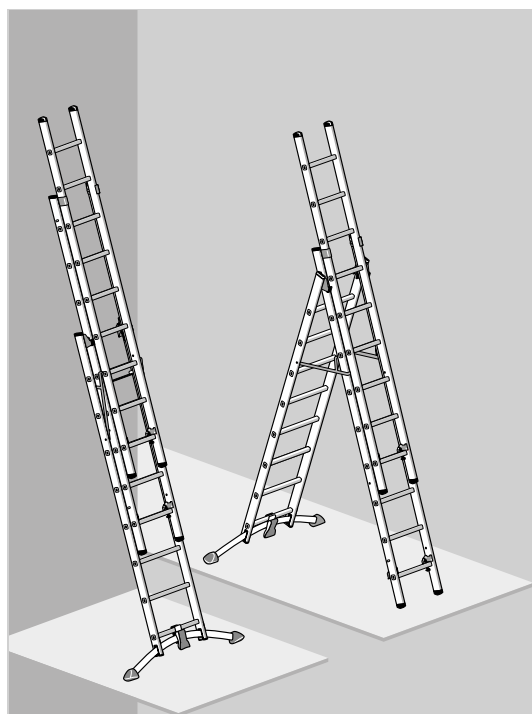

Échelle transformable (3 parties)

Réf.	Échelon
9306-xxx	(2 x 6 + 1 x 5)
9308-xxx	(2 x 8 + 1 x 7)
9309-xxx	(2 x 9 + 1 x 8)
9310-xxx	(3 x 10)
9311-xxx	(3 x 11)
9312-xxx	(3 x 12)
1420-xxx	(2 x 8 + 1 x 9)

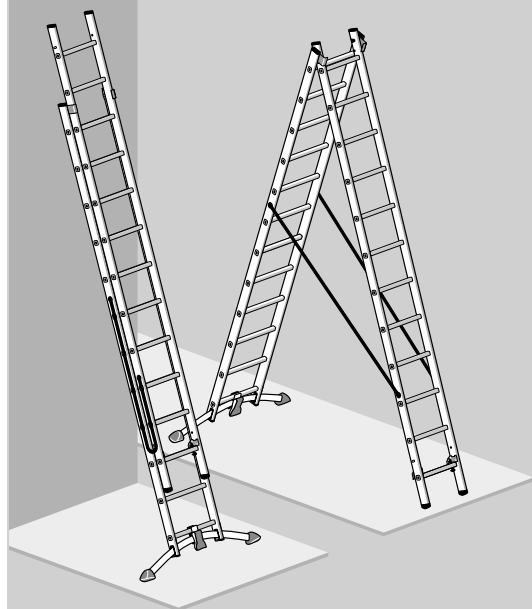

Échelle transformable (2 parties)

Réf.	Échelon
9409-xxx	(2 x 9)
9412-xxx	(2 x 12)
9415-xxx	(2 x 15)

Sous réserve de modifications techniques.

Sommaire

1. Introduction	39
2. Utilisation conforme	39
3. Informations techniques	40
4. Est livré	44
5. Instructions de montage	44
6. Installation / utilisation	45
7. Consignes de sécurité	48
8. Transport / stockage	52
9. Entretien / maintenance	52
10. Durée d'utilisation	53
11. Emballage / élimination	53
12. Information sur le produit	53
13. Service après-vente / pièces de rechange	53
14. Fiche de contrôle	54

Fabricant:

Hailo-Werk • Rudolf Loh GmbH & Co. KG

Daimlerstr. 8
35708 Haiger, Germany

Telefon: +49 (0) 2773 82-0

Telefax: +49 (0) 2773 82-1239

E-Mail: info@hailo.de
www.hailo.de

1. Introduction

Ces notices d'utilisation décrivent l'utilisation sécurisée des échelles transformables en 3 et en 2 parties.



Ces notices d'utilisation contiennent des consignes de sécurité importantes. Pour cette raison, lisez intégralement ce manuel ; observez notamment toutes les consignes de sécurité avant d'utiliser l'échelle.

L'échelle répond aux exigences de la norme européenne EN 131-1-2-3.

Veuillez conserver ces notices d'utilisation. En cas de transmission de l'escabeau, le manuel d'utilisation et d'installation d'utilisation doit l'accompagner.

FR

2. Utilisation conforme

Cette échelle est un dispositif de travail mobile qui peut être utilisé sur différents lieux.

Cette échelle permet de réaliser des travaux de moindre importance à des hauteurs où l'utilisation d'autres dispositifs de travail n'est pas adaptée (voir la législation en matière de sécurité).

Cette échelle peut uniquement être utilisée de la manière décrite dans le présent manuel d'utilisation et d'installation. Toute autre utilisation est considérée comme non conforme. Aucune responsabilité n'est assumée pour les dommages causés par une utilisation non conforme.

Les modifications apportées à l'échelle qui n'ont pas été autorisées par le fabricant annule toute garantie.

3. Informations techniques

Échelles transformables en aluminium (3-parties)

Les échelles transformables en 3 parties avec système LOT sont constituées d'une échelle double autonome [A], et d'une échelle simple [G].

L'échelle simple [G] peut être utilisée comme élément coulissant sur l'échelle double [A].

L'échelle double [A] peut être transformée en échelle simple (échelle coulissante) et l'échelle simple [G] peut à nouveau être utilisée comme élément coulissant.

Les différents types d'échelle se distinguent par le nombre de barreaux et la possibilité de régler les échelons

Sur les échelles transformables

Réf. : 9306-xxx, 9308-xxx, 9309-xxx, 1420-xxx, l'échelle simple [G] peut être enlevée et utilisée comme échelle séparée.

Échelles transformables en aluminium (2-parties)

Les échelles transformables en 2 parties avec système LOT sont constituées d'une échelle double autonome [A], accessible des deux côtés, pouvant être adaptée à une échelle simple (échelle coulissante).

Les différents types d'échelle se distinguent uniquement par le nombre de barreaux.

Les informations techniques déterminantes et les données spécifiques au produit sont indiquées directement sur l'échelle [E].



Une échelle transformable en 3 parties est représentée à titre d'exemple dans les figures suivantes. Toutes les informations et indications générales s'appliquent également aux échelles transformables en 2 parties.

Échelle transformable (3 parties) :

- [A] Échelle double
(avec fonction de réglage d'échelons)
- [B] Barre transversale *(compensation de niveau)*
- [C] Pied de l'escabeau
- [D] Paire de crochets d'arrêt
- [E] L'étiquette d'identification de l'échelle
- [F] Étrier de pression
- [G] Échelle simple *(amovible)*

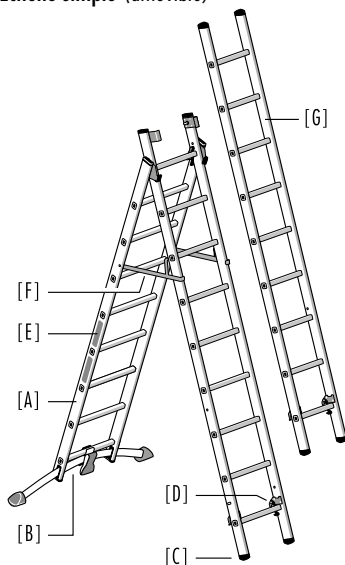

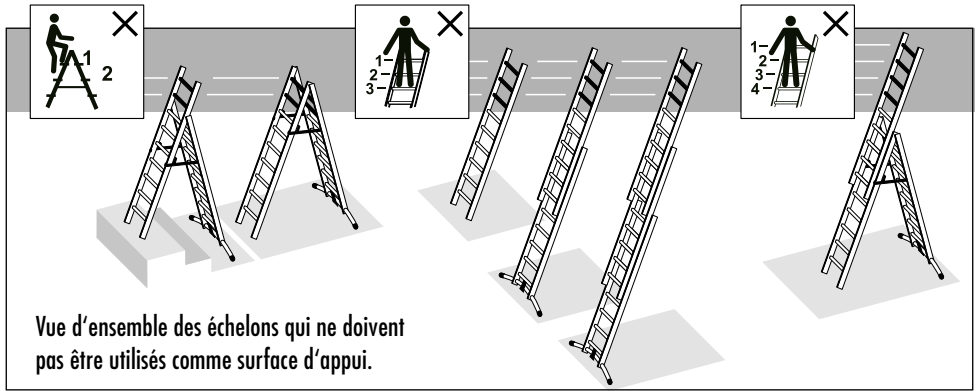

Échelle transformable (3 parties) :

- [A] Échelle double
(avec fonction de réglage d'échelons)
- [B] Barre transversale *(compensation de niveau)*
- [C] Pied de l'escabeau
- [D] Paire de crochets d'arrêt
- [E] L'étiquette d'identification de l'échelle
- [F] Sangle
- [G] Échelle coulissante
(non amovible)

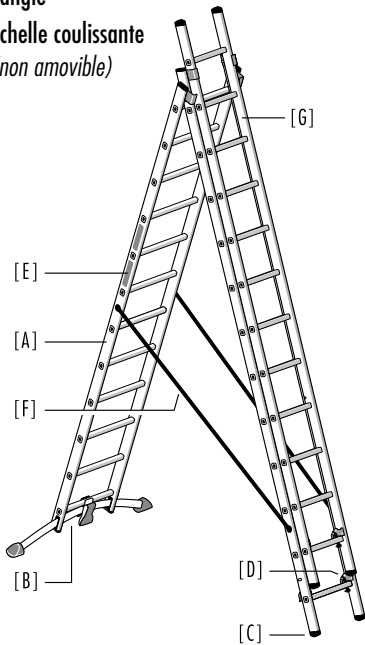

Échelle transformable (2 parties) :

- [A] Échelle double
- [B] Barre transversale *(Niveaueausgleich)*
- [C] Pied de l'escabeau
- [D] Paire de crochets d'arrêt
- [E] L'étiquette d'identification de l'échelle
- [F] Sangle

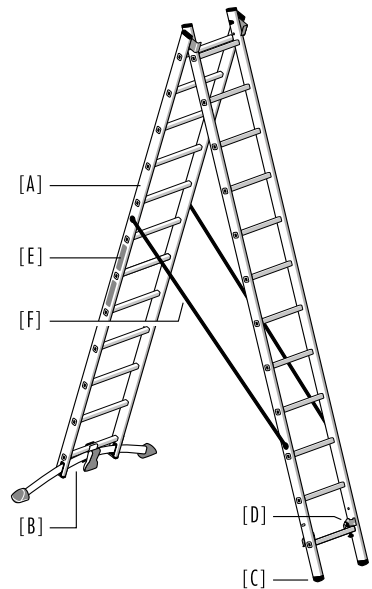

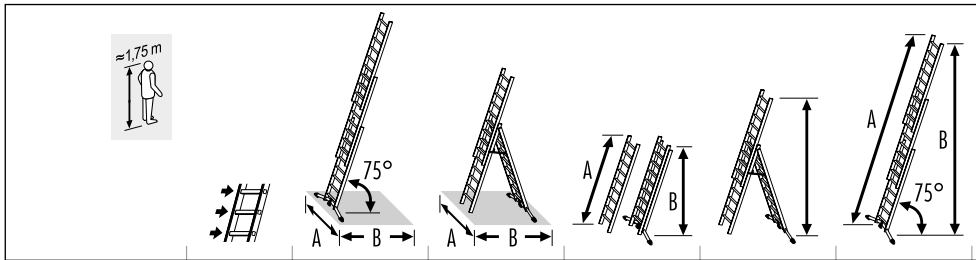

9306-xxx	2x6 + 1x5	A = 122 m B = 1,00 m	A = 1,22 m B = 1,18 m	A = 1,90 m B = 1,84 m	2,87 m	A = 3,86 m B = 3,73 m
9308-xxx	2x8 + 1x7	A = 1,27 m B = 1,37 m	A = 1,27 m B = 1,52 m	A = 2,48 m B = 2,40 m	3,69 m	A = 5,28 m B = 5,10 m
9309-xxx	2x9 + 1x8	A = 1,22 m B = 1,51 m	A = 1,22 m B = 1,69 m	A = 2,74 m B = 2,65 m	4,21 m	A = 5,82 m B = 5,62 m
9310-xxx	3x10	A = 1,55 m B = 1,80 m	A = 1,55 m B = 1,87 m	A = 3,04 m B = 2,94 m	4,76 m	A = 6,96 m B = 6,73 m
9311-xxx	3x11	A = 1,50 m B = 1,87 m	A = 1,50 m B = 2,04 m	A = 3,31 m B = 3,20 m	5,01 m	A = 7,23 m B = 6,99 m
9312-xxx	3x12	A = 1,50 m B = 2,16 m	A = 1,50 m B = 2,21 m	A = 3,60 m B = 3,47 m	5,55 m	A = 8,35 m B = 8,07 m
1420-xxx	2x8 + 1x9	A = 1,27 m B = 1,29 m	A = 1,27 m B = 1,51 m	A = 2,45 m B = 2,37 m	3,50 m	A = 5,00 m B = 4,83 m

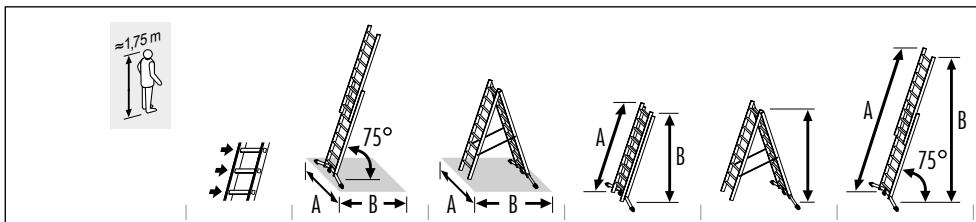

9409-xxx	2x9	A = 1,27 m B = 1,14 m	A = 1,27 m B = 1,70 m	A = 2,73 m B = 2,64 m	2,62 m	A = 4,41 m B = 4,26 m
9412-xxx	2x12	A = 1,55 m B = 1,58 m	A = 1,55 m B = 2,22 m	A = 3,57 m B = 3,45 m	3,42 m	A = 6,09 m B = 5,88 m
9415-xxx	2x15	A = 1,55 m B = 2,01 m	A = 1,55 m B = 2,74 m	A = 4,42 m B = 4,26 m	4,22 m	A = 7,77 m B = 7,50 m

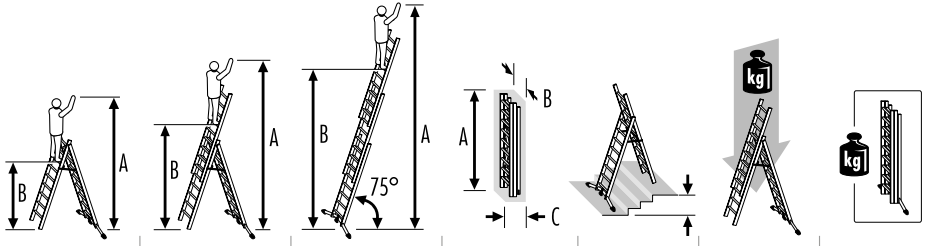

A = 2,80 m B = 0,78 m	A = 3,30 m B = 1,31 m	A = 4,70 m B = 2,69 m	A = 1,90 m B = 0,48 m C = 0,19 m	0,54 m	max. 150 kg	15,5/15,6 kg
A = 3,30 m B = 1,32 m	A = 4,10 m B = 2,12 m	A = 6,00 m B = 4,00 m	A = 2,48 m B = 0,48 m C = 0,19 m	0,54 m	max. 150 kg	19,2/19,3 kg
A = 3,60 m B = 1,58 m	A = 4,65 m B = 2,65 m	A = 6,60 m B = 4,58 m	A = 2,74 m B = 0,48 m C = 0,19 m	0,54 m	max. 150 kg	21,7/21,8 kg 22,7/22,8 kg
A = 3,85 m B = 1,86 m	A = 5,20 m B = 3,19 m	A = 7,70 m B = 5,67 m	A = 3,07 m B = 0,48 m C = 0,21 m		max. 150 kg	25,7/25,8 kg
A = 4,10 m B = 2,11 m	A = 5,45 m B = 3,44 m	A = 7,95 m B = 5,93 m	A = 3,31 m B = 0,48 m C = 0,21 m		max. 150 kg	27,1/27,2 kg
A = 4,40 m B = 2,38 m	A = 6,00 m B = 3,98 m	A = 9,00 m B = 7,01 m	A = 3,60 m B = 0,48 m C = 0,21 m		max. 150 kg	29,2/29,3 kg 30,1/30,2 kg
A = 3,20 m B = 1,20 m	A = 4,40 m B = 2,40 m	A = 5,95 m B = 3,95 m	A = 2,45 m B = 0,48 m C = 0,19 m		max. 150 kg	16,6/16,7 kg

FR

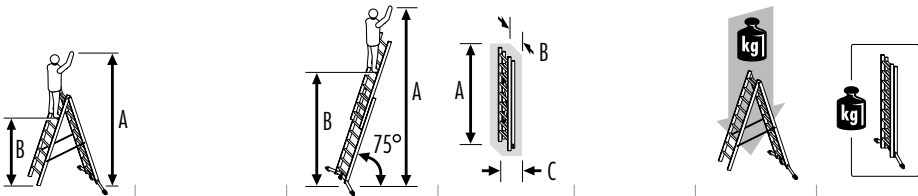

A = 3,60 m B = 1,58 m		A = 5,25 m B = 3,23 m	A = 2,73 m B = 0,41 m C = 0,14 m		max. 150 kg	13,6/13,7 kg
A = 4,40 m B = 2,38 m		A = 6,85 m B = 4,85 m	A = 3,57 m B = 0,41 m C = 0,14 m		max. 150 kg	15,9/16,2 kg
A = 5,20 m B = 3,18 m		A = 8,50 m B = 6,47 m	A = 4,42 m B = 0,41 m C = 0,16 m		max. 150 kg	22,7/22,8 kg

4. Est livré

- 1 x Échelle transformable (3 parties ou 2 parties)
- 1 x Barre transversale
- 1 x Manuel d'utilisation et d'installation

Avant toute utilisation, vérifier si le produit est bien complet et s'il n'a pas été endommagé, le cas échéant, lors du transport. Retirer l'emballage.



L'emballage n'est pas un jouet.
En cas de mauvaise manipulation, il y a
risque d'étouffement.

5. Instructions de montage

Montage des barres transversales:

1. Poser l'échelle transformable. Déverrouiller l'élément frontal de l'échelle [A-2] et l'échelle double [G] par le crochet d'arrêt [D], soulever légèrement et faire glisser un échelon vers l'arrière. La pédale [A-3] est désormais accessible. La barre transversale [B] peut maintenant être retirée. Puis verrouiller les crochets d'arrêt sur les échelons. (voir 6.3 Réglage et verrouillage avec les crochets d'arrêt).
2. Dévisser d'abord un pied [B-1] et une vis de butée [B-2] sur la traverse [B] (tournevis cruciforme nécessaire).
3. Ouvrir la pédale [A-3] et introduire la traverse comme illustré [B].
4. Revisser fermement le pied [B-1] et la vis de butée [B-2] sur la traverse. Vérifier la position de montage !
5. Fermer la pédale et vérifier la bonne stabilité de l'échelle avant son utilisation.
6. Pour des échelles polyvalentes avec pied pivotant, la barre transversale est montée dans le même ordre. Assurez-vous que la position de montage est correcte !



L'échelle transformable ne doit être
utilisée que si la barre transversale
est fixée.

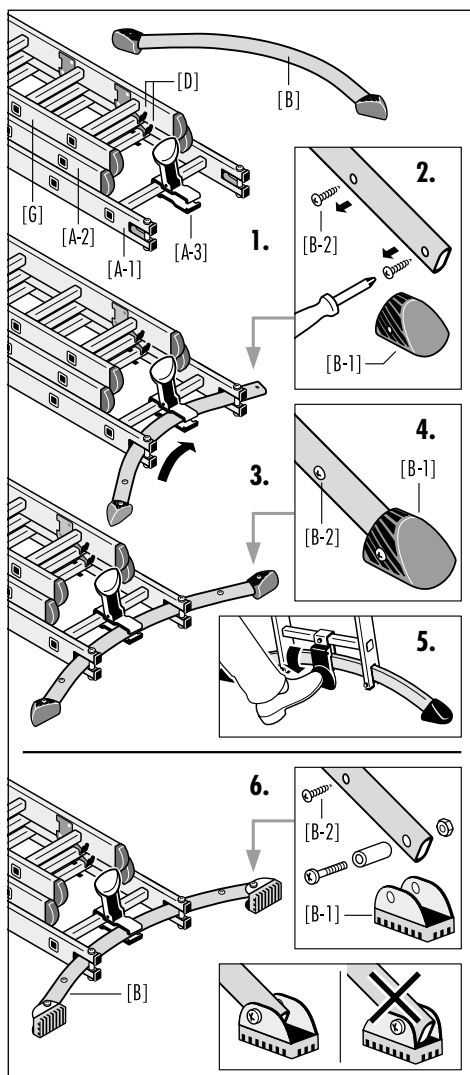
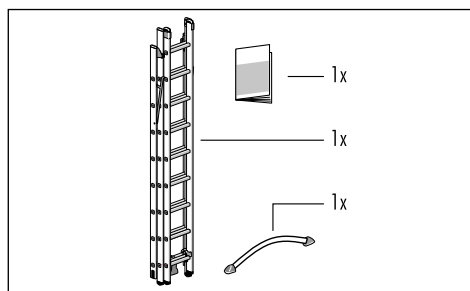

6. Installation / utilisation

6.1 Variantes d'installation (schémas de principe)

- A - Échelle double sur pieds avec une échelle simple fixée par-dessus (3 parties)
- B - Échelle double (2 parties)
- C - Échelle double avec fonction de réglage d'échelons (2 parties)
- D - Échelle simple (1 partie)
- E - Échelle simple (2 parties)
- F - Échelle simple (3 parties)

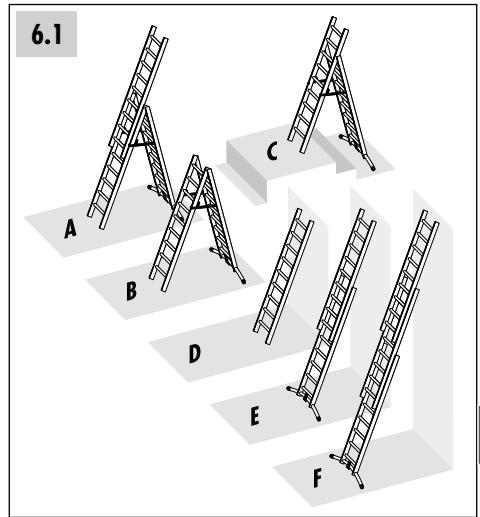

6.2 Fonction de le système LOT

Dès lors que le sol présente des différences de niveau, le système LOT permet d'ajuster et de mettre en place l'échelle à la verticale. Il est possible de compenser les inégalités du sol jusqu'à une hauteur de 15 cm (système ProfiLOT) ou 10 cm (système HobbyLOT).

1. Ouvrir la pédale [A-3] et régler l'élément d'échelle [A-1].
2. Fermer la pédale et vérifier la bonne stabilité de l'échelle avant son utilisation.

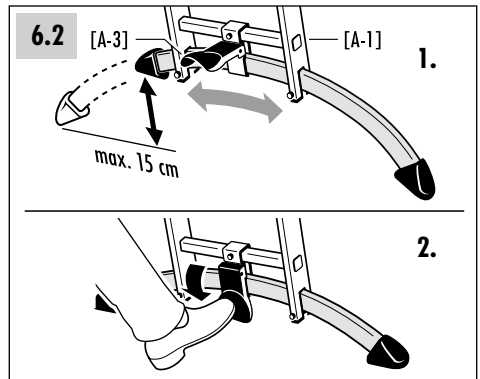

6.3 Réglage et verrouillage avec les crochets d'arrêt

La paire de crochets d'arrêt [D] verrouille l'échelle ou l'élément de l'échelle au niveau d'un échelon. La protection anti-soulèvement [D-1] sur le crochet d'arrêt permet de prévenir tout déplacement accidentel de l'échelle et de sécuriser son transport.

1. Activer la protection anti-soulèvement [D-1] sur le crochet d'arrêt [D] et relever légèrement l'échelle pour la déverrouiller. Les éléments d'échelle peuvent désormais être déplacés ; le cas échéant, l'échelle simple [G] peut être séparée de l'échelle double.
2. Avant d'utiliser l'échelle, les crochets d'arrêt sur l'échelon doivent être correctement positionnés et la protection anti-soulèvement [D-1] doit être automatiquement verrouillée.

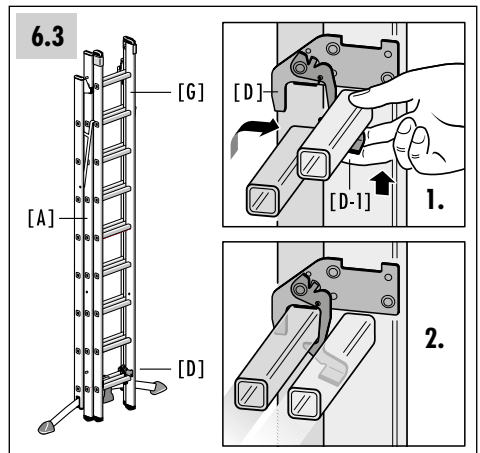

6. Installation / utilisation

6.4 Manipulation de l'échelle simple

L'échelle simple [G] peut être utilisée avec l'échelle double [A] comme une partie coulissante supplémentaire ou comme une échelle distincte.

(voir 3. Informations techniques).

Séparer l'échelle simple [G] de l'échelle double [A] :

Déverrouiller l'échelle simple [G] par le crochet d'arrêt [D] et retirer-la ensuite de la glissière de l'échelle [A-5].

En effectuant la manipulation dans l'ordre inverse, l'échelle simple [G] peut à nouveau être assemblée avec l'échelle double [A].

6.5 Installation et utilisation en tant qu'échelle double

1. Poser l'échelle avec la barre transversale sur le sol, puis en position verticale pour permettre une meilleure manipulation. Déverrouiller l'échelle simple [G], la positionner un ou deux échelons plus haut, puis reverrouiller.

2. Déverrouiller l'élément frontal de l'échelle double [A-2] par le crochet d'arrêt [D], puis retirer, tirer vers l'avant et ouvrir ainsi complètement l'échelle double.

3. **Échelles transformables avec réglage d'échelons :**
Bien enclencher l'étrier de pression [F] (voir repère [E-1] sur l'échelle double). Bien positionner le barreau d'échelle supérieur dans le logement de l'articulation d'arrêt [A-4].

4. **Échelles transformables sans réglage d'échelons :**
Tendre complètement la sangle de serrage [F]. Enclencher le montant de l'élément d'échelle avant [A-2] sur l'étrier de guidage de l'élément d'échelle arrière [A-1].

6.4

6.5

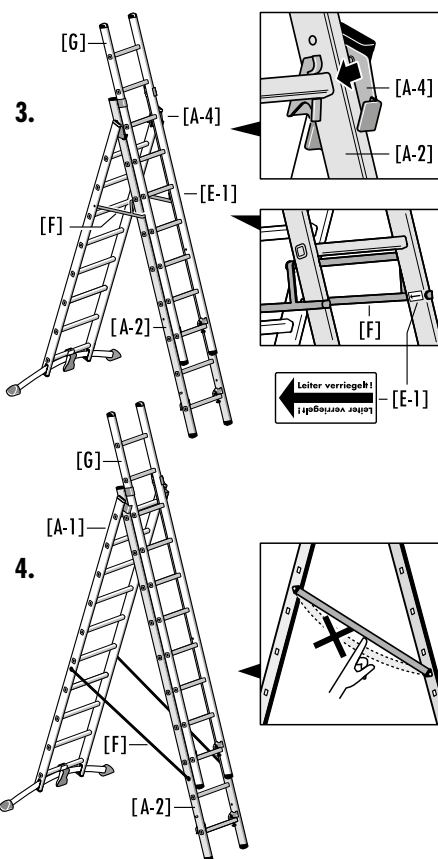
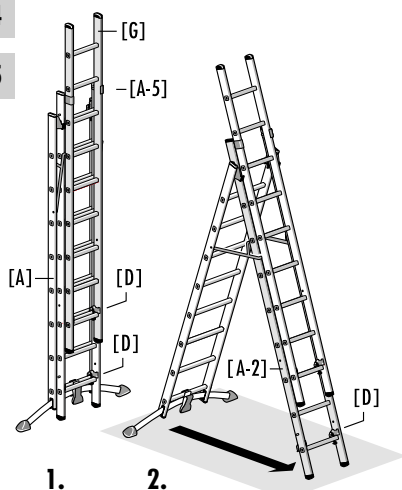

6.6 Fonction du réglage d'échelons

Remarque pour les échelles transformables avec réglage d'échelons :

Pendant le réglage des échelons, utiliser uniquement l'échelle double [A]. Avant l'installation, séparer l'échelle simple [G] de l'échelle double.

1. Soulever légèrement l'étrier de pression [F] (libérer le blocage) et emboîter les deux éléments d'échelle afin de pouvoir faire coulisser facilement l'élément d'échelle avant [A-2] dans la glissière de la paire d'articulation d'arrêt [A-4]. Possibilité de réglage maximale : 2 barreaux, ce qui correspond à env. 54 cm.
2. Ensuite, bien positionner le barreau d'échelle dans le logement de l'articulation d'arrêt [A-4] et enclencher l'étrier de pression [F].

6.7 Installation et utilisation en tant qu'échelle simple

1. Poser l'échelle avec la barre transversale sur le sol, puis en position verticale pour permettre une meilleure manipulation. Remarque : Dans le cas d'importantes longueurs d'échelle, les éléments de l'échelle doivent plutôt être mis en position de manière allongée et éventuellement installés par 2 personnes.
3. Déverrouiller les éléments d'échelle sur le crochet [D] et les faire coulisser à la hauteur souhaitée le long de la glissière de la paire d'articulation d'arrêt [A-4] ou de l'étrier de guidage [A-5].
3. Puis, verrouiller à nouveau fermement les éléments de l'échelle sur les échelons au moyen des crochets d'arrêt [D].

6.8 Stockage

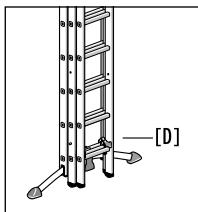

Après avoir utilisé l'échelle transformable, verrouiller à nouveau fermement les éléments de l'échelle avec les crochets d'arrêt [D] sur l'échelon le plus bas.

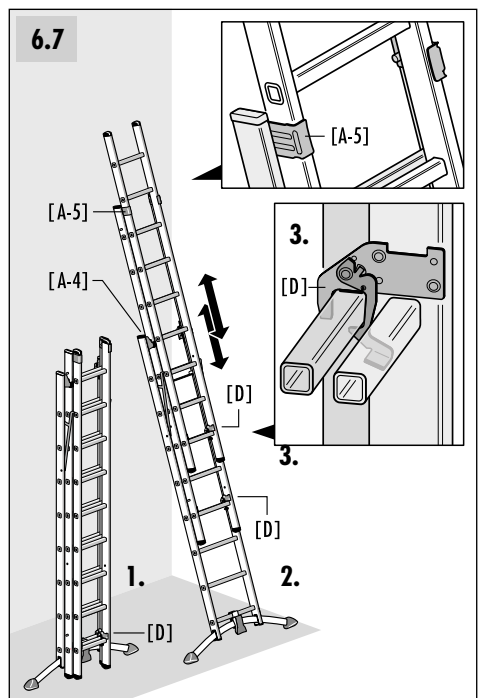
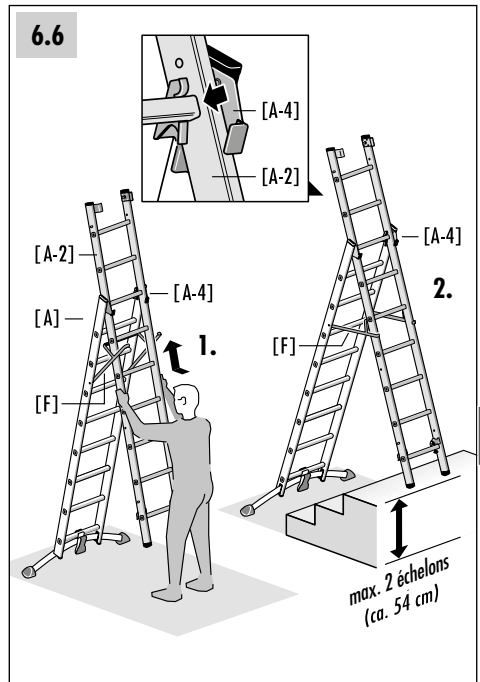

7. Consignes de sécurité

7.1 Consignes de sécurité générales

- L'utilisation de l'échelle engendre un risque d'une chute.
Pour cette raison, tous les travaux avec et sur l'échelle doivent être effectués en réduisant au maximum le risque de chute.
- L'utilisation de l'échelle engendre également un risque de renversement.
Le renversement de l'échelle peut blesser des personnes et endommager des objets.
Pour cette raison, tous les travaux avec et sur l'échelle doivent être effectués en réduisant au maximum le risque de renversement.
- Les réparations et travaux d'entretien sur l'échelle doivent être effectués par un spécialiste et conformément aux instructions du fabricant.

Utilisation de l'échelle non professionnelle (non professional use) :

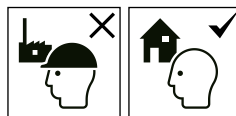

- L'utilisateur doit garantir que l'échelle est adaptée à l'utilisation respective.

Utilisation de l'échelle professionnelle (professional use) :

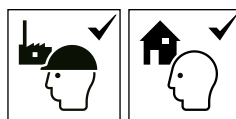

- Pour utiliser l'échelle dans un cadre industriel, une personne qualifiée doit vérifier régulièrement l'échelle (ordonnance allemande sur la sécurité d'exploitation).
- L'exploitant doit veiller à contrôler le bon état des échelles de façon périodique (contrôle visuel et essai fonctionnel). Pour cela, il est nécessaire de définir le type, le contenu et les délais des contrôles requis.
- Les intervalles de temps de contrôle sont basés sur les conditions d'exploitation, en particulier selon la fréquence d'utilisation, la sollicitation lors de l'utilisation ainsi que l'incidence et la gravité des défauts identifiés lors des précédents contrôles.
- L'exploitant doit également s'assurer que les échelles défectueuses ne sont plus utilisées et mises de côté jusqu'à leur réparation ou mise au rebut conformément aux spécifications.

7.2 Consignes de sécurité relatives à l'usage de l'échelle



Attention, chute de l'échelle.



Observer les instructions.

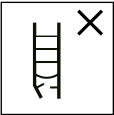

Effectuer un contrôle visuel de l'échelle avant chaque journée de travail où l'échelle sera mise en service, pour repérer des parties éventuellement endommagées et s'assurer que son utilisation est sans risque.



Charge maximale



Ne pas utiliser l'échelle sur un sol déformé ou meuble. Dès lors que le sol présente des différences de niveau, le système LOT permet d'ajuster et de mettre en place l'échelle à la verticale.



Éviter de se pencher sur le côté.



Poser l'escabeau sur un sol dur.



Nombre maximal d'utilisateurs.



Monter sur l'échelle et en descendre le visage tourné vers l'échelle.



Bien se tenir à l'échelle pour y monter et en descendre. Veiller à un maintien sûr lors de l'exécution des travaux et lors de la montée et la descente.



Éviter les efforts latéraux trop importants, p.ex. perçage de trous dans les murs et le béton.



Les objets à transporter lorsqu'on accède à l'échelle ne doivent pas être lourds et seront faciles à manipuler.

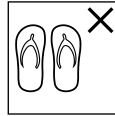

Porter des chaussures appropriées pour accéder à l'échelle.



Votre condition physique vous permet-elle d'utiliser une échelle ? Certains états de santé, les prises de médicaments, l'abus d'alcool ou de drogues peuvent constituer un risque en matière de sécurité si l'on se sert d'une échelle.

Ne pas travailler trop longtemps sur l'échelle sans faire de pauses régulières (la fatigue compromet une utilisation sûre).

7. Consignes de sécurité

7.2 Consignes de sécurité relatives à l'usage de l'échelle

Éviter les dommages pendant le transport de l'échelle, par exemple en l'arrimant, et garantir une fixation/ installation appropriée.

L'échelle doit être adaptée à l'utilisation respective et ne peut être utilisée que dans la position prescrite.

Débarrasser l'échelle de toutes souillures, p.ex. peinture humide, encrassements, huile ou neige.

Ne pas utiliser l'échelle en plein air en cas de mauvaises conditions météo, (p.ex. vents forts, gel, verglas, neige).

Avant toute utilisation de l'échelle sur les lieux de travail, procéder à une évaluation des risques en vertu de la législation du pays d'utilisation.

Lors de la mise en place de l'échelle, prendre en compte les risques de collision, p.ex. avec des piétons, véhicules ou portes. Verrouiller si possible les portes (sauf les issues de secours) et les fenêtres dans la zone de travail.



Avertissement, danger électrique. Identifier tous les risques issus d'un matériel électrique dans la zone de travail, par exemple une ligne aérienne à haute tension ou un autre matériel électrique exposé, et ne pas utiliser l'échelle en cas de risque d'électrocution.

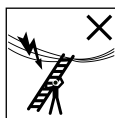

Pour les travaux inévitables sous tension ou à proximité de lignes électriques aériennes, pas utiliser d'échelles conductrices de courant (p.ex. échelles en aluminium).

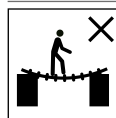

Ne pas utiliser l'échelle comme passerelle.

L'échelle ou les parties de l'échelle ne doivent pas être modifiées.

Ne pas déplacer l'échelle en cours d'utilisation.

En cas d'utilisation à l'air libre, des mesures de prévention contre les coups de vent doivent être prises.

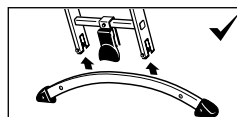

Avant d'utiliser l'échelle transformable, la barre transversale doit être fixée (voir 5. Instructions de montage).

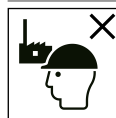

L'échelle est adaptée à l'usage non professionnel.

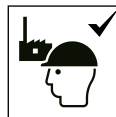

L'échelle est adaptée à l'usage professionnel.

7.3 Utilisation comme échelle simple



Utiliser les échelles simples munies de barreaux avec l'angle correct.



Les échelles permettant d'accéder à un niveau supérieur doivent dépasser d'au moins 1 mètre le point d'appui et/ou être extensibles d'au moins 1 mètre.



Ne pas appuyer l'échelle contre des surfaces inappropriées.

Ne jamais déplacer l'échelle depuis le haut.



Ne pas utiliser les trois échelons supérieurs d'une échelle simple comme surface d'appui.

7.4 Utilisation comme échelle double



Descendre du côté latéral de l'escabeau est interdit.



Veiller à ouvrir entièrement et de manière sécurisée les deux parties de l'escabeau avant utilisation.

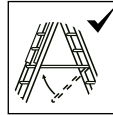

Les dispositifs anti-écartement / dispositifs d'arrêt doivent s'encliqueter.

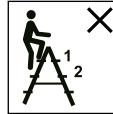

Ne pas utiliser les deux échelons / barreaux supérieurs d'une échelle double sans plateforme ni dispositif de maintien des mains / genoux, comme surface d'appui.

7.5 Utilisation comme échelle double avec élément coulissant en appui (échelle transformable en 3 parties)

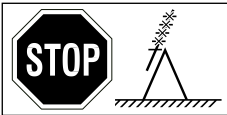

En cas d'utilisation sous forme d'échelle double avec l'échelle coulissante en appui, ne pas monter au-dessus du barreau recommandé par le fabricant.



En cas d'utilisation de l'échelle comme un escabeau, ne pas monter au-dessus du barreau recommandé par le fabricant.



Ne pas utiliser les quatre échelons / barreaux supérieurs d'une échelle double sur laquelle est fixée une échelle coulissante, comme surface d'appui.



S'ils existent, les dispositifs de blocage doivent être complètement sécurisés avant toute utilisation.

8. Transport / stockage

- Bien verrouiller les éléments d'échelle avec les crochets [D] sur chaque barreau inférieur avant et après l'utilisation ainsi qu'en cas de stockage et de transport.
- Pour éviter tout dommage, l'échelle doit être fermement attachée pendant le transport (par exemple, sur les barres de toit ou dans la voiture).
- L'échelle doit être stockée de manière perpendiculaire au sol dans un environnement sec.
- Tout dommage doit être exclu et toutes les pièces doivent être protégées contre les conditions météorologiques.
- Stocker l'échelle de sorte à la protéger des enfants qui jouent et à ne gêner personne (éventuellement risque de trébucher).

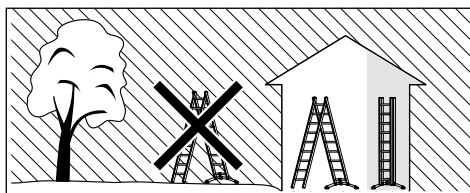
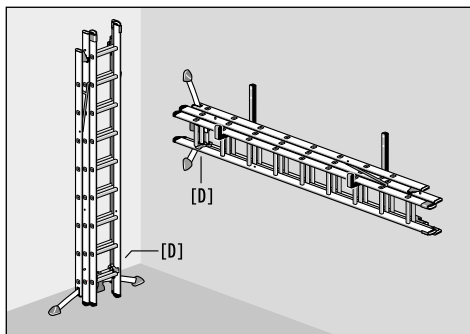

9. Entretien / maintenance

- L'entretien de l'échelle doit garantir son bon fonctionnement. L'échelle doit être régulièrement vérifiée quant à des dommages. La fonction des pièces mobiles doit être garantie.
- Le nettoyage de l'échelle, en particulier, de toutes les pièces mobiles doit, en cas de saleté visible, être immédiatement effectué après son utilisation.
- Utiliser uniquement des détergents solubles dans l'eau disponibles dans le commerce. Ne pas utiliser d'agents abrasifs ou agressifs.

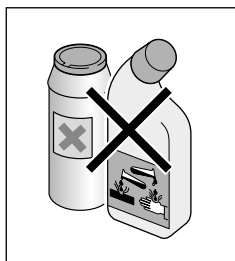

10. Durée d'utilisation

Lors d'une utilisation conforme et d'un entretien régulier, l'échelle est un outil de travail utilisable pendant une longue période.

11. Emballage / élimination

- Lorsque les échelles seront éliminées, elles doivent être mises au rebut d'après les dispositions locales en vigueur.
- Les échelles ne peuvent pas être mélangées aux déchets ménagers.
- Tous les composants, y compris les emballages, doivent être triés d'après leur nature.
- L'aluminium est un matériau de grande qualité et devrait être recyclé.
- Votre commune en charge peut vous informer de manière détaillée à ce sujet.

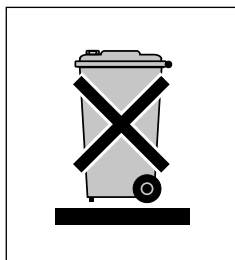

FR

12. Information sur le produit

Le présent mode d'emploi et de manutention est disponible sur Internet à l'adresse www.hailo.de.

13. Service après-vente / pièces de rechange

Des informations supplémentaires sur les prestations du service après-vente et les pièces de rechange sont directement disponibles auprès du fabricant.

14. Fiche de contrôle

- Des éléments d'échelle endommagés, défectueux ou non fonctionnels peuvent entraîner la chute de l'utilisateur ; il y a également un risque de renversement pendant l'utilisation de l'échelle.
- Les utilisateurs de l'échelle peuvent encourir de graves lésions en cas de chute.
- De même, des objets peuvent être endommagés en cas de renversement de l'échelle.

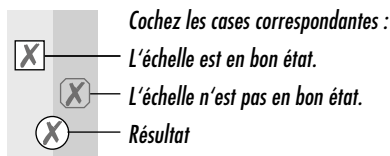

Éléments de l'échelle :	Points de contrôle :
1. Points de contrôle généraux	Toutes les fixations (rivets, vis, boulons, etc.) doivent être présentes. Des fixations sont éventuellement desserrées ou corrodées ? L'échelle est sale (par exemple, pleine de poussière, boue, peinture, huile ou graisse) ?
2. Montant de l'échelle, Échelon	Les montants de l'échelle sont éventuellement tordus, bosselés, fissurés ou corrodés ? Tous les échelons doivent être présents. Les échelons sont éventuellement endommagés, branlants, corrodés ou endommagés ?
3. Éléments de fixation, glissière de l'échelle, armatures	Vérifier la fonctionnalité et la stabilité ainsi que l'absence de dommages et de corrosion des glissières de l'échelle et des butées. Le verrouillage de l'échelle au moyen des crochets d'arrêt et la protection antisoulèvement doivent fonctionner correctement. Les crochets d'arrêt et la protection anti-soulèvement sont éventuellement endommagés, desserrés ou corrodés ?
4. Barre transversale, pieds, embouts	Vérifier la stabilité et l'absence de dommages et de corrosion de la barre transversale, des pieds et des embouts. Tous les pieds d'échelle/embouts doivent être présents. Les pieds d'échelle sont branlants, usés ou corrodés ?
5. Dispositif anti-écartement	Vérifier l'état technique du câble de tension et étrier de pression. Les points de fixation sont en bon état ? Y a-t-il des dommages, fissures ?
6. Étiquettes d'identification de l'échelle	Toutes les étiquettes d'identifications sont présentes et bien lisibles ?
RÉSULTAT	<p>L'échelle est conforme et opérationnelle.</p> <p>Une réparation de l'échelle est nécessaire.</p> <p>Une réparation a été effectuée, l'échelle est à nouveau opérationnelle.</p> <p>L'échelle n'est plus utilisable (mise au rebut).</p>

	<i>No de contrôle, date, contrôleur, signature</i>			<i>No de contrôle, date, contrôleur, signature</i>			<i>No de contrôle, date, contrôleur, signature</i>			<i>No de contrôle, date, contrôleur, signature</i>			<i>No de contrôle, date, contrôleur, signature</i>	
	<input type="checkbox"/>	<input type="checkbox"/>		<input type="checkbox"/>	<input type="checkbox"/>		<input type="checkbox"/>	<input type="checkbox"/>		<input type="checkbox"/>	<input type="checkbox"/>		<input type="checkbox"/>	<input type="checkbox"/>
	<input type="checkbox"/>	<input type="checkbox"/>		<input type="checkbox"/>	<input type="checkbox"/>		<input type="checkbox"/>	<input type="checkbox"/>		<input type="checkbox"/>	<input type="checkbox"/>		<input type="checkbox"/>	<input type="checkbox"/>
	<input type="checkbox"/>	<input type="checkbox"/>		<input type="checkbox"/>	<input type="checkbox"/>		<input type="checkbox"/>	<input type="checkbox"/>		<input type="checkbox"/>	<input type="checkbox"/>		<input type="checkbox"/>	<input type="checkbox"/>
	<input type="checkbox"/>	<input type="checkbox"/>		<input type="checkbox"/>	<input type="checkbox"/>		<input type="checkbox"/>	<input type="checkbox"/>		<input type="checkbox"/>	<input type="checkbox"/>		<input type="checkbox"/>	<input type="checkbox"/>
	<input type="checkbox"/>	<input type="checkbox"/>		<input type="checkbox"/>	<input type="checkbox"/>		<input type="checkbox"/>	<input type="checkbox"/>		<input type="checkbox"/>	<input type="checkbox"/>		<input type="checkbox"/>	<input type="checkbox"/>
	<input type="checkbox"/>	<input type="checkbox"/>		<input type="checkbox"/>	<input type="checkbox"/>		<input type="checkbox"/>	<input type="checkbox"/>		<input type="checkbox"/>	<input type="checkbox"/>		<input type="checkbox"/>	<input type="checkbox"/>
	<input type="checkbox"/>	<input type="checkbox"/>		<input type="checkbox"/>	<input type="checkbox"/>		<input type="checkbox"/>	<input type="checkbox"/>		<input type="checkbox"/>	<input type="checkbox"/>		<input type="checkbox"/>	<input type="checkbox"/>
	<input type="checkbox"/>	<input type="checkbox"/>		<input type="checkbox"/>	<input type="checkbox"/>		<input type="checkbox"/>	<input type="checkbox"/>		<input type="checkbox"/>	<input type="checkbox"/>		<input type="checkbox"/>	<input type="checkbox"/>
	<input type="checkbox"/>	<input type="checkbox"/>		<input type="checkbox"/>	<input type="checkbox"/>		<input type="checkbox"/>	<input type="checkbox"/>		<input type="checkbox"/>	<input type="checkbox"/>		<input type="checkbox"/>	<input type="checkbox"/>
	<input type="checkbox"/>	<input type="checkbox"/>		<input type="checkbox"/>	<input type="checkbox"/>		<input type="checkbox"/>	<input type="checkbox"/>		<input type="checkbox"/>	<input type="checkbox"/>		<input type="checkbox"/>	<input type="checkbox"/>
	<input type="checkbox"/>	<input type="checkbox"/>		<input type="checkbox"/>	<input type="checkbox"/>		<input type="checkbox"/>	<input type="checkbox"/>		<input type="checkbox"/>	<input type="checkbox"/>		<input type="checkbox"/>	<input type="checkbox"/>
	<input type="checkbox"/>	<input type="checkbox"/>		<input type="checkbox"/>	<input type="checkbox"/>		<input type="checkbox"/>	<input type="checkbox"/>		<input type="checkbox"/>	<input type="checkbox"/>		<input type="checkbox"/>	<input type="checkbox"/>
	<input type="checkbox"/>	<input type="checkbox"/>		<input type="checkbox"/>	<input type="checkbox"/>		<input type="checkbox"/>	<input type="checkbox"/>		<input type="checkbox"/>	<input type="checkbox"/>		<input type="checkbox"/>	<input type="checkbox"/>
	<input type="checkbox"/>	<input type="checkbox"/>		<input type="checkbox"/>	<input type="checkbox"/>		<input type="checkbox"/>	<input type="checkbox"/>		<input type="checkbox"/>	<input type="checkbox"/>		<input type="checkbox"/>	<input type="checkbox"/>
	<input type="checkbox"/>	<input type="checkbox"/>		<input type="checkbox"/>	<input type="checkbox"/>		<input type="checkbox"/>	<input type="checkbox"/>		<input type="checkbox"/>	<input type="checkbox"/>		<input type="checkbox"/>	<input type="checkbox"/>
	<input type="checkbox"/>	<input type="checkbox"/>		<input type="checkbox"/>	<input type="checkbox"/>		<input type="checkbox"/>	<input type="checkbox"/>		<input type="checkbox"/>	<input type="checkbox"/>		<input type="checkbox"/>	<input type="checkbox"/>
	<input type="checkbox"/>	<input type="checkbox"/>		<input type="checkbox"/>	<input type="checkbox"/>		<input type="checkbox"/>	<input type="checkbox"/>		<input type="checkbox"/>	<input type="checkbox"/>		<input type="checkbox"/>	<input type="checkbox"/>
	<input type="checkbox"/>	<input type="checkbox"/>		<input type="checkbox"/>	<input type="checkbox"/>		<input type="checkbox"/>	<input type="checkbox"/>		<input type="checkbox"/>	<input type="checkbox"/>		<input type="checkbox"/>	<input type="checkbox"/>
	<input type="checkbox"/>	<input type="checkbox"/>		<input type="checkbox"/>	<input type="checkbox"/>		<input type="checkbox"/>	<input type="checkbox"/>		<input type="checkbox"/>	<input type="checkbox"/>		<input type="checkbox"/>	<input type="checkbox"/>
	<input type="checkbox"/>	<input type="checkbox"/>		<input type="checkbox"/>	<input type="checkbox"/>		<input type="checkbox"/>	<input type="checkbox"/>		<input type="checkbox"/>	<input type="checkbox"/>		<input type="checkbox"/>	<input type="checkbox"/>
	<input type="checkbox"/>	<input type="checkbox"/>		<input type="checkbox"/>	<input type="checkbox"/>		<input type="checkbox"/>	<input type="checkbox"/>		<input type="checkbox"/>	<input type="checkbox"/>		<input type="checkbox"/>	<input type="checkbox"/>
	<input type="checkbox"/>	<input type="checkbox"/>		<input type="checkbox"/>	<input type="checkbox"/>		<input type="checkbox"/>	<input type="checkbox"/>		<input type="checkbox"/>	<input type="checkbox"/>		<input type="checkbox"/>	<input type="checkbox"/>
	<input type="checkbox"/>	<input type="checkbox"/>		<input type="checkbox"/>	<input type="checkbox"/>		<input type="checkbox"/>	<input type="checkbox"/>		<input type="checkbox"/>	<input type="checkbox"/>		<input type="checkbox"/>	<input type="checkbox"/>
	<input type="checkbox"/>	<input type="checkbox"/>		<input type="checkbox"/>	<input type="checkbox"/>		<input type="checkbox"/>	<input type="checkbox"/>		<input type="checkbox"/>	<input type="checkbox"/>		<input type="checkbox"/>	<input type="checkbox"/>
	<input type="checkbox"/>	<input type="checkbox"/>		<input type="checkbox"/>	<input type="checkbox"/>		<input type="checkbox"/>	<input type="checkbox"/>		<input type="checkbox"/>	<input type="checkbox"/>		<input type="checkbox"/>	<input type="checkbox"/>
	<input type="checkbox"/>	<input type="checkbox"/>		<input type="checkbox"/>	<input type="checkbox"/>		<input type="checkbox"/>	<input type="checkbox"/>		<input type="checkbox"/>	<input type="checkbox"/>		<input type="checkbox"/>	<input type="checkbox"/>
	<input type="checkbox"/>	<input type="checkbox"/>		<input type="checkbox"/>	<input type="checkbox"/>		<input type="checkbox"/>	<input type="checkbox"/>		<input type="checkbox"/>	<input type="checkbox"/>		<input type="checkbox"/>	<input type="checkbox"/>
	<input type="checkbox"/>	<input type="checkbox"/>		<input type="checkbox"/>	<input type="checkbox"/>		<input type="checkbox"/>	<input type="checkbox"/>		<input type="checkbox"/>	<input type="checkbox"/>		<input type="checkbox"/>	<input type="checkbox"/>
	<input type="checkbox"/>	<input type="checkbox"/>		<input type="checkbox"/>	<input type="checkbox"/>		<input type="checkbox"/>	<input type="checkbox"/>		<input type="checkbox"/>	<input type="checkbox"/>		<input type="checkbox"/>	<input type="checkbox"/>
	<input type="checkbox"/>	<input type="checkbox"/>		<input type="checkbox"/>	<input type="checkbox"/>		<input type="checkbox"/>	<input type="checkbox"/>		<input type="checkbox"/>	<input type="checkbox"/>		<input type="checkbox"/>	<input type="checkbox"/>
	<input type="checkbox"/>	<input type="checkbox"/>		<input type="checkbox"/>	<input type="checkbox"/>		<input type="checkbox"/>	<input type="checkbox"/>		<input type="checkbox"/>	<input type="checkbox"/>		<input type="checkbox"/>	<input type="checkbox"/>
	<input type="checkbox"/>	<input type="checkbox"/>		<input type="checkbox"/>	<input type="checkbox"/>		<input type="checkbox"/>	<input type="checkbox"/>		<input type="checkbox"/>	<input type="checkbox"/>		<input type="checkbox"/>	<input type="checkbox"/>
	<input type="checkbox"/>	<input type="checkbox"/>		<input type="checkbox"/>	<input type="checkbox"/>		<input type="checkbox"/>	<input type="checkbox"/>		<input type="checkbox"/>	<input type="checkbox"/>		<input type="checkbox"/>	<input type="checkbox"/>
	<input type="checkbox"/>	<input type="checkbox"/>		<input type="checkbox"/>	<input type="checkbox"/>		<input type="checkbox"/>	<input type="checkbox"/>		<input type="checkbox"/>	<input type="checkbox"/>		<input type="checkbox"/>	<input type="checkbox"/>
	<input type="checkbox"/>	<input type="checkbox"/>		<input type="checkbox"/>	<input type="checkbox"/>		<input type="checkbox"/>	<input type="checkbox"/>		<input type="checkbox"/>	<input type="checkbox"/>		<input type="checkbox"/>	<input type="checkbox"/>
	<input type="checkbox"/>	<input type="checkbox"/>		<input type="checkbox"/>	<input type="checkbox"/>		<input type="checkbox"/>	<input type="checkbox"/>		<input type="checkbox"/>	<input type="checkbox"/>		<input type="checkbox"/>	<input type="checkbox"/>
	<input type="checkbox"/>	<input type="checkbox"/>		<input type="checkbox"/>	<input type="checkbox"/>		<input type="checkbox"/>	<input type="checkbox"/>		<input type="checkbox"/>	<input type="checkbox"/>		<input type="checkbox"/>	<input type="checkbox"/>
	<input type="checkbox"/>	<input type="checkbox"/>		<input type="checkbox"/>	<input type="checkbox"/>		<input type="checkbox"/>	<input type="checkbox"/>		<input type="checkbox"/>	<input type="checkbox"/>		<input type="checkbox"/>	<input type="checkbox"/>
	<input type="checkbox"/>	<input type="checkbox"/>		<input type="checkbox"/>	<input type="checkbox"/>		<input type="checkbox"/>	<input type="checkbox"/>		<input type="checkbox"/>	<input type="checkbox"/>		<input type="checkbox"/>	<input type="checkbox"/>
	<input type="checkbox"/>	<input type="checkbox"/>		<input type="checkbox"/>	<input type="checkbox"/>		<input type="checkbox"/>	<input type="checkbox"/>		<input type="checkbox"/>	<input type="checkbox"/>		<input type="checkbox"/>	<input type="checkbox"/>
	<input type="checkbox"/>	<input type="checkbox"/>		<input type="checkbox"/>	<input type="checkbox"/>		<input type="checkbox"/>	<input type="checkbox"/>		<input type="checkbox"/>	<input type="checkbox"/>		<input type="checkbox"/>	<input type="checkbox"/>
	<input type="checkbox"/>	<input type="checkbox"/>		<input type="checkbox"/>	<input type="checkbox"/>		<input type="checkbox"/>	<input type="checkbox"/>		<input type="checkbox"/>	<input type="checkbox"/>		<input type="checkbox"/>	<input type="checkbox"/>
	<input type="checkbox"/>	<input type="checkbox"/>		<input type="checkbox"/>	<input type="checkbox"/>		<input type="checkbox"/>	<input type="checkbox"/>		<input type="checkbox"/>	<input type="checkbox"/>		<input type="checkbox"/>	<input type="checkbox"/>
	<input type="checkbox"/>	<input type="checkbox"/>		<input type="checkbox"/>	<input type="checkbox"/>		<input type="checkbox"/>	<input type="checkbox"/>		<input type="checkbox"/>	<input type="checkbox"/>		<input type="checkbox"/>	<input type="checkbox"/>
	<input type="checkbox"/>	<input type="checkbox"/>		<input type="checkbox"/>	<input type="checkbox"/>		<input type="checkbox"/>	<input type="checkbox"/>		<input type="checkbox"/>	<input type="checkbox"/>		<input type="checkbox"/>	<input type="checkbox"/>
	<input type="checkbox"/>	<input type="checkbox"/>		<input type="checkbox"/>	<input type="checkbox"/>		<input type="checkbox"/>	<input type="checkbox"/>		<input type="checkbox"/>	<input type="checkbox"/>		<input type="checkbox"/>	<input type="checkbox"/>
	<input type="checkbox"/>	<input type="checkbox"/>		<input type="checkbox"/>	<input type="checkbox"/>		<input type="checkbox"/>	<input type="checkbox"/>		<input type="checkbox"/>	<input type="checkbox"/>		<input type="checkbox"/>	<input type="checkbox"/>
	<input type="checkbox"/>	<input type="checkbox"/>		<input type="checkbox"/>	<input type="checkbox"/>		<input type="checkbox"/>	<input type="checkbox"/>		<input type="checkbox"/>	<input type="checkbox"/>		<input type="checkbox"/>	<input type="checkbox"/>
	<input type="checkbox"/>	<input type="checkbox"/>		<input type="checkbox"/>	<input type="checkbox"/>		<input type="checkbox"/>	<input type="checkbox"/>		<input type="checkbox"/>	<input type="checkbox"/>		<input type="checkbox"/>	<input type="checkbox"/>
	<input type="checkbox"/>	<input type="checkbox"/>		<input type="checkbox"/>	<input type="checkbox"/>		<input type="checkbox"/>	<input type="checkbox"/>		<input type="checkbox"/>	<input type="checkbox"/>		<input type="checkbox"/>	<input type="checkbox"/>
	<input type="checkbox"/>	<input type="checkbox"/>		<input type="checkbox"/>	<input type="checkbox"/>		<input type="checkbox"/>	<input type="checkbox"/>		<input type="checkbox"/>	<input type="checkbox"/>		<input type="checkbox"/>	<input type="checkbox"/>
	<input type="checkbox"/>	<input type="checkbox"/>		<input type="checkbox"/>	<input type="checkbox"/>		<input type="checkbox"/>	<input type="checkbox"/>		<input type="checkbox"/>	<input type="checkbox"/>		<input type="checkbox"/>	<input type="checkbox"/>
	<input type="checkbox"/>	<input type="checkbox"/>		<input type="checkbox"/>	<input type="checkbox"/>		<input type="checkbox"/>	<input type="checkbox"/>		<input type="checkbox"/>	<input type="checkbox"/>		<input type="checkbox"/>	<input type="checkbox"/>
	<input type="checkbox"/>	<input type="checkbox"/>		<input type="checkbox"/>	<input type="checkbox"/>		<input type="checkbox"/>	<input type="checkbox"/>		<input type="checkbox"/>	<input type="checkbox"/>		<input type="checkbox"/>	<input type="checkbox"/>
	<input type="checkbox"/>	<input type="checkbox"/>		<input type="checkbox"/>	<input type="checkbox"/>		<input type="checkbox"/>	<input type="checkbox"/>		<input type="checkbox"/>	<input type="checkbox"/>		<input type="checkbox"/>	<input type="checkbox"/>
	<input type="checkbox"/>	<input type="checkbox"/>		<input type="checkbox"/>	<input type="checkbox"/>		<input type="checkbox"/>	<input type="checkbox"/>		<input type="checkbox"/>	<input type="checkbox"/>		<input type="checkbox"/>	<input type="checkbox"/>
	<input type="checkbox"/>	<input type="checkbox"/>		<input type="checkbox"/>	<input type="checkbox"/>		<input type="checkbox"/>	<input type="checkbox"/>		<input type="checkbox"/>	<input type="checkbox"/>		<input type="checkbox"/>	<input type="checkbox"/>
	<input type="checkbox"/>	<input type="checkbox"/>		<input type="checkbox"/>	<input type="checkbox"/>		<input type="checkbox"/>	<input type="checkbox"/>		<input type="checkbox"/>	<input type="checkbox"/>		<input type="checkbox"/>	<input type="checkbox"/>
	<input type="checkbox"/>	<input type="checkbox"/>		<input type="checkbox"/>	<input type="checkbox"/>		<input type="checkbox"/>	<input type="checkbox"/>		<input type="checkbox"/>	<input type="checkbox"/>		<input type="checkbox"/>	<input type="checkbox"/>
	<input type="checkbox"/>	<input type="checkbox"/>		<input type="checkbox"/>	<input type="checkbox"/>		<input type="checkbox"/>	<input type="checkbox"/>		<input type="checkbox"/>	<input type="checkbox"/>		<input type="checkbox"/>	<input type="checkbox"/>
	<input type="checkbox"/>	<input type="checkbox"/>		<input type="checkbox"/>	<input type="checkbox"/>		<input type="checkbox"/>	<input type="checkbox"/>		<input type="checkbox"/>	<input type="checkbox"/>		<input type="checkbox"/>	<input type="checkbox"/>
	<input type="checkbox"/>	<input type="checkbox"/>		<input type="checkbox"/>	<input type="checkbox"/>		<input type="checkbox"/>	<input type="checkbox"/>		<input type="checkbox"/>	<input type="checkbox"/>		<input type="checkbox"/>	<input type="checkbox"/>
	<input type="checkbox"/>	<input type="checkbox"/>		<input type="checkbox"/>	<input type="checkbox"/>		<input type="checkbox"/>	<input type="checkbox"/>		<input type="checkbox"/>	<input type="checkbox"/>		<input type="checkbox"/>	<input type="checkbox"/>
	<input type="checkbox"/>	<input type="checkbox"/>		<input type="checkbox"/>	<input type="checkbox"/>		<input type="checkbox"/>	<input type="checkbox"/>		<input type="checkbox"/>	<input type="checkbox"/>		<input type="checkbox"/>	<input type="checkbox"/>
	<input type="checkbox"/>	<input type="checkbox"/>		<input type="checkbox"/>	<input type="checkbox"/>		<input type="checkbox"/>	<input type="checkbox"/>		<input type="checkbox"/>	<input type="checkbox"/>		<input type="checkbox"/>	<input type="checkbox"/>
	<input type="checkbox"/>	<input type="checkbox"/>		<input type="checkbox"/>	<input type="checkbox"/>		<input type="checkbox"/>	<input type="checkbox"/>		<input type="checkbox"/>	<input type="checkbox"/>		<input type="checkbox"/>	<input type="checkbox"/>
	<input type="checkbox"/>	<input type="checkbox"/>		<input type="checkbox"/>	<input type="checkbox"/>		<input type="checkbox"/>	<input type="checkbox"/>		<input type="checkbox"/>	<input type="checkbox"/>		<input type="checkbox"/>	<input type="checkbox"/>
	<input type="checkbox"/>	<input type="checkbox"/>		<input type="checkbox"/>	<input type="checkbox"/>		<input type="checkbox"/>	<input type="checkbox"/>		<input type="checkbox"/>	<input type="checkbox"/>		<input type="checkbox"/>	<input type="checkbox"/>
	<input type="checkbox"/>	<input type="checkbox"/>		<input type="checkbox"/>	<input type="checkbox"/>		<input type="checkbox"/>	<input type="checkbox"/>		<input type="checkbox"/>	<input type="checkbox"/>		<input type="checkbox"/>	<input type="checkbox"/>
	<input type="checkbox"/>	<input type="checkbox"/>		<input type="checkbox"/>	<input type="checkbox"/>		<input type="checkbox"/>	<input type="checkbox"/>		<input type="checkbox"/>	<input type="checkbox"/>		<input type="checkbox"/>	<input type="checkbox"/>
	<input type="checkbox"/>	<input type="checkbox"/>		<input type="checkbox"/>	<input type="checkbox"/>		<input type="checkbox"/>	<input type="checkbox"/>		<input type="checkbox"/>	<input type="checkbox"/>		<input type="checkbox"/>	<input type="checkbox"/>
	<input type="checkbox"/>	<input type="checkbox"/>		<input type="checkbox"/>	<input type="checkbox"/>		<input type="checkbox"/>	<input type="checkbox"/>		<input type="checkbox"/>	<input type="checkbox"/>		<input type="checkbox"/>	<input type="checkbox"/>
	<input type="checkbox"/>	<input type="checkbox"/>		<input type="checkbox"/>	<input type="checkbox"/>		<input type="checkbox"/>	<input type="checkbox"/>		<input type="checkbox"/>	<input type="checkbox"/>		<input type="checkbox"/>	<input type="checkbox"/>
	<input type="checkbox"/>	<input type="checkbox"/>		<input type="checkbox"/>	<input type="checkbox"/>		<input type="checkbox"/>	<input type="checkbox"/>		<input type="checkbox"/>	<input type="checkbox"/>		<input type="checkbox"/>	<input type="checkbox"/>
	<input type="checkbox"/>	<input type="checkbox"/>		<input type="checkbox"/>	<input type="checkbox"/>		<input type="checkbox"/>	<input type="checkbox"/>		<input type="checkbox"/>	<input type="checkbox"/>		<input type="checkbox"/>	<input type="checkbox"/>
	<input type="checkbox"/>	<input type="checkbox"/>		<input type="checkbox"/>	<input type="checkbox"/>		<input type="checkbox"/>	<input type="checkbox"/>		<input type="checkbox"/>	<input type="checkbox"/>		<input type="checkbox"/>	<input type="checkbox"/>
	<input type="checkbox"/>	<input type="checkbox"/>		<input type="checkbox"/>	<input type="checkbox"/>		<input type="checkbox"/>	<input type="checkbox"/>		<input type="checkbox"/>	<input type="checkbox"/>		<input type="checkbox"/>	<input type="checkbox"/>
	<input type="checkbox"/>	<input type="checkbox"/>		<input type="checkbox"/>	<input type="checkbox"/>		<input type="checkbox"/>	<input type="checkbox"/>		<input type="checkbox"/>	<input type="checkbox"/>		<input type="checkbox"/>	<input type="checkbox"/>
	<input type="checkbox"/>	<input type="checkbox"/>		<input type="checkbox"/>	<input type="checkbox"/>		<input type="checkbox"/>	<input type="checkbox"/>		<input type="checkbox"/>	<input type="checkbox"/>		<input type="checkbox"/>	<input type="checkbox"/>
	<input type="checkbox"/>	<input type="checkbox"/>		<input type="checkbox"/>	<input type="checkbox"/>		<input type="checkbox"/>	<input type="checkbox"/>		<input type="checkbox"/>	<input type="checkbox"/>		<input type="checkbox"/>	<input type="checkbox"/>
	<input type="checkbox"/>	<input type="checkbox"/>		<input type="checkbox"/>	<input type="checkbox"/>		<input type="checkbox"/>	<input type="checkbox"/>		<input type="checkbox"/>	<input type="checkbox"/>		<input type="checkbox"/>	<input type="checkbox"/>
	<input type="checkbox"/>	<input type="checkbox"/>		<input type="checkbox"/>	<input type="checkbox"/>		<input type="checkbox"/>	<input type="checkbox"/>		<input type="checkbox"/>	<input type="checkbox"/>		<input type="checkbox"/>	<input type="checkbox"/>
	<input type="checkbox"/>	<input type="checkbox"/>		<input type="checkbox"/>	<input type="checkbox"/>		<input type="checkbox"/>	<input type="checkbox"/>		<input type="checkbox"/>	<input type="checkbox"/>		<input type="checkbox"/>	<input type="checkbox"/>
	<input type="checkbox"/>	<input type="checkbox"/>		<input type="checkbox"/>	<input type="checkbox"/>		<input type="checkbox"/>	<input type="checkbox"/>		<input type="checkbox"/>	<input type="checkbox"/>		<input type="checkbox"/>	<input type="checkbox"/>
	<input type="checkbox"/>	<input type="checkbox"/>		<input type="checkbox"/>	<input type="checkbox"/>		<input type="checkbox"/>	<input type="checkbox"/>		<input type="checkbox"/>	<input type="checkbox"/>		<input type="checkbox"/>	<input type="checkbox"/>
	<input type="checkbox"/>	<input type="checkbox"/>		<input type="checkbox"/>	<input type="checkbox"/>		<input type="checkbox"/>	<input type="checkbox"/>		<input type="checkbox"/>	<input type="checkbox"/>		<input type="checkbox"/>	<input type="checkbox"/>
	<input type="checkbox"/>	<input type="checkbox"/>		<input type="checkbox"/>	<input type="checkbox"/>		<input type="checkbox"/>	<input type="checkbox"/>		<input type="checkbox"/>	<input type="checkbox"/>		<input type="checkbox"/>	<input type="checkbox"/>
	<input type="checkbox"/>	<input type="checkbox"/>		<input type="checkbox"/>	<input type="checkbox"/>		<input type="checkbox"/>	<input type="checkbox"/>		<input type="checkbox"/>	<input type="checkbox"/>		<input type="checkbox"/>	<input type="checkbox"/>
	<input type="checkbox"/>	<input type="checkbox"/>		<input type="checkbox"/>	<input type="checkbox"/>		<input type="checkbox"/>	<input type="checkbox"/>		<input type="checkbox"/>	<input type="checkbox"/>		<input type="checkbox"/>	<input type="checkbox"/>
	<input type="checkbox"/>	<input type="checkbox"/>		<input type="checkbox"/>	<input type="checkbox"/>		<input type="checkbox"/>	<input type="checkbox"/>		<input type="checkbox"/>	<input type="checkbox"/>		<input type="checkbox"/>	<input type="checkbox"/>
	<input type="checkbox"/>	<input type="checkbox"/>		<input type="checkbox"/>	<input type="checkbox"/>		<input type="checkbox"/>	<input type="checkbox"/>		<input type="checkbox"/>	<input type="checkbox"/>		<input type="checkbox"/>	<input type="checkbox"/>
	<input type="checkbox"/>	<input type="checkbox"/>		<input type="checkbox"/>	<input type="checkbox"/>		<input type="checkbox"/>	<input type="checkbox"/>		<input type="checkbox"/>	<input type="checkbox"/>		<input type="checkbox"/>	<

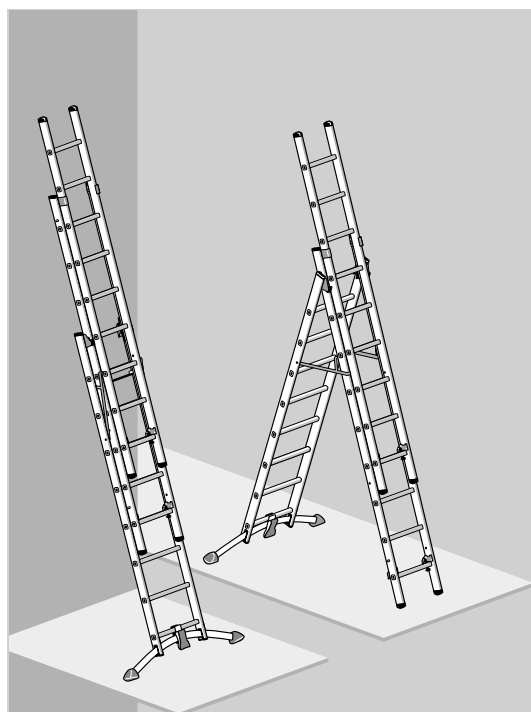

Escalera multiuso de aluminio (3 partes)

Nº de producto Peldaños

9306-xxx (2 x 6 + 1 x 5)

9308-xxx (2 x 8 + 1 x 7)

9309-xxx (2 x 9 + 1 x 8)

9310-xxx (3 x 10)

9311-xxx (3 x 11)

9312-xxx (3 x 12)

1420-xxx (2 x 8 + 1 x 9)

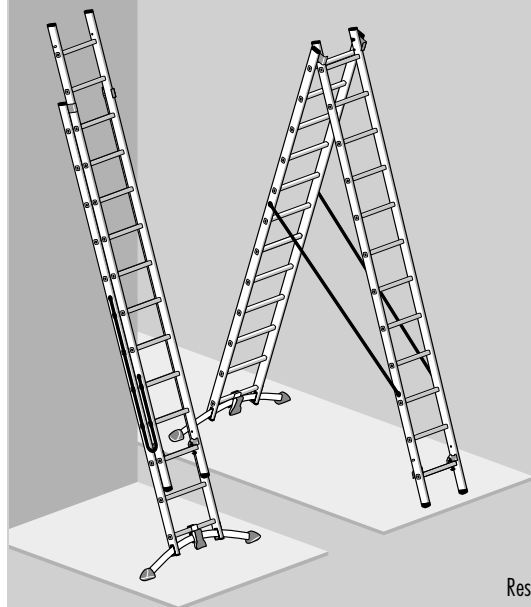

Escalera multiuso de aluminio (2 partes)

Nº de producto Peldaños

9409-xxx (2 x 9)

9412-xxx (2 x 12)

9415-xxx (2 x 15)

Reservado el derecho a realizar modificaciones técnicas.

Índice de contenido

1. Introducción	57
2. Uso conforme a lo previsto	57
3. Información técnica	58
4. Volumen de suministro	62
5. Instrucciones para el montaje	62
6. Montaje / Manejo	63
7. Instrucciones de seguridad	66
8. Transporte / Almacenamiento	70
9. Mantenimiento / Reparación	70
10. Vida útil	71
11. Embalaje / Eliminación	71
12. Información del producto	71
13. Servicio técnico / Piezas de repuesto ..	71
14. Plan de inspección	72

Fabricante:

Hailo-Werk • Rudolf Loh GmbH & Co. KG

Daimlerstr. 8
35708 Haiger, Germany

Telefon: +49 (0) 2773 82-0
Telefax: +49 (0) 2773 82-1239

E-Mail: info@hailo.de
www.hailo.de

1. Introducción

Estas instrucciones de uso y manejo describen la utilización segura de la escalera multiuso de 3 partes y 2 partes.



Este manual de uso y de manejo contiene importantes indicaciones de seguridad. Por lo tanto lea este manual en su totalidad; preste atención en particular a todas las indicaciones de seguridad antes de usar la escalera.

La escalera cumple los requerimientos de la norma europea EN 131-1-2-3.

Por favor conserve este manual de uso y de manejo. En caso de entregar la escalera a terceros, ésta deberá ir acompañada de las instrucciones de uso y manejo.

ES

2. Uso conforme a lo previsto

Esta escalera es un medio de trabajo portátil que puede utilizarse en diferentes lugares.

Con esta escalera pueden realizarse trabajos de pequeña envergadura en altura, para los cuales el uso de otros medios de trabajo no guarda la proporción adecuada (véase la Norma de seguridad de equipos).

Esta escalera sólo debe utilizarse como se describe en estas instrucciones de uso y manejo. Cualquier otro uso se considera como incorrecto. No se asume ninguna responsabilidad por daños ocasionados por un uso indebido.

Las modificaciones en la escalera que no estén autorizadas por el fabricante, conllevan la anulación de la garantía.

3. Información técnica

Escalera multiuso de aluminio (3 partes)

Las escaleras multiuso de aluminio de 3 partes con sistema LOT constan de una escalera de tijera de 2 partes [A], apta para subir de los dos lados, y una escalera de mano [G].

La escalera de mano [G] puede usarse adosada a la escalera de tijera [A] como parte corredera.

La escalera de tijera [A] puede convertirse en una escalera de mano (escalera telescópica) y la escalera de mano [G] puede utilizarse a su vez como parte corredera.

Los diferentes modelos de escaleras se diferencian en el número de los peldaños de escalera y en la posibilidad de un ajuste para el empleo en escaleras.

En las escaleras multiuso

Nº de producto: 9306-xxx, 9308-xxx, 9309-xxx, 1420-xxx puede extraerse la escalera de mano [G]; puede emplearse como escalera independiente.

Escalera multiuso de aluminio (3 partes)

Las escaleras multiuso de dos tramos con sistema LOT constan de una escalera de tijera [A] sin apoyo, por la que puede subirse desde ambos lados, que puede convertirse en una escalera de mano (escalera telescópica).

Los diferentes modelos de escalera se diferencian únicamente en el número de los peldaños.

Las informaciones técnicas y datos específicos del producto determinantes se encuentran en la identificación de la escalera [E] directamente en el lateral de la escalera.



En las siguientes ilustraciones se representa a modo de ejemplo una escalera multiuso de tres tramos. Todas las informaciones y datos generales son válidos también para escaleras multiuso de dos tramos.

Escalera multiuso de aluminio (3 partes):

- [A] Escalera de tijera (con función para el ajuste para el empleo en escaleras)
- [B] Travesaño (compensación de nivel)
- [C] Pie de escalera
- [D] Par de ganchos de retención
- [E] Identificación de la etiqueta
- [F] Tirante de seguridad
- [G] Escalera de mano (extraíble)

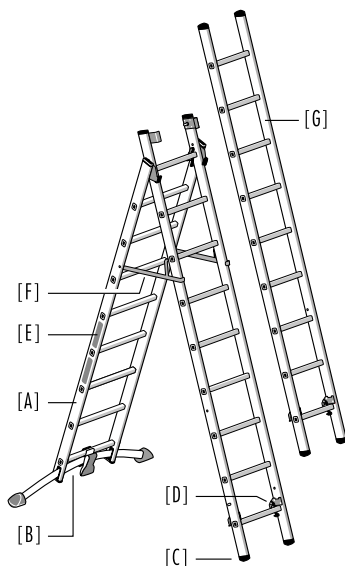

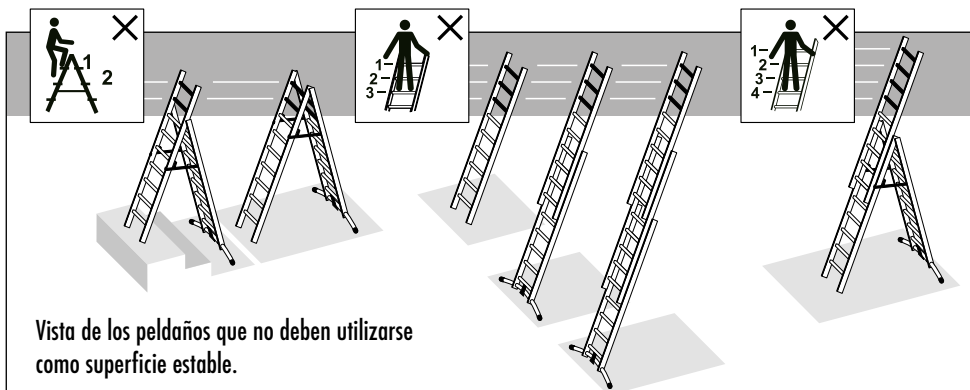

Vista de los peldaños que no deben utilizarse como superficie estable.

Escalera multiuso de aluminio (3 partes):

- [A] Escalera de tijera (sin función para el ajuste para el empleo en escaleras)
- [B] Travesaño (compensación de nivel)
- [C] Pie de escalera
- [D] Par de ganchos de retención
- [E] Identificación de la etiqueta
- [F] Correa tensora
- [G] Escalera telescópica (no extraíble)

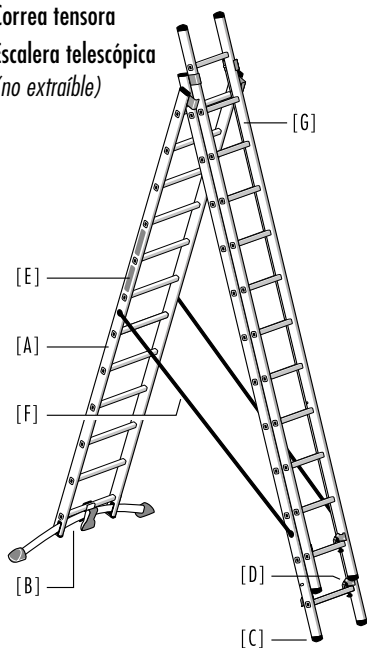

Escalera multiuso de aluminio (2 partes):

- [A] Escalera de tijera
- [B] Travesaño (compensación de nivel)
- [C] Pie de escalera
- [D] Par de ganchos de retención
- [E] Identificación de la etiqueta
- [F] Correa tensora

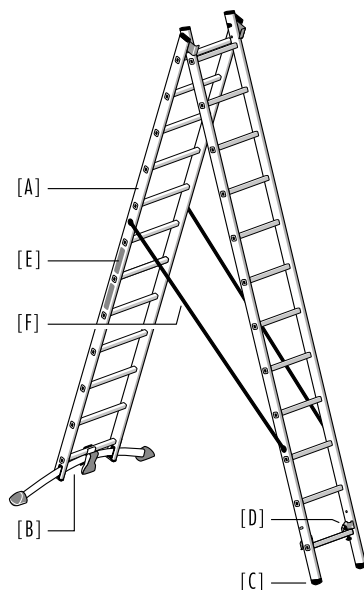

ES

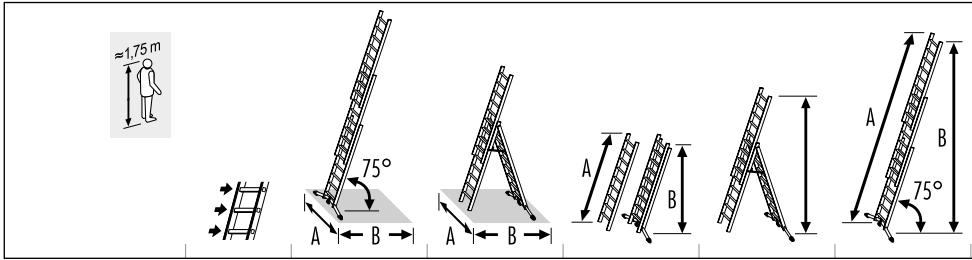

9306-xxx	2x6 + 1x5	A = 122 m B = 1,00 m	A = 1,22 m B = 1,18 m	A = 1,90 m B = 1,84 m	2,87 m	A = 3,86 m B = 3,73 m
9308-xxx	2x8 + 1x7	A = 1,27 m B = 1,37 m	A = 1,27 m B = 1,52 m	A = 2,48 m B = 2,40 m	3,69 m	A = 5,28 m B = 5,10 m
9309-xxx	2x9 + 1x8	A = 1,22 m B = 1,51 m	A = 1,22 m B = 1,69 m	A = 2,74 m B = 2,65 m	4,21 m	A = 5,82 m B = 5,62 m
9310-xxx	3x10	A = 1,55 m B = 1,80 m	A = 1,55 m B = 1,87 m	A = 3,04 m B = 2,94 m	4,76 m	A = 6,96 m B = 6,73 m
9311-xxx	3x11	A = 1,50 m B = 1,87 m	A = 1,50 m B = 2,04 m	A = 3,31 m B = 3,20 m	5,01 m	A = 7,23 m B = 6,99 m
9312-xxx	3x12	A = 1,50 m B = 2,16 m	A = 1,50 m B = 2,21 m	A = 3,60 m B = 3,47 m	5,55 m	A = 8,35 m B = 8,07 m
1420-xxx	2x8 + 1x9	A = 1,27 m B = 1,29 m	A = 1,27 m B = 1,51 m	A = 2,45 m B = 2,37 m	3,50 m	A = 5,00 m B = 4,83 m

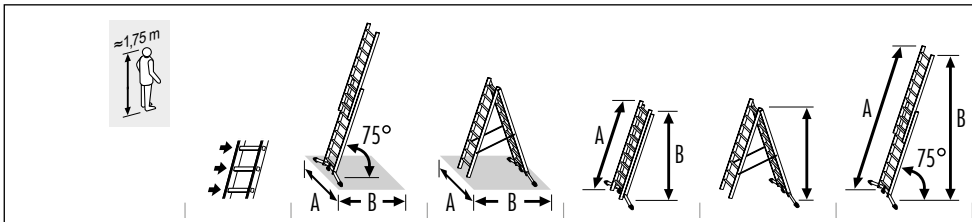

9409-xxx	2x9	A = 1,27 m B = 1,14 m	A = 1,27 m B = 1,70 m	A = 2,73 m B = 2,64 m	2,62 m	A = 4,41 m B = 4,26 m
9412-xxx	2x12	A = 1,55 m B = 1,58 m	A = 1,55 m B = 2,22 m	A = 3,57 m B = 3,45 m	3,42 m	A = 6,09 m B = 5,88 m
9415-xxx	2x15	A = 1,55 m B = 2,01 m	A = 1,55 m B = 2,74 m	A = 4,42 m B = 4,26 m	4,22 m	A = 7,77 m B = 7,50 m

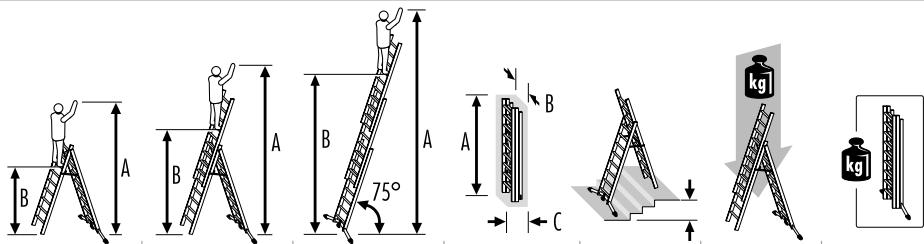

A = 2,80 m B = 0,78 m	A = 3,30 m B = 1,31 m	A = 4,70 m B = 2,69 m	A = 1,90 m B = 0,48 m C = 0,19 m	0,54 m	máx. 150 kg	15,5/15,6 kg
A = 3,30 m B = 1,32 m	A = 4,10 m B = 2,12 m	A = 6,00 m B = 4,00 m	A = 2,48 m B = 0,48 m C = 0,19 m	0,54 m	máx. 150 kg	19,2/19,3 kg
A = 3,60 m B = 1,58 m	A = 4,65 m B = 2,65 m	A = 6,60 m B = 4,58 m	A = 2,74 m B = 0,48 m C = 0,19 m	0,54 m	máx. 150 kg	21,7/21,8 kg 22,7/22,8 kg
A = 3,85 m B = 1,86 m	A = 5,20 m B = 3,19 m	A = 7,70 m B = 5,67 m	A = 3,07 m B = 0,48 m C = 0,21 m		máx. 150 kg	25,7/25,8 kg
A = 4,10 m B = 2,11 m	A = 5,45 m B = 3,44 m	A = 7,95 m B = 5,93 m	A = 3,31 m B = 0,48 m C = 0,21 m		máx. 150 kg	27,1/27,2 kg
A = 4,40 m B = 2,38 m	A = 6,00 m B = 3,98 m	A = 9,00 m B = 7,01 m	A = 3,60 m B = 0,48 m C = 0,21 m		máx. 150 kg	29,2/29,3 kg 30,1/30,2 kg
A = 3,20 m B = 1,20 m	A = 4,40 m B = 2,40 m	A = 5,95 m B = 3,95 m	A = 2,45 m B = 0,48 m C = 0,19 m		máx. 150 kg	16,6/16,7 kg

ES

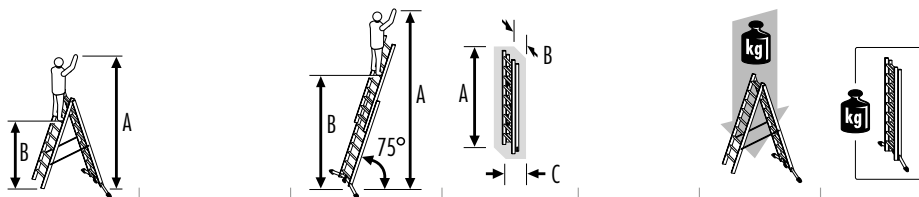

A = 3,60 m B = 1,58 m		A = 5,25 m B = 3,23 m	A = 2,73 m B = 0,41 m C = 0,14 m		máx. 150 kg	13,6/13,7 kg
A = 4,40 m B = 2,38 m		A = 6,85 m B = 4,85 m	A = 3,57 m B = 0,41 m C = 0,14 m		máx. 150 kg	15,9/16,2 kg
A = 5,20 m B = 3,18 m		A = 8,50 m B = 6,47 m	A = 4,42 m B = 0,41 m C = 0,16 m		máx. 150 kg	22,7/22,8 kg

4. Volumen de suministro

- 1 x Escalera multiuso (3 partes o 2 partes)
- 1 x Barra transversal
- 1 x Instrucciones de uso y manejo

Antes del uso posterior, comprobar la integridad del contenido y eventuales daños de transporte. Retire el material de embalaje.



El material de embalaje no es un juguete para los niños, existe peligro de asfixia si se lo manipula indebidamente.

5. Instrucciones para el montaje

Montaje de la barra transversal:

1. Acostar la escalera multiuso. Destrobar el elemento anterior de la escalera [A-2] y la escalera de mano [G] en el gancho de retención [D], levantar ligeramente y empujar un peldaño hacia atrás. Ahora puede accederse libremente al pedal [A-3]. Ahora podrá extraerse la barra transversal [B]. A continuación, trabar el gancho de retención en los peldaños. (véase 6.3 Extensión y bloqueo con gancho de retención).
2. Desatornillar primero un pie [B-1] y un tornillo de tope [B-2] en el travesaño [B] (es necesario un tornillo con ranura en cruz).
3. Abrir el pedal [A-3] e introducir el travesaño [B] tal como se muestra.
4. Atornillar el pie [B-1] y tornillo de tope [B-2] de nuevo firmemente en el travesaño.
¡Preste atención a la posición de montaje correcta!
5. Cerrar el pedal y comprobar antes del uso que la escalera está en una posición vertical segura.
6. En el caso de escaleras multiarticuladas con pie giratorio la barra transversal se monta en el mismo orden.
¡Preste atención a la posición de montaje correcta!



La escalera multiuso sólo debe utilizarse con la barra transversal montada.

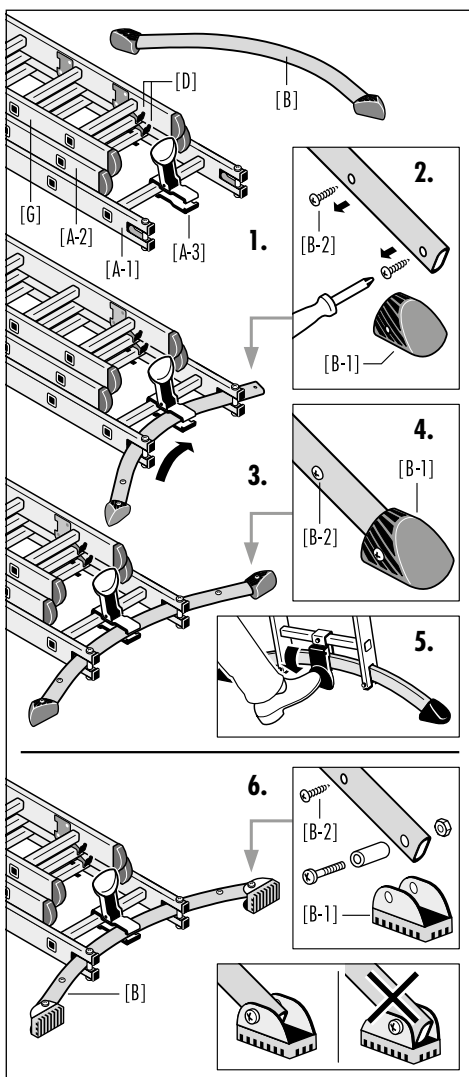
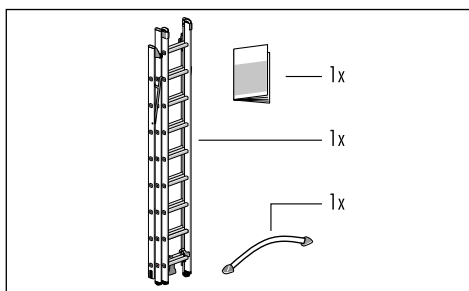

6. Montaje / Manejo

6.1 Variantes de instalación (diagramas esquemáticos)

- A - Escalera de tijera independiente con escalera de mano encajada (3 partes)
- B - Escalera de tijera independiente (2 partes)
- C - Escalera de tijera independiente con función para el ajuste para el empleo en escaleras (2 partes)
- D - Escalera de mano (1 parte)
- E - Escalera de mano (2 partes)
- F - Escalera de mano (3 partes)

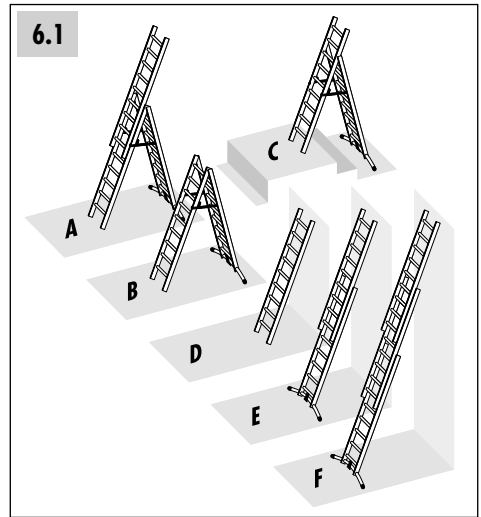

6.2 Función del sistema LOT

Con ayuda del sistema LOT la escalera puede orientarse y colocarse en vertical, siempre que el suelo presente un nivel de altura diferentes.

Las irregularidades del suelo pueden compensarse hasta una altura de 15 cm (sistema ProfiLOT) o de 10 cm (sistema HobbyLOT).

1. Abrir el pedal [A-3] y ajustar el elemento de escalera [A-1].
2. Cerrar el pedal y comprobar antes del uso que la escalera está en una posición vertical segura.

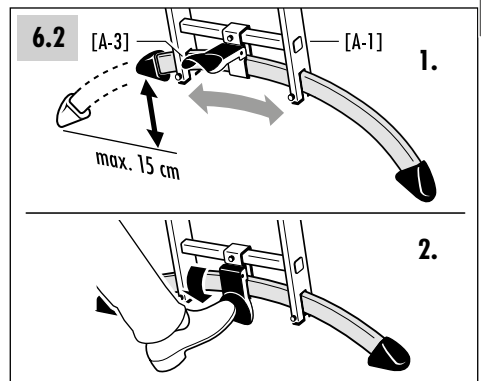

6.3 Extensión y bloqueo con gancho de retención

Con el par de ganchos de retención [D] la escalera o uno de sus elementos se engancha a un peldaño. El seguro [D-1] en el gancho de retención, asegura la escalera para evitar desplazamientos accidentales, y sirve como seguro de transporte.

1. Accionar el seguro [D-1] en el gancho de retención [D] y levantar ligeramente la escalera para destrabarla. Ahora los elementos de escalera pueden desplazarse; la escalera de mano [G] puede separarse opcionalmente de la escalera de tijera.
2. Antes de utilizar la escalera, los ganchos de retención deben estar correctamente posicionados en el peldaño y el seguro [D-1] debe trabarse por sí solo.

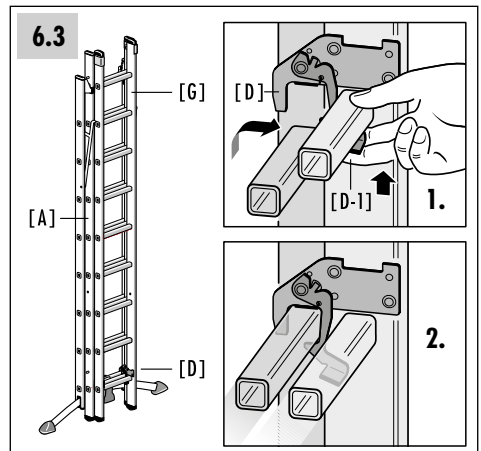

6. Montaje / Manejo

6.4 Manipulación de la escalera de mano

La escalera de mano [G] puede utilizarse junto con la escalera de tijera [A] como una extensión adicional o como escalera separada.

(véase 3. Información técnica)

Separar la escalera de mano [G] de la escalera de tijera [A]: Destrobar la escalera de mano [G] en el gancho de retención [D] y a continuación extraerla de la guía de la escalera [A-5].

En orden inverso, la escalera de mano [G] puede volver a ensamblarse con la escalera de tijera [A].

6.4

6.5

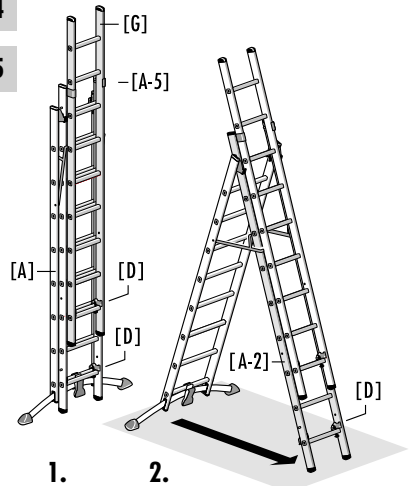

6.5 Montaje y utilización como escalera de tijera

1. Colocar sobre el suelo la escalera con la barra transversal, y ponerla en posición vertical para manipularla mejor. Destrobar la escalera de mano [G], posicionarla uno o dos peldaños más arriba y volver a trabarla.

2. Destrobar el elemento anterior de la escalera de tijera [A-2] en el gancho de retención [D] y descolgarlo, tirar hacia adelante y así abrir completamente la escalera de tijera.

3. Escaleras multiuso con ajuste para el empleo en escaleras:

El tirante de seguridad [F] debe estar encajado de manera segura (véase la marcación [E-1] en la escalera de tijera). El peldaño superior de la escalera debe posicionarse de manera segura en el alojamiento de la articulación de retención [A-4].

4. Escaleras multiuso sin ajuste para el empleo en escaleras:

La cinta de sujeción [F] debe estar completamente tensada. El larguero del elemento de escalera delantero [A-2] debe estar situado en la posición encajada en el estribo de guía del elemento de escalera [A-1] trasero.

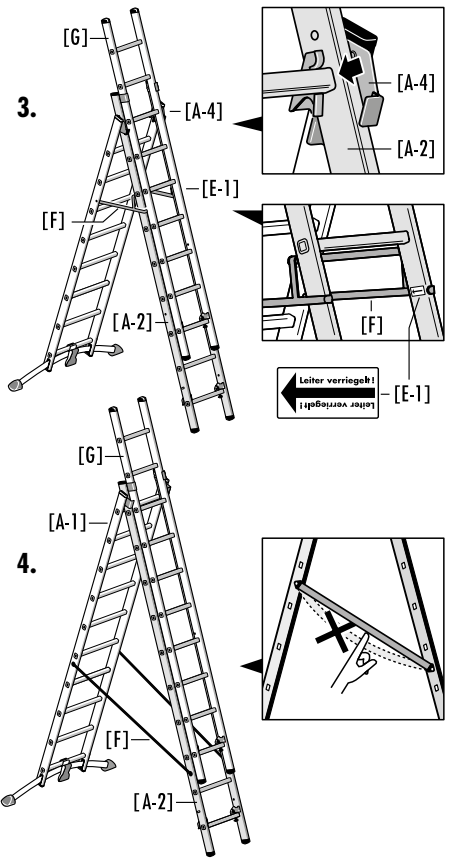

6.6 Función del ajuste para el empleo en escaleras

Indicación para escaleras multiuso con ajuste para el empleo en escaleras solamente debe usarse la escalera de tijera [A]. Antes de la colocación separar la escalera de mano [G] de la escalera de tijera.

1. Levantar ligeramente el tirante de seguridad [F] (liberar el bloqueo) y empujar juntando un poco ambos elementos de escaleras para poder desplazar el elemento de escalera delantero [A-2] suavemente en la guía del par de articulación de retención [A-4]. Posibilidad de ajuste máxima: 2 peldaños, lo que corresponde aproximadamente a 54 cm.
2. A continuación el peldaño debe estar posicionado de manera segura en el alojamiento de la articulación de retención [A-4] y el tirante de seguridad [F] debe estar encajado de manera segura.

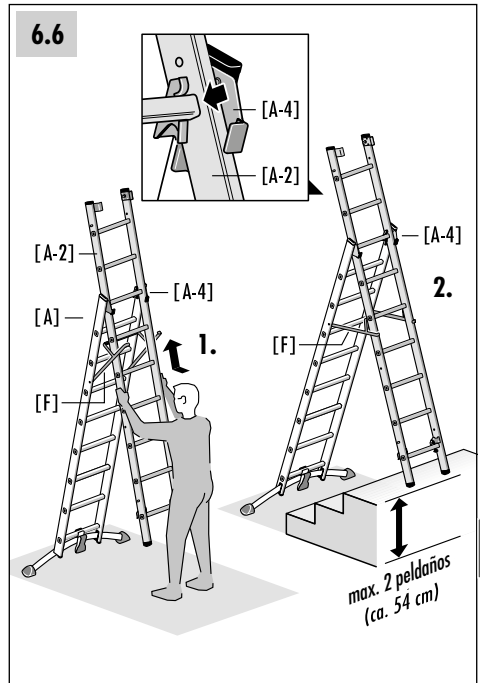

6.7 Montaje y utilización como escalera de mano

1. Colocar sobre el suelo la escalera con la barra transversal, y ponerla en posición vertical para manipularla mejor. Nota: En caso grandes longitudes de escalera, es mejor colocar sus elementos en la posición deseada con la escalera acostada, y emplazarla entre 2 personas en caso necesario.
2. Desbloquear los elementos de escalera en el gancho de retención [D] y desplazarlos a lo largo de la guía en el par de articulación de retención [A-4] o el estribo de guía [A-5] a la posición de altura deseada.
3. A continuación, volver a trabar los elementos de la escalera firmemente en los peldaños con el gancho de retención [D].

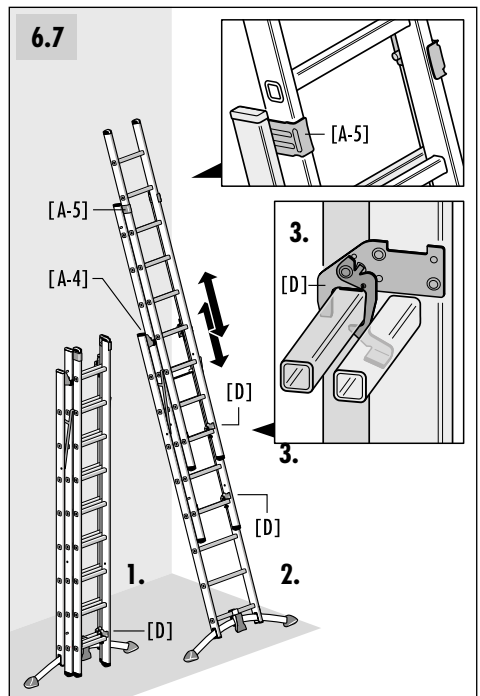

6.8 Almacenamiento

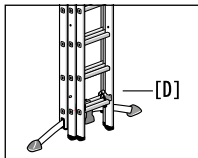

Después de utilizar la escalera multiuso, volver a trabar los elementos de la escalera firmemente con el gancho de retención [D] en el peldaño de más abajo.

7. Instrucciones de seguridad

7.1 Instrucciones generales de seguridad

- Durante el uso de la escalera existe en principio el peligro de una caída.
Por tanto todos los trabajos con y sobre la escalera deben realizarse de modo que el peligro de caída sea lo más reducido posible.
- Durante el uso de la escalera existe igualmente el peligro de un vuelco.
Al volcar la escalera las personas pueden resultar heridas y los objetos pueden dañarse.
Por tanto todos los trabajos con y sobre la escalera deben realizarse de modo que el peligro de vuelco sea lo más reducido posible.
- Las reparaciones y los trabajos de mantenimiento en la escalera deben efectuarse por una persona competente y de acuerdo con las instrucciones del fabricante.

Empleo de la escalera en el ámbito no profesional (non professional use):

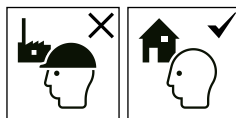

- El usuario debe garantizar en principio que la escalera sea también adecuada para su respectiva utilización.

Empleo de la escalera en el ámbito profesional (professional use):

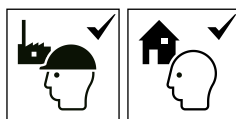

- Para la utilización industrial de la escalera es necesaria una inspección regular por parte de una persona capacitada (reglamento de seguridad operativa).
- La empresa debe procurar que se lleve a cabo una inspección de las escaleras de manera recurrente para asegurar un estado correcto (inspección visual y de funcionamiento). Para ello ha de establecerse el tipo, el alcance y las fechas de las inspecciones necesarias.
- Los intervalos para la inspección se rigen según las condiciones operativas, en particular según la frecuencia de uso, las exigencias durante el uso así como la frecuencia y la gravedad de las deficiencias detectadas en anteriores inspecciones.
- La empresa debe procurar igualmente que las escaleras defectuosas sean retiradas del uso y guardarse de manera que no ya sea posible un uso posterior hasta su arreglo adecuado o retirada.

7.2 Indicaciones de seguridad para el uso de la escalera



Aviso, caída de la escalera.



Seguir las instrucciones.

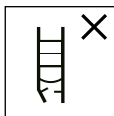

Efectúe un control visual de la escalera para verificar si existen daños y si se puede utilizar de forma segura antes de iniciar el trabajo diario con ella.

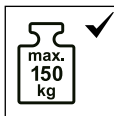

Carga máxima.



La escalera no debe utilizarse sobre un terreno irregular o poco firme. Con ayuda del sistema LOT la escalera puede orientarse y colocarse en vertical, siempre que el suelo presente un nivel de altura diferentes.



Evitar inclinarse hacia los lados.

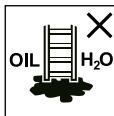

Excluir cualquier posibilidad de suciedad en el suelo.



Número máximo de usuarios.



Subir y bajar de la escalera con la cara hacia la misma.



Sujetarse firmemente a la escalera al subir y bajar de la misma. Al realizar trabajos sobre una escalera, sujetarse con una mano y, si esto no es posible, tomar medidas de seguridad adicionales.



Evitar los trabajos que ocasionan una carga lateral de las escaleras de tijera, p. ej., taladrado lateral en materiales sólidos (p. ej. mampostería u hormigón).



Objetos que se transportan al subir una escalera no deben ser demasiado pesados y su manipulación ha de ser sencilla.

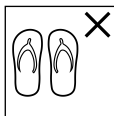

Al subir la escalera, llevar calzado adecuado.



¿Su estado de salud le permite utilizar la escalera? Algunos estados de salud determinados, la toma de medicamentos, el consumo de drogas o alcohol pueden poner en peligro la seguridad al utilizar la escalera.

No trabajar en la escalera demasiado tiempo sin interrupciones regulares (el cansancio pone en peligro el uso seguro).

ES

7. Instrucciones de seguridad

7.2 Indicaciones de seguridad para el uso de la escalera

Impedir daños durante el transporte de la escalera, p.ej. mediante el amarrado, y garantizar que esté sujeta/colocada de forma adecuada.

Cerciorarse que la escalera es adecuada para el uso a que se destina en cada momento.

Retirar toda suciedad de la escalera, p. ej. pintura fresca, basura, aceite o nieve.

No utilizar las escaleras al aire libre cuando las condiciones atmosféricas no sean favorables (por ej. viento fuerte, congelación, nieve resbaladiza).

Antes de la utilización de una escalera para el trabajo, deberá efectuarse una evaluación de riesgos de conformidad con el Reglamento de régimen interior de seguridad.

Al colocar la escalera, tener en cuenta el riesgo de colisión, p. ej. con peatones, vehículos o puertas. Si es posible, bloquear puertas y ventanas en la zona de trabajo (con excepción de las salidas de emergencia).



Aviso, peligro eléctrico. Averiguar todos los riesgos producidos debido a los medios de producción eléctricos en el área de trabajo, p.ej. líneas aéreas de alta tensión u otros medios de producción expuestos y no emplear la escalera cuando existan riesgos por corriente eléctrica.

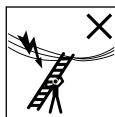

Para realizar trabajos inevitablemente bajo tensión o cerca de conductores eléctricos superficiales, no utilizar escaleras conductoras de corriente.

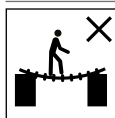

No utilizar la escalera como puente.

La escalera o las partes de la escalera, no deben modificarse.

No mover la escalera mientras se esté subido en la misma.

En el empleo en exteriores tomar las medidas preventivas frente al viento.

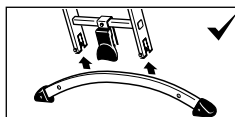

Antes de utilizar la escalera multiuso deberá montarse la barra transversal. (véase 5. Instrucciones para el montaje)

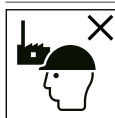

La escalera es adecuada para el uso no profesional.

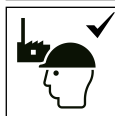

La escalera es adecuada para el uso profesional.

7.3 Empleo como escalera de mano



Las escaleras de mano con peldaños deben emplearse en el ángulo correcto.



Si se utilizan escaleras de mano para el acceso a superficies más altas, éstas han de ser extendidas o sobrepasar, al menos, 1 metro el punto de apoyo.



No apoyar la escalera contra superficies inadecuadas.

La escalera nunca debe moverse desde arriba.



No utilizar los tres peldaños superiores de una escalera de mano como superficie estable.

7.4 Empleo como escalera de tijera



No está permitido desplazarse hacia los lados de la escalera.



Prestar atención a la apertura segura y completa de las dos partes de la escalera antes de utilizarla.

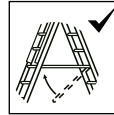

Los seguros de separación/dispositivos de bloqueo existentes deben enganchar.

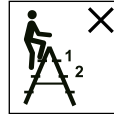

No utilizar los dos escalones / peldaños superiores de una escalera de tijera sin plataforma ni dispositivo de sujeción para mano / rodilla como superficie estable.

7.5 Empleo como escalera de tijera con la parte corredera colocada por encima (escalera multiuso de tres tramos)

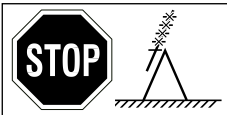

Durante el uso de la escalera en la posición de escalera de tijera con la escalera telescópica colocada encima no subir por encima de los peldaños recomendados por el fabricante.



Durante el uso de la escalera en la posición para escaleras no subir por encima del peldaño recomendado por el fabricante.



No utilizar los cuatro escalones / peldaños superiores de una escalera de tijera con escalera telescópica encajada como superficie estable.



Los dispositivos de bloqueo, si existen, han de asegurarse completamente antes de la utilización.

8. Transporte / Almacenamiento

- Antes y después del uso, así como para el almacenamiento y para el transporte bloquear de manera segura los elementos de la escalera con los ganchos de retención [D] en el peldaño más inferior respectivo.
- Para evitar cualquier tipo de daño, la escalera deberá sujetarse firmemente durante el transporte (por ej. en portaequipajes o en el auto).
- El almacenamiento de la escalera debe hacerse en un ambiente seco y en posición vertical.
- Deberá descartarse cualquier tipo de daño y todas las piezas deberán protegerse de las condiciones climáticas.
- Almacenar la escalera de modo que no represente un obstáculo para los niños jugando ni para las personas (posible peligro de tropiezo).

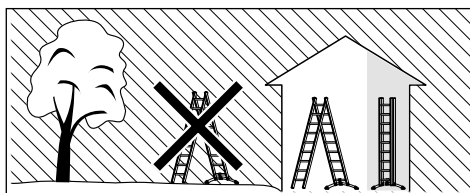
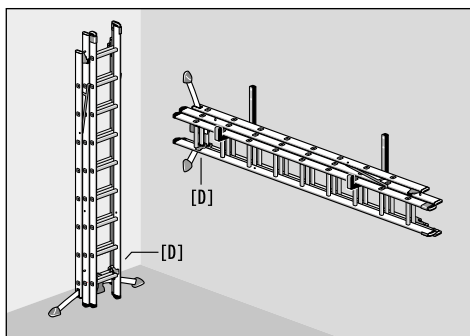

9. Mantenimiento / Reparación

- El cuidado y mantenimiento de la escalera debe asegurar su capacidad de funcionamiento. La escalera debe revisarse periódicamente para detectar daños. La función de los elementos móviles debe estar garantizada.
- La limpieza de la escalera, en particular de todas las piezas móviles, debe realizarse de inmediato en caso de suciedad visible después de su uso. Use sólo un detergente soluble en agua, disponible comercialmente.
- No utilice agentes abrasivos y/o agresivos.

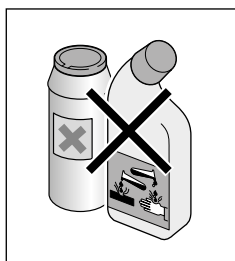

10. Vida útil

Si se utiliza conforme a lo previsto y se somete a mantenimiento periódico, la escalera es un medio de trabajo que puede utilizarse por mucho tiempo.

11. Embalaje / Eliminación

- Cuando la escalera se desecha debe eliminarse de acuerdo con el reglamento actual.
- La escalera no debe tirarse a la basura doméstica.
- Todos los componentes incluido el embalaje deben separarse según el tipo.
- El aluminio es un material valioso y debe ser sometido al proceso de reciclaje.
- Su municipio competente le dará toda la información al respecto.

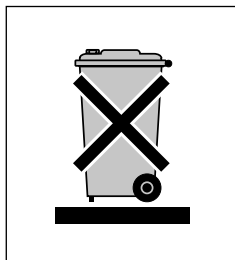

ES

12. Información del producto

Este manual de uso y manejo puede encontrarse en Internet en www.hailo.de.

13. Servicio técnico / Piezas de repuesto

Para obtener más información sobre servicio técnico y piezas de repuesto consulte directamente al fabricante.

14. Plan de inspección

- Debido a los elementos de escalera dañados, defectuosos o no aptos para el funcionamiento existe para el usuario el peligro de una caída; igualmente existe el peligro de un vuelco durante el uso de la escalera.
- Pueden ocasionarse graves lesiones a los usuarios de la escalera en el caso de una caída.
- Igualmente pueden resultar dañados objetos en el caso de un vuelco de la escalera.

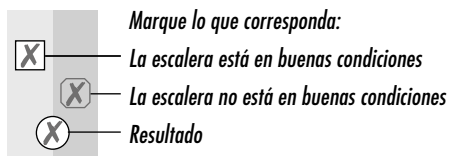

Los elementos de la escalera:	Puntos de revisión:
1. Puntos generales de revisión	<p>Todas las fijaciones (remaches, tornillos, pernos, etc.) deben estar presentes y completas.</p> <p>¿Las fijaciones están posiblemente sueltas o corroídas?</p> <p>¿Hay contaminación (por ej. suciedad, barro, pintura, aceite o grasa) en la escalera?</p>
2. Larguero, Peldaño	<p>¿Los largueros de la escalera están posiblemente doblados, torcidos, abollados, agrietados o corroídos?</p> <p>Todos los peldaños de la escalera deben estar presentes.</p> <p>¿Los peldaños de la escalera están posiblemente desgastados, sueltos, corroídos o dañados?</p>
3. Elementos de unión, guía de la escalera, herrajes	<p>Comprobar la funcionalidad, resistencia, daños y corrosión de las guías de la escalera y los pernos de tope.</p> <p>El bloqueo de la escalera con los ganchos de retención y el seguro debe funcionar perfectamente.</p>
4. Barra transversal, pies, tapas de extremo	<p>Comprobar la resistencia, así como daños y corrosión de los pies y tapas de extremo.</p> <p>Todos los pies/tapas de extremo de la escalera deben estar presentes.</p> <p>¿Los pies de la escalera están sueltos, desgastados o corroídos?</p>
5. Seguro de separación	<p>Comprobar las condiciones técnicas de los cables tensores y tirante de seguridad.</p> <p>¿Los puntos de fijación están en buen estado?</p> <p>¿Presentan daños, grietas?</p>
6. Identificaciones de la escalera	<p>¿Están todas las etiquetas presentes y bien legibles?</p>
RESULTADO	<p>La escalera es adecuada y apta para el uso.</p> <p>Es necesario una reparación de la escalera.</p> <p>Se ha realizado una reparación, la escalera de nuevo es apta para el uso.</p> <p>La escalera ya no es apta para el uso (retirada).</p>

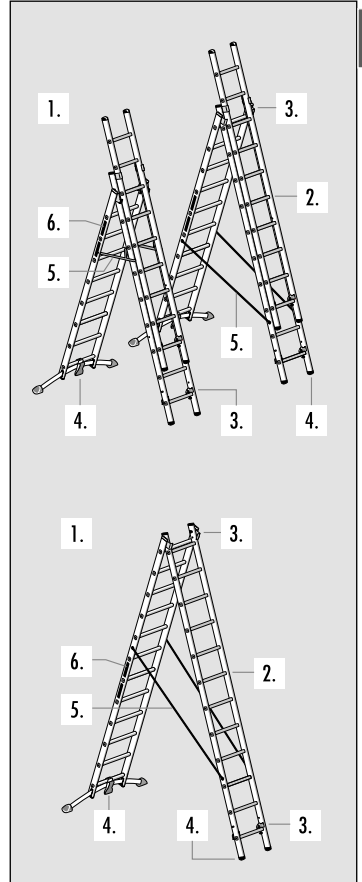

<i>Nº de inspección, fecha, auditor, firma.</i>		<i>Nº de inspección, fecha, auditor, firma.</i>		<i>Nº de inspección, fecha, auditor, firma.</i>		<i>Nº de inspección, fecha, auditor, firma.</i>		<i>Nº de inspección, fecha, auditor, firma.</i>	
<input type="checkbox"/>	<input type="checkbox"/>	<input type="checkbox"/>	<input type="checkbox"/>	<input type="checkbox"/>	<input type="checkbox"/>	<input type="checkbox"/>	<input type="checkbox"/>	<input type="checkbox"/>	<input type="checkbox"/>
<input type="checkbox"/>	<input type="checkbox"/>	<input type="checkbox"/>	<input type="checkbox"/>	<input type="checkbox"/>	<input type="checkbox"/>	<input type="checkbox"/>	<input type="checkbox"/>	<input type="checkbox"/>	<input type="checkbox"/>
<input type="checkbox"/>	<input type="checkbox"/>	<input type="checkbox"/>	<input type="checkbox"/>	<input type="checkbox"/>	<input type="checkbox"/>	<input type="checkbox"/>	<input type="checkbox"/>	<input type="checkbox"/>	<input type="checkbox"/>
<input type="checkbox"/>	<input type="checkbox"/>	<input type="checkbox"/>	<input type="checkbox"/>	<input type="checkbox"/>	<input type="checkbox"/>	<input type="checkbox"/>	<input type="checkbox"/>	<input type="checkbox"/>	<input type="checkbox"/>
<input type="checkbox"/>	<input type="checkbox"/>	<input type="checkbox"/>	<input type="checkbox"/>	<input type="checkbox"/>	<input type="checkbox"/>	<input type="checkbox"/>	<input type="checkbox"/>	<input type="checkbox"/>	<input type="checkbox"/>
<input type="checkbox"/>	<input type="checkbox"/>	<input type="checkbox"/>	<input type="checkbox"/>	<input type="checkbox"/>	<input type="checkbox"/>	<input type="checkbox"/>	<input type="checkbox"/>	<input type="checkbox"/>	<input type="checkbox"/>
<input type="checkbox"/>	<input type="checkbox"/>	<input type="checkbox"/>	<input type="checkbox"/>	<input type="checkbox"/>	<input type="checkbox"/>	<input type="checkbox"/>	<input type="checkbox"/>	<input type="checkbox"/>	<input type="checkbox"/>
<input type="checkbox"/>	<input type="checkbox"/>	<input type="checkbox"/>	<input type="checkbox"/>	<input type="checkbox"/>	<input type="checkbox"/>	<input type="checkbox"/>	<input type="checkbox"/>	<input type="checkbox"/>	<input type="checkbox"/>
<input type="checkbox"/>	<input type="checkbox"/>	<input type="checkbox"/>	<input type="checkbox"/>	<input type="checkbox"/>	<input type="checkbox"/>	<input type="checkbox"/>	<input type="checkbox"/>	<input type="checkbox"/>	<input type="checkbox"/>
<input type="checkbox"/>	<input type="checkbox"/>	<input type="checkbox"/>	<input type="checkbox"/>	<input type="checkbox"/>	<input type="checkbox"/>	<input type="checkbox"/>	<input type="checkbox"/>	<input type="checkbox"/>	<input type="checkbox"/>
<input type="checkbox"/>	<input type="checkbox"/>	<input type="checkbox"/>	<input type="checkbox"/>	<input type="checkbox"/>	<input type="checkbox"/>	<input type="checkbox"/>	<input type="checkbox"/>	<input type="checkbox"/>	<input type="checkbox"/>
<input type="checkbox"/>	<input type="checkbox"/>	<input type="checkbox"/>	<input type="checkbox"/>	<input type="checkbox"/>	<input type="checkbox"/>	<input type="checkbox"/>	<input type="checkbox"/>	<input type="checkbox"/>	<input type="checkbox"/>
<input type="checkbox"/>	<input type="checkbox"/>	<input type="checkbox"/>	<input type="checkbox"/>	<input type="checkbox"/>	<input type="checkbox"/>	<input type="checkbox"/>	<input type="checkbox"/>	<input type="checkbox"/>	<input type="checkbox"/>
<input type="checkbox"/>	<input type="checkbox"/>	<input type="checkbox"/>	<input type="checkbox"/>	<input type="checkbox"/>	<input type="checkbox"/>	<input type="checkbox"/>	<input type="checkbox"/>	<input type="checkbox"/>	<input type="checkbox"/>
<input type="checkbox"/>	<input type="checkbox"/>	<input type="checkbox"/>	<input type="checkbox"/>	<input type="checkbox"/>	<input type="checkbox"/>	<input type="checkbox"/>	<input type="checkbox"/>	<input type="checkbox"/>	<input type="checkbox"/>
<input type="checkbox"/>	<input type="checkbox"/>	<input type="checkbox"/>	<input type="checkbox"/>	<input type="checkbox"/>	<input type="checkbox"/>	<input type="checkbox"/>	<input type="checkbox"/>	<input type="checkbox"/>	<input type="checkbox"/>
<input type="checkbox"/>	<input type="checkbox"/>	<input type="checkbox"/>	<input type="checkbox"/>	<input type="checkbox"/>	<input type="checkbox"/>	<input type="checkbox"/>	<input type="checkbox"/>	<input type="checkbox"/>	<input type="checkbox"/>
<input type="checkbox"/>	<input type="checkbox"/>	<input type="checkbox"/>	<input type="checkbox"/>	<input type="checkbox"/>	<input type="checkbox"/>	<input type="checkbox"/>	<input type="checkbox"/>	<input type="checkbox"/>	<input type="checkbox"/>
<input type="checkbox"/>	<input type="checkbox"/>	<input type="checkbox"/>	<input type="checkbox"/>	<input type="checkbox"/>	<input type="checkbox"/>	<input type="checkbox"/>	<input type="checkbox"/>	<input type="checkbox"/>	<input type="checkbox"/>
<input type="checkbox"/>	<input type="checkbox"/>	<input type="checkbox"/>	<input type="checkbox"/>	<input type="checkbox"/>	<input type="checkbox"/>	<input type="checkbox"/>	<input type="checkbox"/>	<input type="checkbox"/>	<input type="checkbox"/>
<input type="checkbox"/>	<input type="checkbox"/>	<input type="checkbox"/>	<input type="checkbox"/>	<input type="checkbox"/>	<input type="checkbox"/>	<input type="checkbox"/>	<input type="checkbox"/>	<input type="checkbox"/>	<input type="checkbox"/>
<input type="checkbox"/>	<input type="checkbox"/>	<input type="checkbox"/>	<input type="checkbox"/>	<input type="checkbox"/>	<input type="checkbox"/>	<input type="checkbox"/>	<input type="checkbox"/>	<input type="checkbox"/>	<input type="checkbox"/>
<input type="checkbox"/>	<input type="checkbox"/>	<input type="checkbox"/>	<input type="checkbox"/>	<input type="checkbox"/>	<input type="checkbox"/>	<input type="checkbox"/>	<input type="checkbox"/>	<input type="checkbox"/>	<input type="checkbox"/>
<input type="checkbox"/>	<input type="checkbox"/>	<input type="checkbox"/>	<input type="checkbox"/>	<input type="checkbox"/>	<input type="checkbox"/>	<input type="checkbox"/>	<input type="checkbox"/>	<input type="checkbox"/>	<input type="checkbox"/>
<input type="checkbox"/>	<input type="checkbox"/>	<input type="checkbox"/>	<input type="checkbox"/>	<input type="checkbox"/>	<input type="checkbox"/>	<input type="checkbox"/>	<input type="checkbox"/>	<input type="checkbox"/>	<input type="checkbox"/>
<input type="checkbox"/>	<input type="checkbox"/>	<input type="checkbox"/>	<input type="checkbox"/>	<input type="checkbox"/>	<input type="checkbox"/>	<input type="checkbox"/>	<input type="checkbox"/>	<input type="checkbox"/>	<input type="checkbox"/>
<input type="checkbox"/>	<input type="checkbox"/>	<input type="checkbox"/>	<input type="checkbox"/>	<input type="checkbox"/>	<input type="checkbox"/>	<input type="checkbox"/>	<input type="checkbox"/>	<input type="checkbox"/>	<input type="checkbox"/>
<input type="checkbox"/>	<input type="checkbox"/>	<input type="checkbox"/>	<input type="checkbox"/>	<input type="checkbox"/>	<input type="checkbox"/>	<input type="checkbox"/>	<input type="checkbox"/>	<input type="checkbox"/>	<input type="checkbox"/>
<input type="checkbox"/>	<input type="checkbox"/>	<input type="checkbox"/>	<input type="checkbox"/>	<input type="checkbox"/>	<input type="checkbox"/>	<input type="checkbox"/>	<input type="checkbox"/>	<input type="checkbox"/>	<input type="checkbox"/>
<input type="checkbox"/>	<input type="checkbox"/>	<input type="checkbox"/>	<input type="checkbox"/>	<input type="checkbox"/>	<input type="checkbox"/>	<input type="checkbox"/>	<input type="checkbox"/>	<input type="checkbox"/>	<input type="checkbox"/>
<input type="checkbox"/>	<input type="checkbox"/>	<input type="checkbox"/>	<input type="checkbox"/>	<input type="checkbox"/>	<input type="checkbox"/>	<input type="checkbox"/>	<input type="checkbox"/>	<input type="checkbox"/>	<input type="checkbox"/>
<input type="checkbox"/>	<input type="checkbox"/>	<input type="checkbox"/>	<input type="checkbox"/>	<input type="checkbox"/>	<input type="checkbox"/>	<input type="checkbox"/>	<input type="checkbox"/>	<input type="checkbox"/>	<input type="checkbox"/>
<input type="checkbox"/>	<input type="checkbox"/>	<input type="checkbox"/>	<input type="checkbox"/>	<input type="checkbox"/>	<input type="checkbox"/>	<input type="checkbox"/>	<input type="checkbox"/>	<input type="checkbox"/>	<input type="checkbox"/>
<input type="checkbox"/>	<input type="checkbox"/>	<input type="checkbox"/>	<input type="checkbox"/>	<input type="checkbox"/>	<input type="checkbox"/>	<input type="checkbox"/>	<input type="checkbox"/>	<input type="checkbox"/>	<input type="checkbox"/>
<input type="checkbox"/>	<input type="checkbox"/>	<input type="checkbox"/>	<input type="checkbox"/>	<input type="checkbox"/>	<input type="checkbox"/>	<input type="checkbox"/>	<input type="checkbox"/>	<input type="checkbox"/>	<input type="checkbox"/>
<input type="checkbox"/>	<input type="checkbox"/>	<input type="checkbox"/>	<input type="checkbox"/>	<input type="checkbox"/>	<input type="checkbox"/>	<input type="checkbox"/>	<input type="checkbox"/>	<input type="checkbox"/>	<input type="checkbox"/>
<input type="checkbox"/>	<input type="checkbox"/>	<input type="checkbox"/>	<input type="checkbox"/>	<input type="checkbox"/>	<input type="checkbox"/>	<input type="checkbox"/>	<input type="checkbox"/>	<input type="checkbox"/>	<input type="checkbox"/>
<input type="checkbox"/>	<input type="checkbox"/>	<input type="checkbox"/>	<input type="checkbox"/>	<input type="checkbox"/>	<input type="checkbox"/>	<input type="checkbox"/>	<input type="checkbox"/>	<input type="checkbox"/>	<input type="checkbox"/>
<input type="checkbox"/>	<input type="checkbox"/>	<input type="checkbox"/>	<input type="checkbox"/>	<input type="checkbox"/>	<input type="checkbox"/>	<input type="checkbox"/>	<input type="checkbox"/>	<input type="checkbox"/>	<input type="checkbox"/>
<input type="checkbox"/>	<input type="checkbox"/>	<input type="checkbox"/>	<input type="checkbox"/>	<input type="checkbox"/>	<input type="checkbox"/>	<input type="checkbox"/>	<input type="checkbox"/>	<input type="checkbox"/>	<input type="checkbox"/>
<input type="checkbox"/>	<input type="checkbox"/>	<input type="checkbox"/>	<input type="checkbox"/>	<input type="checkbox"/>	<input type="checkbox"/>	<input type="checkbox"/>	<input type="checkbox"/>	<input type="checkbox"/>	<input type="checkbox"/>
<input type="checkbox"/>	<input type="checkbox"/>	<input type="checkbox"/>	<input type="checkbox"/>	<input type="checkbox"/>	<input type="checkbox"/>	<input type="checkbox"/>	<input type="checkbox"/>	<input type="checkbox"/>	<input type="checkbox"/>
<input type="checkbox"/>	<input type="checkbox"/>	<input type="checkbox"/>	<input type="checkbox"/>	<input type="checkbox"/>	<input type="checkbox"/>	<input type="checkbox"/>	<input type="checkbox"/>	<input type="checkbox"/>	<input type="checkbox"/>
<input type="checkbox"/>	<input type="checkbox"/>	<input type="checkbox"/>	<input type="checkbox"/>	<input type="checkbox"/>	<input type="checkbox"/>	<input type="checkbox"/>	<input type="checkbox"/>	<input type="checkbox"/>	<input type="checkbox"/>
<input type="checkbox"/>	<input type="checkbox"/>	<input type="checkbox"/>	<input type="checkbox"/>	<input type="checkbox"/>	<input type="checkbox"/>	<input type="checkbox"/>	<input type="checkbox"/>	<input type="checkbox"/>	<input type="checkbox"/>
<input type="checkbox"/>	<input type="checkbox"/>	<input type="checkbox"/>	<input type="checkbox"/>	<input type="checkbox"/>	<input type="checkbox"/>	<input type="checkbox"/>	<input type="checkbox"/>	<input type="checkbox"/>	<input type="checkbox"/>
<input type="checkbox"/>	<input type="checkbox"/>	<input type="checkbox"/>	<input type="checkbox"/>	<input type="checkbox"/>	<input type="checkbox"/>	<input type="checkbox"/>	<input type="checkbox"/>	<input type="checkbox"/>	<input type="checkbox"/>
<input type="checkbox"/>	<input type="checkbox"/>	<input type="checkbox"/>	<input type="checkbox"/>	<input type="checkbox"/>	<input type="checkbox"/>	<input type="checkbox"/>	<input type="checkbox"/>	<input type="checkbox"/>	<input type="checkbox"/>
<input type="checkbox"/>	<input type="checkbox"/>	<input type="checkbox"/>	<input type="checkbox"/>	<input type="checkbox"/>	<input type="checkbox"/>	<input type="checkbox"/>	<input type="checkbox"/>	<input type="checkbox"/>	<input type="checkbox"/>
<input type="checkbox"/>	<input type="checkbox"/>	<input type="checkbox"/>	<input type="checkbox"/>	<input type="checkbox"/>	<input type="checkbox"/>	<input type="checkbox"/>	<input type="checkbox"/>	<input type="checkbox"/>	<input type="checkbox"/>
<input type="checkbox"/>	<input type="checkbox"/>	<input type="checkbox"/>	<input type="checkbox"/>	<input type="checkbox"/>	<input type="checkbox"/>	<input type="checkbox"/>	<input type="checkbox"/>	<input type="checkbox"/>	<input type="checkbox"/>
<input type="checkbox"/>	<input type="checkbox"/>	<input type="checkbox"/>	<input type="checkbox"/>	<input type="checkbox"/>	<input type="checkbox"/>	<input type="checkbox"/>	<input type="checkbox"/>	<input type="checkbox"/>	<input type="checkbox"/>
<input type="checkbox"/>	<input type="checkbox"/>	<input type="checkbox"/>	<input type="checkbox"/>	<input type="checkbox"/>	<input type="checkbox"/>	<input type="checkbox"/>	<input type="checkbox"/>	<input type="checkbox"/>	<input type="checkbox"/>
<input type="checkbox"/>	<input type="checkbox"/>	<input type="checkbox"/>	<input type="checkbox"/>	<input type="checkbox"/>	<input type="checkbox"/>	<input type="checkbox"/>	<input type="checkbox"/>	<input type="checkbox"/>	<input type="checkbox"/>
<input type="checkbox"/>	<input type="checkbox"/>	<input type="checkbox"/>	<input type="checkbox"/>	<input type="checkbox"/>	<input type="checkbox"/>	<input type="checkbox"/>	<input type="checkbox"/>	<input type="checkbox"/>	<input type="checkbox"/>
<input type="checkbox"/>	<input type="checkbox"/>	<input type="checkbox"/>	<input type="checkbox"/>	<input type="checkbox"/>	<input type="checkbox"/>	<input type="checkbox"/>	<input type="checkbox"/>	<input type="checkbox"/>	<input type="checkbox"/>
<input type="checkbox"/>	<input type="checkbox"/>	<input type="checkbox"/>	<input type="checkbox"/>	<input type="checkbox"/>	<input type="checkbox"/>	<input type="checkbox"/>	<input type="checkbox"/>	<input type="checkbox"/>	<input type="checkbox"/>
<input type="checkbox"/>	<input type="checkbox"/>	<input type="checkbox"/>	<input type="checkbox"/>	<input type="checkbox"/>	<input type="checkbox"/>	<input type="checkbox"/>	<input type="checkbox"/>	<input type="checkbox"/>	<input type="checkbox"/>
<input type="checkbox"/>	<input type="checkbox"/>	<input type="checkbox"/>	<input type="checkbox"/>	<input type="checkbox"/>	<input type="checkbox"/>	<input type="checkbox"/>	<input type="checkbox"/>	<input type="checkbox"/>	<input type="checkbox"/>
<input type="checkbox"/>	<input type="checkbox"/>	<input type="checkbox"/>	<input type="checkbox"/>	<input type="checkbox"/>	<input type="checkbox"/>	<input type="checkbox"/>	<input type="checkbox"/>	<input type="checkbox"/>	<input type="checkbox"/>
<input type="checkbox"/>	<input type="checkbox"/>	<input type="checkbox"/>	<input type="checkbox"/>	<input type="checkbox"/>	<input type="checkbox"/>	<input type="checkbox"/>	<input type="checkbox"/>	<input type="checkbox"/>	<input type="checkbox"/>
<input type="checkbox"/>	<input type="checkbox"/>	<input type="checkbox"/>	<input type="checkbox"/>	<input type="checkbox"/>	<input type="checkbox"/>	<input type="checkbox"/>	<input type="checkbox"/>	<input type="checkbox"/>	<input type="checkbox"/>
<input type="checkbox"/>	<input type="checkbox"/>	<input type="checkbox"/>	<input type="checkbox"/>	<input type="checkbox"/>	<input type="checkbox"/>	<input type="checkbox"/>	<input type="checkbox"/>	<input type="checkbox"/>	<input type="checkbox"/>
<input type="checkbox"/>	<input type="checkbox"/>	<input type="checkbox"/>	<input type="checkbox"/>	<input type="checkbox"/>	<input type="checkbox"/>	<input type="checkbox"/>	<input type="checkbox"/>	<input type="checkbox"/>	<input type="checkbox"/>
<input type="checkbox"/>	<input type="checkbox"/>	<input type="checkbox"/>	<input type="checkbox"/>	<input type="checkbox"/>	<input type="checkbox"/>	<input type="checkbox"/>	<input type="checkbox"/>	<input type="checkbox"/>	<input type="checkbox"/>
<input type="checkbox"/>	<input type="checkbox"/>	<input type="checkbox"/>	<input type="checkbox"/>	<input type="checkbox"/>	<input type="checkbox"/>	<input type="checkbox"/>	<input type="checkbox"/>	<input type="checkbox"/>	<input type="checkbox"/>
<input type="checkbox"/>	<input type="checkbox"/>	<input type="checkbox"/>	<input type="checkbox"/>	<input type="checkbox"/>	<input type="checkbox"/>	<input type="checkbox"/>	<input type="checkbox"/>	<input type="checkbox"/>	<input type="checkbox"/>
<input type="checkbox"/>	<input type="checkbox"/>	<input type="checkbox"/>	<input type="checkbox"/>	<input type="checkbox"/>	<input type="checkbox"/>	<input type="checkbox"/>	<input type="checkbox"/>	<input type="checkbox"/>	<input type="checkbox"/>
<input type="checkbox"/>	<input type="checkbox"/>	<input type="checkbox"/>	<input type="checkbox"/>	<input type="checkbox"/>	<input type="checkbox"/>	<input type="checkbox"/>	<input type="checkbox"/>	<input type="checkbox"/>	<input type="checkbox"/>
<input type="checkbox"/>	<input type="checkbox"/>	<input type="checkbox"/>	<input type="checkbox"/>	<input type="checkbox"/>	<input type="checkbox"/>	<input type="checkbox"/>	<input type="checkbox"/>	<input type="checkbox"/>	<input type="checkbox"/>
<input type="checkbox"/>	<input type="checkbox"/>	<input type="checkbox"/>	<input type="checkbox"/>	<input type="checkbox"/>	<input type="checkbox"/>	<input type="checkbox"/>	<input type="checkbox"/>	<input type="checkbox"/>	<input type="checkbox"/>
<input type="checkbox"/>	<input type="checkbox"/>	<input type="checkbox"/>	<input type="checkbox"/>	<input type="checkbox"/>	<input type="checkbox"/>	<input type="checkbox"/>	<input type="checkbox"/>	<input type="checkbox"/>	<input type="checkbox"/>
<input type="checkbox"/>	<input type="checkbox"/>	<input type="checkbox"/>	<input type="checkbox"/>	<input type="checkbox"/>	<input type="checkbox"/>	<input type="checkbox"/>	<input type="checkbox"/>	<input type="checkbox"/>	<input type="checkbox"/>
<input type="checkbox"/>	<input type="checkbox"/>	<input type="checkbox"/>	<input type="checkbox"/>	<input type="checkbox"/>	<input type="checkbox"/>	<input type="checkbox"/>	<input type="checkbox"/>	<input type="checkbox"/>	<input type="checkbox"/>
<input type="checkbox"/>	<input type="checkbox"/>	<input type="checkbox"/>	<input type="checkbox"/>	<input type="checkbox"/>	<input type="checkbox"/>	<input type="checkbox"/>	<input type="checkbox"/>	<input type="checkbox"/>	<input type="checkbox"/>
<input type="checkbox"/>	<input type="checkbox"/>	<input type="checkbox"/>	<input type="checkbox"/>	<input type="checkbox"/>	<input type="checkbox"/>	<input type="checkbox"/>	<input type="checkbox"/>	<input type="checkbox"/>	<input type="checkbox"/>
<input type="checkbox"/>	<input type="checkbox"/>	<input type="checkbox"/>	<input type="checkbox"/>	<input type="checkbox"/>	<input type="checkbox"/>	<input type="checkbox"/>	<input type="checkbox"/>	<input type="checkbox"/>	<input type="checkbox"/>
<input type="checkbox"/>	<input type="checkbox"/>	<input type="checkbox"/>	<input type="checkbox"/>	<input type="checkbox"/>	<input type="checkbox"/>	<input type="checkbox"/>	<input type="checkbox"/>	<input type="checkbox"/>	<input type="checkbox"/>
<input type="checkbox"/>	<input type="checkbox"/>	<input type="checkbox"/>	<input type="checkbox"/>	<input type="checkbox"/>	<input type="checkbox"/>	<input type="checkbox"/>	<input type="checkbox"/>	<input type="checkbox"/>	<input type="checkbox"/>
<input type="checkbox"/>	<input type="checkbox"/>	<input type="checkbox"/>	<input type="checkbox"/>	<input type="checkbox"/>	<input type="checkbox"/>	<input type="checkbox"/>	<input type="checkbox"/>	<input type="checkbox"/>	<input type="checkbox"/>
<input type="checkbox"/>	<input type="checkbox"/>	<input type="checkbox"/>	<input type="checkbox"/>	<input type="checkbox"/>	<input type="checkbox"/>	<input type="checkbox"/>	<input type="checkbox"/>	<input type="checkbox"/>	<input type="checkbox"/>
<input type="checkbox"/>	<input type="checkbox"/>	<input type="checkbox"/>	<input type="checkbox"/>	<input type="checkbox"/>	<input type="checkbox"/>	<input type="checkbox"/>	<input type="checkbox"/>	<input type="checkbox"/>	<input type="checkbox"/>
<input type="checkbox"/>	<input type="checkbox"/>	<input type="checkbox"/>	<input type="checkbox"/>	<input type="checkbox"/>	<input type="checkbox"/>	<input type="checkbox"/>	<input type="checkbox"/>	<input type="checkbox"/>	<input type="checkbox"/>
<input type="checkbox"/>	<input type="checkbox"/>	<input type="checkbox"/>	<input type="checkbox"/>	<input type="checkbox"/>	<input type="checkbox"/>	<input type="checkbox"/>	<input type="checkbox"/>	<input type="checkbox"/>	<input type="checkbox"/>
<input type="checkbox"/>	<input type="checkbox"/>	<input type="checkbox"/>	<input type="checkbox"/>	<input type="checkbox"/>	<input type="checkbox"/>	<input type="checkbox"/>	<input type="checkbox"/>	<input type="checkbox"/>	<input type="checkbox"/>
<input type="checkbox"/>	<input type="checkbox"/>	<input type="checkbox"/>	<input type="checkbox"/>	<input type="checkbox"/>	<input type="checkbox"/>	<input type="checkbox"/>	<input type="checkbox"/>	<input type="checkbox"/>	<input type="checkbox"/>
<input type="checkbox"/>	<input type="checkbox"/>	<input type="checkbox"/>	<input type="checkbox"/>	<input type="checkbox"/>	<input type="checkbox"/>	<input type="checkbox"/>	<input type="checkbox"/>	<input type="checkbox"/>	<input type="checkbox"/>
<input type="checkbox"/>	<input type="checkbox"/>	<input type="checkbox"/>	<input type="checkbox"/>	<input type="checkbox"/>	<input type="checkbox"/>	<input type="checkbox"/>	<input type="checkbox"/>	<input type="checkbox"/>	<input type="checkbox"/>
<input type="checkbox"/>	<input type="checkbox"/>	<input type="checkbox"/>	<input type="checkbox"/>	<input type="checkbox"/>	<input type="checkbox"/>	<input type="checkbox"/>	<input type="checkbox"/>	<input type="checkbox"/>	<input type="checkbox"/>
<input type="checkbox"/>	<input type="checkbox"/>	<input type="checkbox"/>	<input type="checkbox"/>	<input type="checkbox"/>	<input type="checkbox"/>	<input type="checkbox"/>	<input type="checkbox"/>	<input type="checkbox"/>	<input type="checkbox"/>
<input type="checkbox"/>	<input type="checkbox"/>	<input type="checkbox"/>	<input type="checkbox"/>	<input type="checkbox"/>	<input type="checkbox"/>	<input type="checkbox"/>	<input type="checkbox"/>	<input type="checkbox"/>	<input type="checkbox"/>
<input type="checkbox"/>	<input type="checkbox"/>	<input type="checkbox"/>	<input type="checkbox"/>	<input type="checkbox"/>	<input type="checkbox"/>	<input type="checkbox"/>	<input type="checkbox"/>	<input type="checkbox"/>	<input type="checkbox"/>
<input type="checkbox"/>	<input type="checkbox"/>	<input type="checkbox"/>	<input type="checkbox"/>	<input type="checkbox"/>	<input type="checkbox"/>	<input type="checkbox"/>	<input type="checkbox"/>	<input type="checkbox"/>	<input type="checkbox"/>
<input type="checkbox"/>	<input type="checkbox"/>	<input type="checkbox"/>	<input type="checkbox"/>	<input type="checkbox"/>	<input type="checkbox"/>	<input type="checkbox"/>	<input type="checkbox"/>	<input type="checkbox"/>	<input type="checkbox"/>
<input type="checkbox"/>	<input type="checkbox"/>	<input type="checkbox"/>	<input type="checkbox"/>	<input type="checkbox"/>	<input type="checkbox"/>	<input type="checkbox"/>	<input type="checkbox"/>	<input type="checkbox"/>	<input type="checkbox"/>
<input type="checkbox"/>	<input type="checkbox"/>	<input type="checkbox"/>	<input type="checkbox"/>	<input type="checkbox"/>	<input type="checkbox"/>	<input type="checkbox"/>	<input type="checkbox"/>	<input type="checkbox"/>	<input type="checkbox"/>
<input type="checkbox"/>	<input type="checkbox"/>	<input type="checkbox"/>	<input type="checkbox"/>	<input type="checkbox"/>	<input type="checkbox"/>	<input type="checkbox"/>	<input type="checkbox"/>	<input type="checkbox"/>	<input type="checkbox"/>
<input type="checkbox"/>	<input type="checkbox"/>	<input type="checkbox"/>	<input type="checkbox"/>	<input type="checkbox"/>	<input type="checkbox"/>	<input type="checkbox"/>	<input type="checkbox"/>	<input type="checkbox"/>	<input type="checkbox"/>
<input type="checkbox"/>	<input type="checkbox"/>	<input type="checkbox"/>	<input type="checkbox"/>	<input type="checkbox"/>	<input type="checkbox"/>	<input type="checkbox"/>	<input type="checkbox"/>	<input type="checkbox"/>	<input type="checkbox"/>
<input type="checkbox"/>	<input type="checkbox"/>	<input type="checkbox"/>	<input type="checkbox"/>	<input type="checkbox"/>	<input type="checkbox"/>	<input type="checkbox"/>	<input type="checkbox"/>	<input type="checkbox"/>	<input type="checkbox"/>
<input type="checkbox"/>	<input type="checkbox"/>	<input type="checkbox"/>	<input type="checkbox"/>	<input type="checkbox"/>	<input type="checkbox"/>	<input type="checkbox"/>	<input type="checkbox"/>	<input type="checkbox"/>	<input type="checkbox"/>
<input type="checkbox"/>	<input type="checkbox"/>	<input type="checkbox"/>	<input type="checkbox"/>	<input type="checkbox"/>	<input type="checkbox"/>	<input type="checkbox"/>	<input type="checkbox"/>	<input type="checkbox"/>	<input type="checkbox"/>
<input type="checkbox"/>	<input type="checkbox"/>	<input type="checkbox"/>	<input type="checkbox"/>	<input type="checkbox"/>	<input type="checkbox"/>	<input type="checkbox"/>	<input type="checkbox"/>	<input type="checkbox"/>	<input type="checkbox"/>
<input type="checkbox"/>	<input type="checkbox"/>	<input type="checkbox"/>	<input type="checkbox"/>	<input type="checkbox"/>	<input type="checkbox"/>	<input type="checkbox"/>	<input type="checkbox"/>	<input type="checkbox"/>	<input type="checkbox"/>
<input type="checkbox"/>	<input type="checkbox"/>	<input type="checkbox"/>	<input type="checkbox"/>	<input type="checkbox"/>	<input type="checkbox"/>	<input type="checkbox"/>	<input type="checkbox"/>	<input type="checkbox"/>	<input type="checkbox"/>
<input type="checkbox"/>	<input type="checkbox"/>	<input type="checkbox"/>	<input type="checkbox"/>	<input type="checkbox"/>	<input type="checkbox"/>	<input type="checkbox"/>	<input type="checkbox"/>	<input type="checkbox"/>	<input type="checkbox"/>
<input type="checkbox"/>	<input type="checkbox"/>	<input type="checkbox"/>	<input type="checkbox"/>	<input type="checkbox"/>	<input type="checkbox"/>	<input type="checkbox"/>	<input type="checkbox"/>	<input type="checkbox"/>	<input type="checkbox"/>
<input type="checkbox"/>	<input type="checkbox"/>	<input type="checkbox"/>	<input type="checkbox"/>	<input type="checkbox"/>	<input type="checkbox"/>	<input type="checkbox"/>	<input type="checkbox"/>	<input type="checkbox"/>	<input type="checkbox"/>
<input type="checkbox"/>	<input type="checkbox"/>	<input type="checkbox"/>	<input type="checkbox"/>	<input type="checkbox"/>	<input type="checkbox"/>	<input type="checkbox"/>	<input type="checkbox"/>	<input type="checkbox"/>	<input type="checkbox"/>
<input type="checkbox"/>	<input type="checkbox"/>	<input type="checkbox"/>	<input type="checkbox"/>	<input type="checkbox"/>	<input type="checkbox"/>	<input type="checkbox"/>	<input type="checkbox"/>	<input type="checkbox"/>	<input type="checkbox"/>
<input type="checkbox"/>	<input type="checkbox"/>	<input type="checkbox"/>	<input type="checkbox"/>	<input type="checkbox"/>	<input type="checkbox"/>	<input type="checkbox"/>	<input type="checkbox"/>	<input type="checkbox"/>	<input type="checkbox"/>
<input type="checkbox"/>	<input type="checkbox"/>	<input type="checkbox"/>	<input type="checkbox"/>	<input type="checkbox"/>	<input type="checkbox"/>	<input type="checkbox"/>	<input type="checkbox"/>	<input type="checkbox"/>	<input type="checkbox"/>
<input type="checkbox"/>	<input type="checkbox"/>	<input type="checkbox"/>	<input type="checkbox"/>	<input type="checkbox"/>	<input type="checkbox"/>	<input type="checkbox"/>	<input type="checkbox"/>	<input type="checkbox"/>	<input type="checkbox"/>
<input type="checkbox"/>	<input type="checkbox"/>	<input type="checkbox"/>	<input type="checkbox"/>	<input type="checkbox"/>	<input type="checkbox"/>	<input type="checkbox"/>	<input type="checkbox"/>	<input type="checkbox"/>	<input type="checkbox"/>
<input type="checkbox"/>	<input type="checkbox"/>	<input type="checkbox"/>	<input type="checkbox"/>	<input type="checkbox"/>	<input type="checkbox"/>	<input type="checkbox"/>	<input type="checkbox"/>	<input type="checkbox"/>	<input type="checkbox"/>
<input type="checkbox"/>	<input type="checkbox"/>	<input type="checkbox"/>	<input type="checkbox"/>	<input type="checkbox"/>	<input type="checkbox"/>	<input type="checkbox"/>	<input type="checkbox"/>	<input type="checkbox"/>	<input type="checkbox"/>
<input type="checkbox"/>	<input type="checkbox"/>	<input type="checkbox"/>	<input type="checkbox"/>	<input type="checkbox"/>	<input type="checkbox"/>	<input type="checkbox"/>	<input type="checkbox"/>	<input type="checkbox"/>	<input type="checkbox"/>
<input type="checkbox"/>	<input type="checkbox"/>	<input type="checkbox"/>	<input type="checkbox"/>	<input type="checkbox"/>	<input type="checkbox"/>	<input type="checkbox"/>	<input type="checkbox"/>	<input type="checkbox"/>	<input type="checkbox"/>
<input type="checkbox"/>	<input type="checkbox"/>	<input type="checkbox"/>	<input type="checkbox"/>	<input type="checkbox"/>	<input type="checkbox"/>	<input type="checkbox"/>	<input type="checkbox"/>	<input type="checkbox"/>	<input type="checkbox"/>
<input type="checkbox"/>	<input type="checkbox"/>	<input type="checkbox"/>	<input type="checkbox"/>	<input type="checkbox"/>	<input type="checkbox"/>	<input type="checkbox"/>	<input type="checkbox"/>	<input type="checkbox"/>	<input type="checkbox"/>
<input type="checkbox"/>	<input type="checkbox"/>	<input type="checkbox"/>	<input type="checkbox"/>	<input type="checkbox"/>	<input type="checkbox"/>	<input type="checkbox"/>	<input type="checkbox"/>	<input type="checkbox"/>	<input type="checkbox"/>
<input type="checkbox"/>	<input type="checkbox"/>	<input type="checkbox"/>	<input type="checkbox"/>	<input type="checkbox"/>	<input type="checkbox"/>	<input type="checkbox"/>	<input type="checkbox"/>	<input type="checkbox"/>	<input type="checkbox"/>
<input type="checkbox"/>	<input type="checkbox"/>	<input type="checkbox"/>	<input type="checkbox"/>	<input type="checkbox"/>	<input type="checkbox"/>	<input type="checkbox"/>	<input type="checkbox"/>	<input type="checkbox"/>	<input type="checkbox"/>
<input type="checkbox"/>	<input type="checkbox"/>	<input type="checkbox"/>	<input type="checkbox"/>	<input type="checkbox"/>	<input type="checkbox"/>	<input type="checkbox"/>	<input type="checkbox"/>	<input type="checkbox"/>	<input type="checkbox"/>
<input type="checkbox"/>	<input type="checkbox"/>	<input type="checkbox"/>	<input type="checkbox"/>	<input type="checkbox"/>	<input type="checkbox"/>	<input type="checkbox"/>	<input type="checkbox"/>	<input type="checkbox"/>	<input type="checkbox"/>
<input type="checkbox"/>	<input type="checkbox"/>	<input type="checkbox"/>	<input type="checkbox"/>	<input type="checkbox"/>	<input type="checkbox"/>	<input type="checkbox"/>	<input type="checkbox"/>	<input type="checkbox"/>	<input type="checkbox"/>
<input type="checkbox"/>	<input type="checkbox"/>	<input type="checkbox"/>	<input type="checkbox"/>	<input type="checkbox"/>	<input type="checkbox"/>	<input type="checkbox"/>	<input type="checkbox"/>	<input type="checkbox"/>	<input type="checkbox"/>
<input type="checkbox"/>	<input type="checkbox"/>	<input type="checkbox"/>	<input type="checkbox"/>	<input type="checkbox"/>	<input type="checkbox"/>	<input type="checkbox"/>	<input type="checkbox"/>	<input type="checkbox"/>	<input type="checkbox"/>
<input type="checkbox"/>	<input type="checkbox"/>	<input type="checkbox"/>	<input type="checkbox"/>	<					

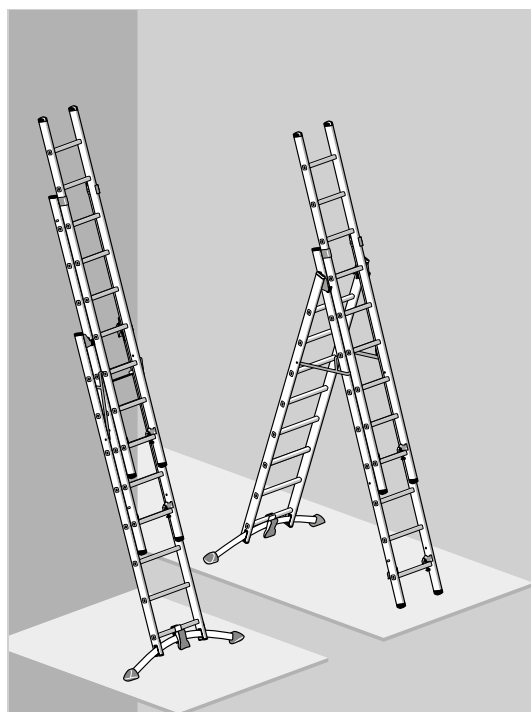

Scala multiuso in alluminio (in 3 parti)

N. art.	Pioli
9306-xxx	(2 x 6 + 1 x 5)
9308-xxx	(2 x 8 + 1 x 7)
9309-xxx	(2 x 9 + 1 x 8)
9310-xxx	(3 x 10)
9311-xxx	(3 x 11)
9312-xxx	(3 x 12)
1420-xxx	(2 x 8 + 1 x 9)

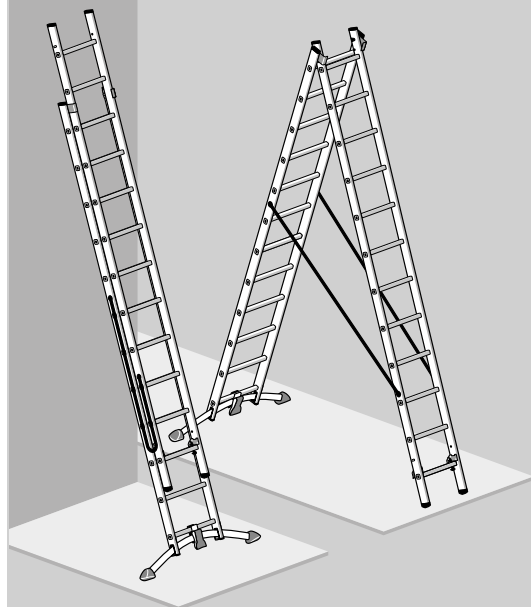

Scala multiuso in alluminio (in 2 parti)

N. art.	Pioli
9409-xxx	(2 x 9)
9412-xxx	(2 x 12)
9415-xxx	(2 x 15)

Con riserva di modifiche tecniche.

Indice

1. Introduzione	75
2. Uso conforme	75
3. Informazioni tecniche	76
4. Kit di fornitura	80
5. Istruzioni per l'assemblaggio	80
6. Struttura / Uso	81
7. Avvertenze di sicurezza	84
8. Transporte / Almacenamiento	88
9. Mantenimiento / Reparación	88
10. Vida útil	89
11. Embalaje / Eliminación	89
12. Información del producto	89
13. Servicio técnico / Piezas de repuesto	89
14. Piano di controllo	90

Costruttore:

Hailo-Werk • Rudolf Loh GmbH & Co. KG

Daimlerstr. 8
35708 Haiger, Germany

Telefon: +49 (0) 2773 82-0

Telefax: +49 (0) 2773 82-1239

E-Mail: info@hailo.de
www.hailo.de

1. Introduzione

Le presenti Istruzioni d'uso descrivono l'utilizzo sicuro della scala multiuso in 3 parti e 2 parti.



Il presente manuale di istruzioni contiene importanti avvertenze per la sicurezza. Leggere quindi le presenti istruzioni per intero, rispettando in particolare tutte le avvertenze per la sicurezza prima di utilizzare la scala.

La scala soddisfa i requisiti della norma europea EN 131-1-2-3.

Si prega di conservare il presente manuale di istruzioni. In caso di vendita della scala, le presenti Istruzioni d'uso devono essere consegnate al nuovo proprietario.

2. Uso conforme

Questa scala è un mezzo di lavoro mobile utilizzabile in diversi luoghi.

Con questa scala è possibile eseguire lavori di piccola entità ad altezze per le quali l'utilizzo di altri mezzi di lavoro non risulta adeguato (si veda il Decreto tedesco sulla sicurezza degli impianti).

Questa scala deve essere utilizzata solo come descritto nelle presenti Istruzioni d'uso. Qualunque uso differente è da considerarsi non conforme. Non si assume alcuna responsabilità per danni derivanti da un uso non conforme.

Eventuali modifiche alla scala non autorizzate dal costruttore comportano l'invalidamento della garanzia.

3. Informazioni tecniche

Scala multiuso in alluminio (in 3 parti)

Le scale multiuso in 3 parti in alluminio con sistema LOT sono costituite da una scala a libro in 2 parti a doppia salita [A] e da una scala da appoggio [G].

Sulla scala doppia [A] è possibile utilizzare la scala da appoggio [G] come tronco a sfilo.

La scala doppia [A] può essere convertita in una scala da appoggio (scala a sfilo) e la scala da appoggio [G] utilizzata di contro come tronco a sfilo.

I diversi modelli di scala differiscono per il numero dei pioli e per le possibilità di regolazione della scala.

Nelle scale multifunzione

N. art.: 9306-xxx, 9308-xxx, 9309-xxx, 1420-xxx
la scala da appoggio [G] è rimovibile; può essere utilizzata come scala separata.

Scala multiuso in alluminio (in 2 parti)

Le scale multifunzione a 2 tronchi con sistema LOT sono composte da una scala doppia libera [A] su cui è possibile salire entrambi i lati, convertibile in una scala da appoggio (scala a sfilo).

I diversi modelli di scala differiscono unicamente per il numero dei pioli.

I dati specifici del prodotto e le informazioni tecniche normative si trovano sul contrassegno [E] applicato direttamente sulla scala.



Nelle seguenti illustrazioni è rappresentata una scala multifunzione a 3 tronchi a titolo di esempio.

Tutte le informazioni e le indicazioni generali sono valide anche per le scale multifunzione a 2 tronchi.

Scala multiuso in alluminio (in 3 parti):

- [A] Scala doppia
(con funzione per la regolazione della scala)
- [B] Traversa *(compensatore di livello)*
- [C] Piede della scala
- [D] Paio di ganci di arresto
- [E] Contrassegno scala
- [F] Staffa
- [G] Scala da appoggio *(rimovibile)*

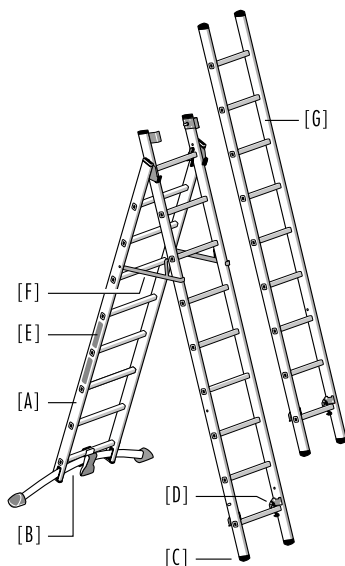

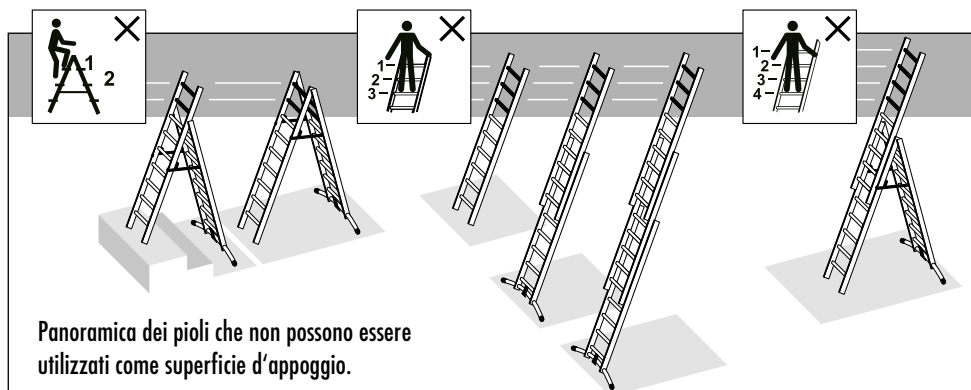

Scala multiuso in alluminio (in 3 parti):

- [A] Scala doppia
(senza funzione per la regolazione della scala)
- [B] Traversa *(compensatore di livello)*
- [C] Piede della scala
- [D] Paio di ganci di arresto
- [E] Contrassegno scala
- [F] Cinghia di tenuta
- [G] Scala a filo
(non rimovibile)

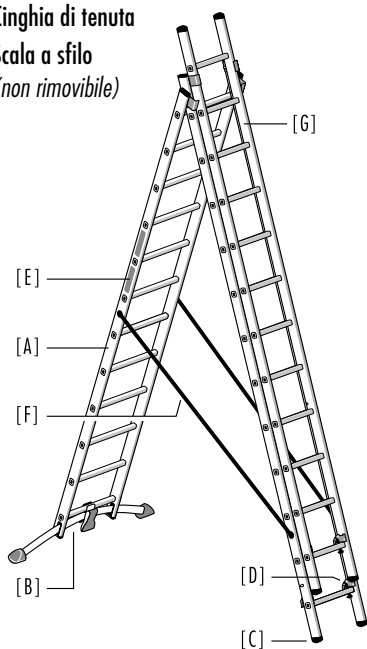

Scala multiuso in alluminio (in 2 parti):

- [A] Scala doppia
- [B] Traversa *(compensatore di livello)*
- [C] Piede della scala
- [D] Paio di ganci di arresto
- [E] Contrassegno scala
- [F] Cinghia di tenuta

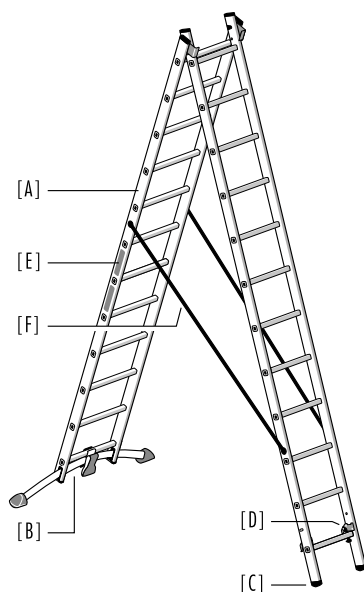

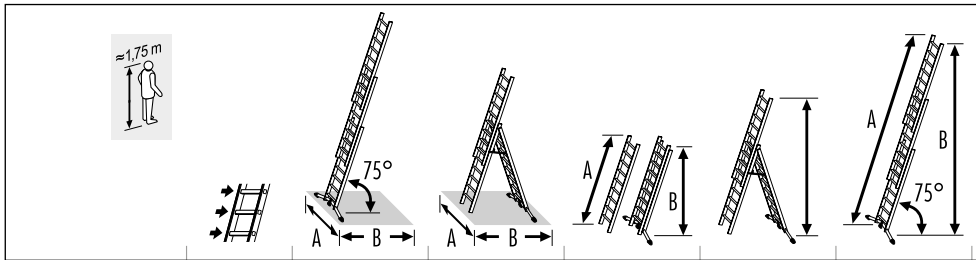

9306-xxx	2x6 + 1x5	A = 122 m B = 1,00 m	A = 1,22 m B = 1,18 m	A = 1,90 m B = 1,84 m	2,87 m	A = 3,86 m B = 3,73 m
9308-xxx	2x8 + 1x7	A = 1,27 m B = 1,37 m	A = 1,27 m B = 1,52 m	A = 2,48 m B = 2,40 m	3,69 m	A = 5,28 m B = 5,10 m
9309-xxx	2x9 + 1x8	A = 1,22 m B = 1,51 m	A = 1,22 m B = 1,69 m	A = 2,74 m B = 2,65 m	4,21 m	A = 5,82 m B = 5,62 m
9310-xxx	3x10	A = 1,55 m B = 1,80 m	A = 1,55 m B = 1,87 m	A = 3,04 m B = 2,94 m	4,76 m	A = 6,96 m B = 6,73 m
9311-xxx	3x11	A = 1,50 m B = 1,87 m	A = 1,50 m B = 2,04 m	A = 3,31 m B = 3,20 m	5,01 m	A = 7,23 m B = 6,99 m
9312-xxx	3x12	A = 1,50 m B = 2,16 m	A = 1,50 m B = 2,21 m	A = 3,60 m B = 3,47 m	5,55 m	A = 8,35 m B = 8,07 m
1420-xxx	2x8 + 1x9	A = 1,27 m B = 1,29 m	A = 1,27 m B = 1,51 m	A = 2,45 m B = 2,37 m	3,50 m	A = 5,00 m B = 4,83 m

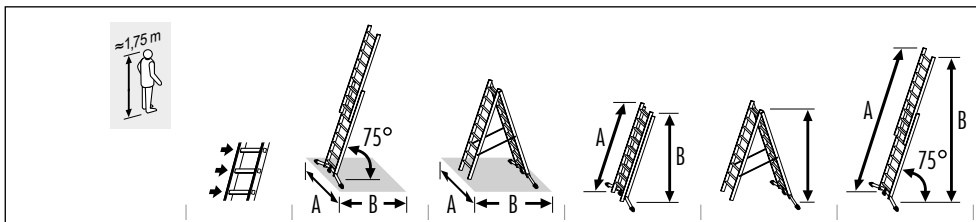

9409-xxx	2x9	A = 1,27 m B = 1,14 m	A = 1,27 m B = 1,70 m	A = 2,73 m B = 2,64 m	2,62 m	A = 4,41 m B = 4,26 m
9412-xxx	2x12	A = 1,55 m B = 1,58 m	A = 1,55 m B = 2,22 m	A = 3,57 m B = 3,45 m	3,42 m	A = 6,09 m B = 5,88 m
9415-xxx	2x15	A = 1,55 m B = 2,01 m	A = 1,55 m B = 2,74 m	A = 4,42 m B = 4,26 m	4,22 m	A = 7,77 m B = 7,50 m

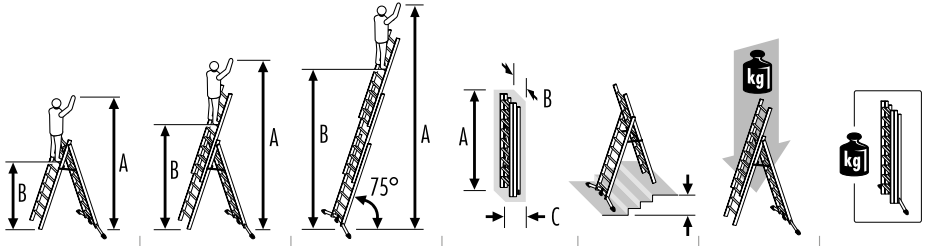

A = 2,80 m B = 0,78 m	A = 3,30 m B = 1,31 m	A = 4,70 m B = 2,69 m	A = 1,90 m B = 0,48 m C = 0,19 m	0,54 m	max. 150 kg	15,5/15,6 kg
A = 3,30 m B = 1,32 m	A = 4,10 m B = 2,12 m	A = 6,00 m B = 4,00 m	A = 2,48 m B = 0,48 m C = 0,19 m	0,54 m	max. 150 kg	19,2/19,3 kg
A = 3,60 m B = 1,58 m	A = 4,65 m B = 2,65 m	A = 6,60 m B = 4,58 m	A = 2,74 m B = 0,48 m C = 0,19 m	0,54 m	max. 150 kg	21,7/21,8 kg 22,7/22,8 kg
A = 3,85 m B = 1,86 m	A = 5,20 m B = 3,19 m	A = 7,70 m B = 5,67 m	A = 3,07 m B = 0,48 m C = 0,21 m		max. 150 kg	25,7/25,8 kg
A = 4,10 m B = 2,11 m	A = 5,45 m B = 3,44 m	A = 7,95 m B = 5,93 m	A = 3,31 m B = 0,48 m C = 0,21 m		max. 150 kg	27,1/27,2 kg
A = 4,40 m B = 2,38 m	A = 6,00 m B = 3,98 m	A = 9,00 m B = 7,01 m	A = 3,60 m B = 0,48 m C = 0,21 m		max. 150 kg	29,2/29,3 kg 30,1/30,2 kg
A = 3,20 m B = 1,20 m	A = 4,40 m B = 2,40 m	A = 5,95 m B = 3,95 m	A = 2,45 m B = 0,48 m C = 0,19 m		max. 150 kg	16,6/16,7 kg

IT

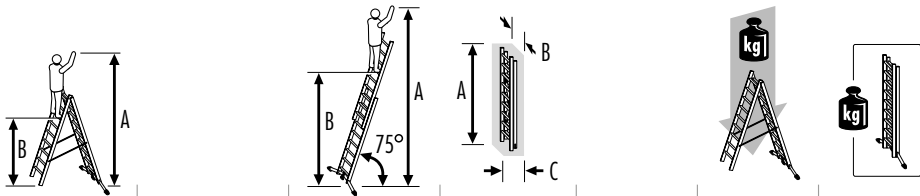

A = 3,60 m B = 1,58 m		A = 5,25 m B = 3,23 m	A = 2,73 m B = 0,41 m C = 0,14 m		max. 150 kg	13,6/13,7 kg
A = 4,40 m B = 2,38 m		A = 6,85 m B = 4,85 m	A = 3,57 m B = 0,41 m C = 0,14 m		max. 150 kg	15,9/16,2 kg
A = 5,20 m B = 3,18 m		A = 8,50 m B = 6,47 m	A = 4,42 m B = 0,41 m C = 0,16 m		max. 150 kg	22,7/22,8 kg

4. Kit di fornitura

- 1 x Scala multiuso (in 3 o 2 parti)
- 1 x Traversa
- 1 x Istruzioni d'uso

Prima di procedere con l'uso, verificare la completezza del contenuto ed eventuali danni da trasporto. Rimuovere il materiale d'imballaggio.

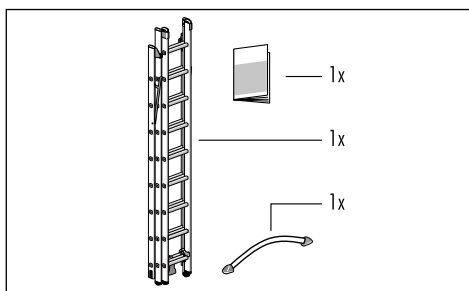

Il materiale d'imballaggio non è un giocattolo. Se maneggiato in modo improprio, sussiste il pericolo di soffocamento.

5. Istruzioni per l'assemblaggio

Montaggio della traversa:

1. Appoggiare a terra la scala multiuso. Sbloccare l'elemento anteriore della scala [A-2] e la scala da appoggio [G] mediante il gancio a innesto [D], sollevarli leggermente e spingere all'indietro un piolo. Il pedale [A-3] ora è accessibile. La traversa [B] può ora essere rimossa. Quindi bloccare il gancio a innesto nei pioli della scala (vedi 6.2 Regolazione e arresto con ganci a innesto).
2. Svitare dapprima un piede [B-1] e una vite di battuta [B-2] sulla traversa [B] (necessario cacciavite a croce).
3. Aprire il pedale [A-3] e inserire la traversa [B] come raffigurato.
4. Fissare nuovamente il piede [B-1] e serrare la vite di battuta [B-2] sulla traversa. Prestare attenzione alla posizione corretta di montaggio!
5. Chiudere il pedale e verificare il posizionamento sicuro della scala prima dell'utilizzo.
6. Nelle scale articolate con piede basculante, la traversa viene montata nella stessa sequenza. Prestare attenzione alla corretta posizione di montaggio!

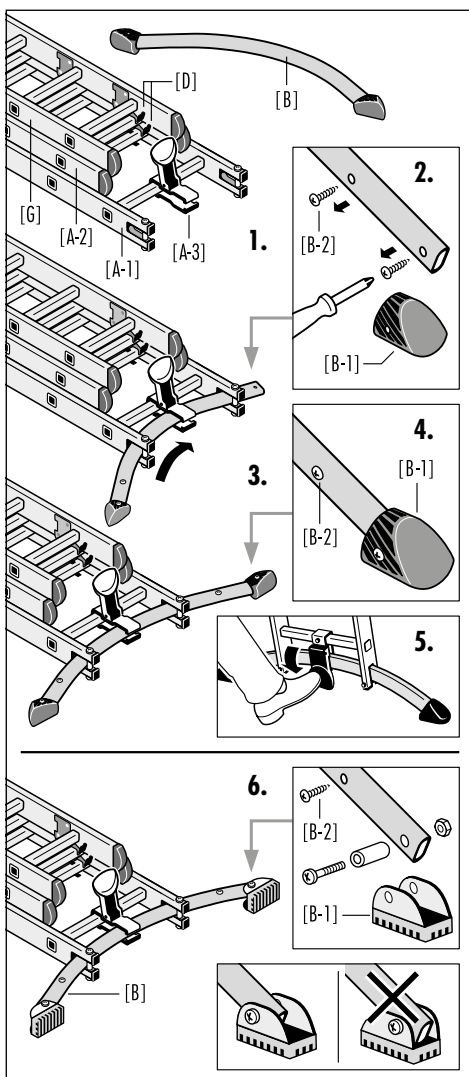

La scala multiuso può essere utilizzata solo con la traversa montata.

6. Struttura / Uso

6.1 Varianti della struttura (rappresentazioni schematiche):

- A - Scala a libro
con scala da appoggio montata (in 3 parti)
- B - Scala a libro (2 parti)
- C - Scala a libro
con funzione per la regolazione della scala (2 parti)
- D - Scala da appoggio (in 1 solo pezzo)
- E - Scala da appoggio (in 2 parti)
- F - Scala da appoggio (in 3 parti)

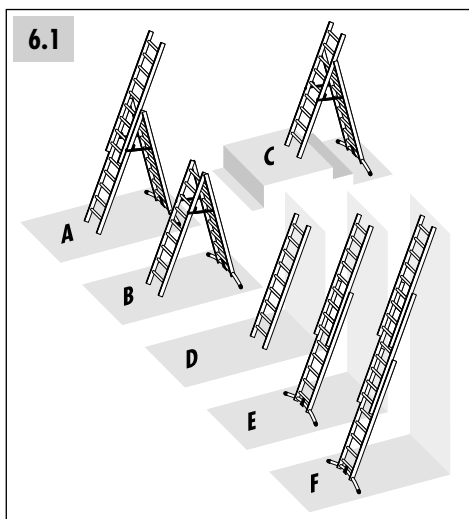

6.2 Funzionamento del sistema LOT

Grazie al sistema LOT, qualora il fondo sia caratterizzato da un diverso di altezza, la scala può essere orientata verticalmente e quindi posizionata. È possibile compensare asperità del terreno fino a un'altezza di 15 cm (sistema ProfiLOT) o 10 cm (sistema HobbyLOT).

1. Aprire il pedale [A-3] e regolare la scala [A-1].
2. Chiudere il pedale e verificare il posizionamento sicuro della scala prima dell'utilizzo.

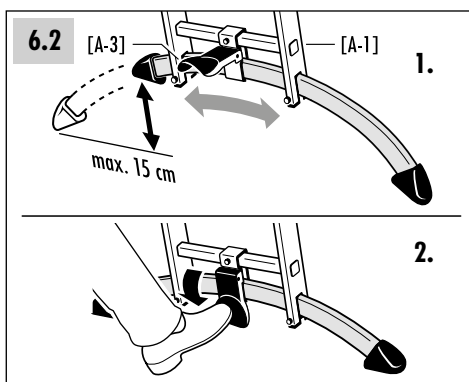

6.3 Regolazione e arresto con ganci a innesto

Con la coppia di ganci a innesto [D] è possibile bloccare la scala o un elemento della scala ad un piolo.

Il dispositivo antisollevamento [D-1] sul gancio a innesto impedisce lo spostamento accidentale della scala e serve come fermo per il trasporto.

1. Azionare il dispositivo antisollevamento [D-1] sul gancio a innesto [D] e sollevare leggermente la scala per sbloccarla. Ora è possibile spostare i tronchi della scala, la scala da appoggio [G] può event. essere separata dalla scala doppia..
2. Prima di utilizzare la scala è necessario posizionare correttamente i ganci a innesto sul piolo della scala; il dispositivo antisollevamento [D-1] deve scattare in sede autonomamente.

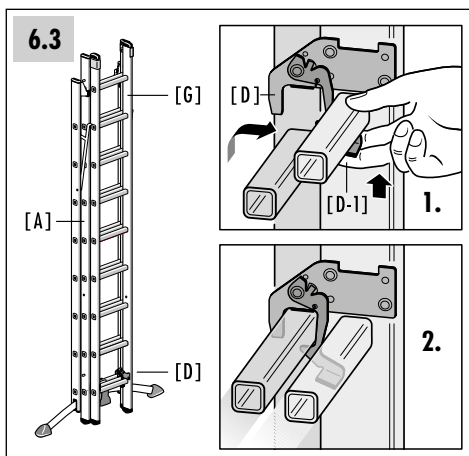

6. Struttura / Uso

6.4 Uso della scala da appoggio

La scala da appoggio [G] può essere utilizzata insieme alla scala a libro [A] come elemento a sfilo aggiuntivo o come scala separata.

(vedi 3. Informazioni tecniche)

Separare la scala da appoggio [G] dalla scala a libro [A]: Sbloccare la scala da appoggio [G] mediante il gancio a innesto [D], quindi spingerla fuori dalla guida [A-5].

Operando nella sequenza inversa è possibile rimontare la scala da appoggio [G] sulla scala a libro [A].

6.5 Struttura e utilizzo come scala a libro

1. Posizionare la scala con la traversa sul pavimento e portarla in posizione verticale per poterla maneggiare meglio. Sbloccare la scala da appoggio [G], posizionarla uno o due pioli più in alto e bloccarla nuovamente.
2. Sbloccare l'elemento anteriore della scala a libro [A-2] mediante il gancio a innesto [D] e sganciarlo, tirarlo in avanti e infine aprire completamente la scala a libro.
3. **Scale multifunzione con regolazione:**

La staffa [F] deve essere bloccata e in sicurezza (vedere segno [E-1] sulla scala doppia). Il piolo più in alto deve essere posizionato in sicurezza nell'attacco del raccordo snodabile [A-4].

4. **Scale multifunzione senza regolazione:**

La cinghia di tensione [F] deve essere completamente tensionata. Il corrente del tronco anteriore [A-2] deve essere in posizione di bloccaggio nella staffa di guida del tronco posteriore [A-1].

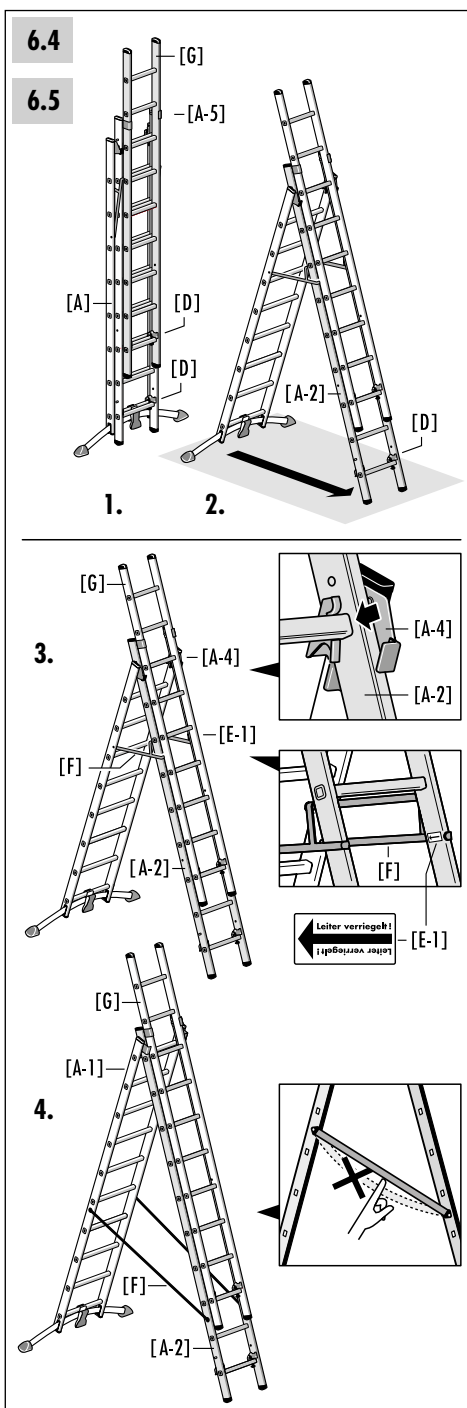

6.6 Funzionamento della regolazione

Avvertenza per scale multifunzione con regolazione:

Per la regolazione della scala è possibile usare solo la scala doppia [A]. Prima del posizionamento, separare la scala da appoggio [G] dalla scala doppia.

1. Sollevare leggermente la staffa [F] (allentare il bloccaggio) e avvicinarsi spingendo entrambi i tronchi della scala per poter spostare il tronco anteriore [A-2] con facilità nella guida della coppia di raccordi snodabili [A-4]. Massima possibilità di regolazione: 2 pioli, corrispondenti a ca. 54 cm.
2. Il piolo deve essere successivamente posizionato in sicurezza nell'attacco del raccordo snodabile [A-4] e la staffa [F] deve essere bloccata e in sicurezza.

6.7 Struttura e utilizzo come scala da appoggio

1. Posizionare la scala con la traversa sul pavimento e portarla in posizione verticale per poterla maneggiare meglio.
Avvertenza: In caso di scale molto lunghe, si consiglia di portare gli elementi della scala nella posizione desiderata stendendola in orizzontale e di montarli con l'ausilio di una seconda persona.
2. Sbloccare i tronchi dal raccordo snodabile [D] e spostarli nella posizione desiderata lungo la guida sulla coppia di raccordi snodabili [A-4] o la staffa di guida [A-5].
3. Infine bloccare nuovamente in modo sicuro gli elementi della scala ai pioli con l'ausilio dei ganci a innesto [D].

6.8 Alloggiamento

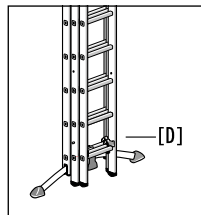

Dopo l'utilizzo della scala multiuso, bloccare nuovamente gli elementi della scala con i ganci a innesto [D] al piolo più basso.

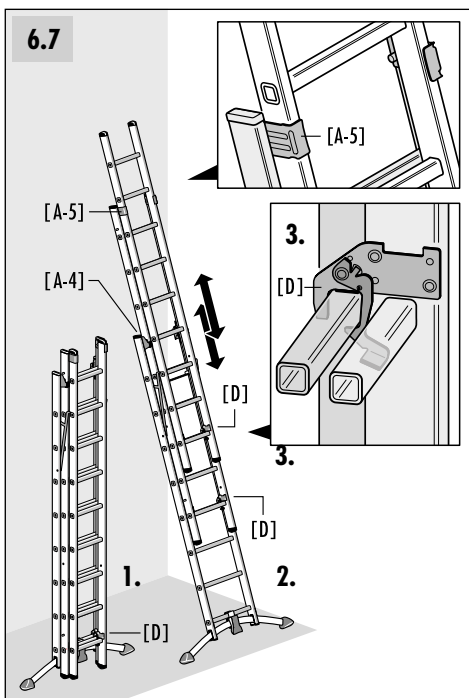
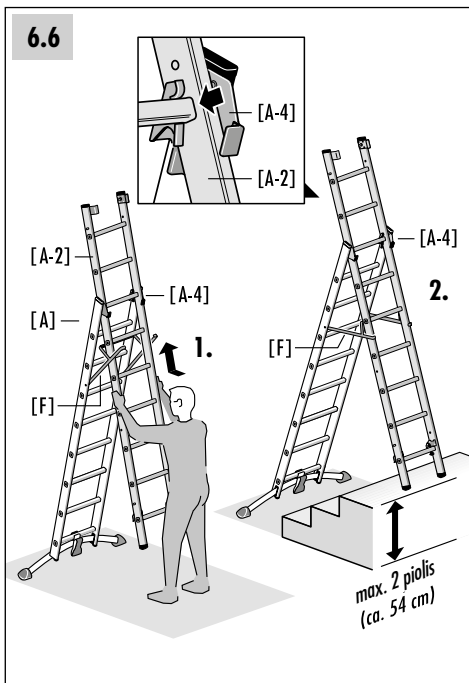

7. Avvertenze di sicurezza

7.1 Avvertenze di sicurezza generali

- Durante l'utilizzo della scala sussiste di norma il rischio di caduta.
Tutti i lavori con e sulla scala devono pertanto essere eseguiti in modo da ridurre il più possibile il rischio di caduta.
- Durante l'utilizzo della scala sussiste altresì il rischio di ribaltamento.
Con un ribaltamento è possibile causare lesioni a persone e danni a cose.
Tutti i lavori con e sulla scala devono pertanto essere eseguiti in modo da ridurre il più possibile il rischio di ribaltamento.
- I lavori di riparazione e manutenzione alla scala devono essere eseguiti da personale esperto e in conformità alle istruzioni del produttore.

Utilizzo della scala in ambiente non lavorativo
(non professional use):

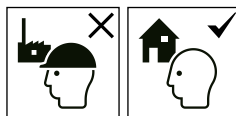

- L'utente deve di norma accertarsi che la scala sia idonea all'uso previsto.

Utilizzo della scala in ambiente di lavorativo
(professional use):

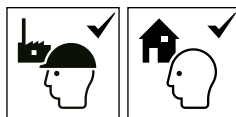

- Per l'impiego commerciale della scala è necessaria una verifica regolare da parte di personale qualificato (Direttiva sulla sicurezza nelle aziende).
- Il titolare dell'azienda è tenuto a far eseguire regolari controlli affinché la condizione delle scale sia conforme all'uso (controllo visivo e funzionale). A questo scopo è necessario stabilire modalità, entità e termini dei controlli necessari.
- Gli intervalli di tempo per il controllo dipendono dalle condizioni operative, in particolare la frequenza di utilizzo, il carico durante l'uso nonché la frequenza e la gravità di eventuali difetti riscontrati nei controlli precedenti.
- Il titolare dell'azienda è altresì tenuto a ritirare le scale danneggiate e conservarle per un utilizzo successivo solo una volta eseguita l'apposita messa a punto o smaltimento.

7.2 Avvertenze di sicurezza per l'uso della scala



Avviso, caduta dalla scala.



Rispettare le istruzioni.

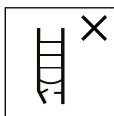

Effettuare un controllo visivo della scala per verificarne eventuali danneggiamenti e per garantire l'uso sicuro all'inizio di ogni giorno lavorativo in cui la scala verrà utilizzata.



Carico massimo.



Non usare la scala su un fondo irregolare o instabile. Grazie al sistema LOT, qualora il fondo sia caratterizzato da un diverso di altezza, la scala può essere orientata verticalmente e quindi posizionata.



Evitare di sporgersi lateralmente.



Rimuovere tutta la sporcizia dal pavimento.



Numero massimo di utenti.



Salire e scendere dalla scala sempre con il viso rivolto verso la scala.



Quando si sale e si scende tenersi bene alla scala. Quando si lavora su una scala, tenersi con una mano o - se ciò non fosse possibile - utilizzare ulteriori misure di sicurezza.



Evitare di effettuare lavori pesanti lateralmente, come ad esempio per forare i muri ed il cemento.



Gli oggetti che si trasportano su una scala non devono essere pesanti e devono essere facili da maneggiare.

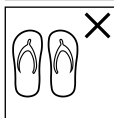

Quando si sale su una scala indossare sempre calzature idonee.



Si è in grado, in base al proprio stato di salute, di utilizzare una scala? Alcune condizioni di salute, l'assunzione di farmaci o l'abuso di alcool e droghe possono pregiudicare la sicurezza dell'utilizzatore di una scala.

Non restare troppo a lungo sulla scala senza effettuare regolari pause (la stanchezza costituisce una fonte di pericolo).

7. Avvertenze di sicurezza

7.2 Avvertenze di sicurezza per l'uso della scala

Evitare di danneggiare la scala durante il trasporto, ad es. tramite legacci troppo stretti, e assicurare che questa venga fissata / applicata in modo appropriato.

Assicurarsi che la scala sia idonea al rispettivo utilizzo.

Eliminare tutti i segni di sporcizia, come ad esempio vernice umida, sporco, grasso o neve.

Non utilizzare la scala all'aperto in caso di cattive condizioni atmosferiche (ad esempio forte vento, gelo, neve).

Prima di utilizzare una scala durante il lavoro si dovrà effettuare una valutazione dei rischi (esame della pericolosità) come previsto dal regolamento aziendale sulla sicurezza sul lavoro.

Quando si posiziona la scala fare attenzione ad evitare possibili collisioni, ad esempio con passanti, veicoli o porte. Se possibile, bloccare le porte (ad eccezione delle uscite di emergenza) e le finestre nell'area di lavoro.

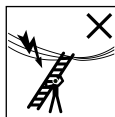

Attenzione, rischio elettrico. Individuare tutti i rischi derivanti da apparecchiature elettriche nell'area di lavoro, ad es. non utilizzare linee aeree ad alta tensione o altre apparecchiature elettriche esposte e non utilizzare i conduttori se sussiste il rischio di scossa elettrica.

Non utilizzare scale che conducono la corrente per effettuare lavori sotto tensione o nelle vicinanze di linee aeree elettriche (ad es. scale di alluminio).

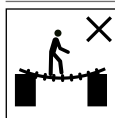

Non utilizzare la scala come ponteggio.

Non apportare modifiche alla scala o a parti di essa.

Non movimentare la scala mentre è appoggiata.

In caso di utilizzo all'aperto, adottare apposite misure contro il vento.

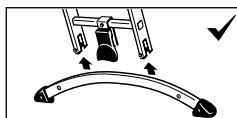

Prima di utilizzare la scala multiuso è necessario montare la traversa. (vedi 5. Istruzioni per l'assemblaggio)

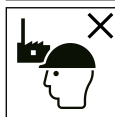

La scala è idonea all'utilizzo non professionale.

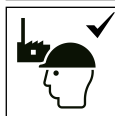

La scala è idonea all'utilizzo professionale.

7.3 Utilizzo come scala da appoggio



Le scale da appoggio dotate di pioli devono essere utilizzate nella corretta angolazione.



Le scale da appoggio utilizzate per accedere ad un livello superiore dovrebbero arrivare o essere sfilate fino a superare di almeno 1 metro il punto su cui si desidera accedere.

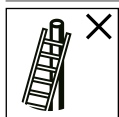

Non poggiare le scale su superfici non idonee allo scopo.

La scala non può essere spostata in nessun caso dall'alto.



Non stare in piedi sui tre pioli superiori di una scala da appoggio.

7.4 Utilizzo come scala doppia



Non è consentito scendere lateralmente dalla scala.



Prima dell'uso assicurarsi che entrambe le parti della scala siano completamente aperte e fisse.

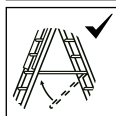

Le sicure/i dispositivi di bloccaggio della scala devono scattare in sede.



Non stare in piedi sui due gradini/pioli superiori di una scala apribile non munita di piattaforma e che non offra la possibilità di tenersi con la mano/il ginocchio.

IT

7.5 Utilizzo come scala doppia con tronco a sfilo inserito (scala multifunzione a 3 tronchi)

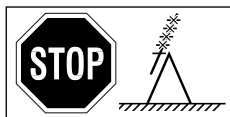

Utilizzando la scala in posizione di scala doppia con tronco a sfilo inserito, non superare il piolo consigliato dal produttore.



Durante l'utilizzo della scala sui gradini, non salire oltre il piolo consigliato dal produttore.

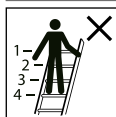

Non stare in piedi sui quattro gradini/pioli superiori di una scala di appoggio a sfilo.



I dispositivi di bloccaggio, se presenti, devono essere fissati completamente prima dell'uso.

8. Trasporto / Immagazzinamento

- Prima e dopo l'utilizzo, nonché durante lo stoccaggio e il trasporto, fissare i tronchi della scala in sicurezza sul piolo più basso utilizzando il gancio di arresto [D].
- Per evitare danni, la scala deve essere fissata in modo sicuro durante il trasporto (ad es. su portapacchi o all'interno del veicolo).
- La scala deve essere immagazzinata in posizione verticale in un ambiente asciutto.
- Qualunque danno deve essere escluso e tutte le parti devono essere protette dagli agenti atmosferici.
- Immagazzinare la scala in modo tale che sia protetta da bambini che giocano e che non costituisca un ostacolo per altre persone (ad es. pericolo di inciampamento).

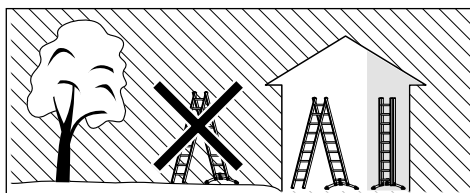
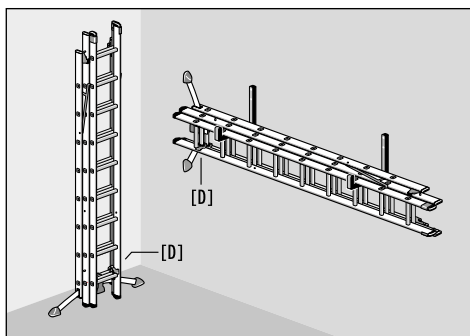

9. Manutenzione / Riparazione

- La cura e la manutenzione della scala ne garantiscono il corretto funzionamento. La scala deve essere ispezionata regolarmente per individuare eventuali danni. Il funzionamento delle parti mobili deve essere garantito.
- La pulizia della scala, in particolare di tutte le parti mobili, deve essere effettuata immediatamente dopo l'uso in caso di sporco visibile.
- Utilizzare solo detersivi idrosolubili reperibili in commercio. Non utilizzare prodotti aggressivi e abrasivi.



10. Durata d'utilizzo

In caso di uso conforme e manutenzione regolare, la scala è un mezzo di lavoro di lunga durata.

11. Imballaggio / Smaltimento

- Smaltire la scala in conformità alle disposizioni vigenti.
- Non smaltire la scala tra i rifiuti domestici.
- Tutti i componenti incl. l'imballaggio devono essere separati per tipologia.
- L'alluminio è un materiale pregiato e deve essere sottoposto al processo di riciclaggio.
- Informazioni dettagliate al riguardo sono reperibili presso il comune competente.

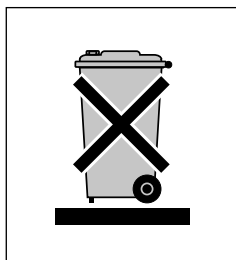

IT

12. Informazioni sul prodotto

Il presente manuale di istruzioni è disponibile su Internet all'indirizzo www.hailo.de.

13. Assistenza / Ricambi

Maggiori informazioni su servizi di assistenza e ricambi possono essere richieste direttamente al costruttore.

14. Piano di controllo

- I tronchi danneggiati, difettosi o non funzionanti possono costituire per l'utente un rischio di caduta, inoltre sussiste il rischio di ribaltamento qualora la scala venga utilizzata.
- In caso di caduta, gli utenti della scala possono riportare gravi lesioni.
- Parimenti, un ribaltamento della scala può causare danni alle cose.

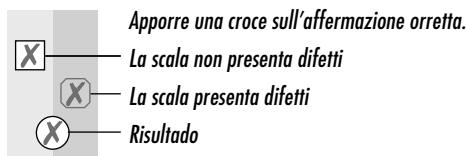

Elementi della scala:	Punti di controllo:
1. Punti di controllo generali	<i>Tutti gli elementi di fissaggio (rivetti, viti, perni ecc.) devono essere completamente presenti. Gli elementi di fissaggio sono allentati o corrosi? Sulla scala sono presenti imbrattamenti (ad es. sporco, fango, vernice, olio o grasso)?</i>
2. Montante della scala, Piolo della scala	<i>I montanti della scala sono piegati, ritorti, ammaccati, incrinati o corrosi? Tutti i pioli della scala devono essere presenti e integri. I pioli della scala solo usurati, allentati, corrosi o danneggiati?</i>
3. Elementi di collegamento, guida della scala, ferramenta delle guide	<i>Controllare il corretto funzionamento e la resistenza degli elementi di collegamento, della guida della scala, della ferramenta delle guide e dei perni di arresto e verificare che questi non presentino danni o segni di corrosione. Il bloccaggio della scala mediante i ganci a innesto e il dispositivo antisollevamento deve funzionare correttamente. I ganci a innesto e il dispositivo antisollevamento sono danneggiati, allentati o corrosi?</i>
4. Traversa, piedini, cappucci terminali	<i>Verificare la resistenza dei piedini e dei cappucci terminali ed eventuali danni e segni di corrosione. Tutti i piedini della scala/cappucci terminali devono essere presenti. I piedini della scala sono allentati, usurati o corrosi?</i>
5. Sicura	<i>Verificare lo stato tecnico della corda di tenuta e staffa. I punti di fissaggio sono in buono stato? Sono presenti danni o crepe?</i>
6. Contrassegni della scala	<i>Tutti i contrassegni sono presenti e chiaramente leggibili?</i>
RISULTATO	<i>La scala è in ordine e idonea all'uso. È necessaria la riparazione della scala. È stata eseguita la riparazione, la scala è nuovamente idonea all'uso. La scala non è più idonea all'uso (smaltimento).</i>

	<i>N. controllo, data, esaminatore, firma</i>			<i>N. controllo, data, esaminatore, firma</i>			<i>N. controllo, data, esaminatore, firma</i>			<i>N. controllo, data, esaminatore, firma</i>			<i>N. controllo, data, esaminatore, firma</i>	
	<input type="checkbox"/>	<input type="checkbox"/>		<input type="checkbox"/>	<input type="checkbox"/>		<input type="checkbox"/>	<input type="checkbox"/>		<input type="checkbox"/>	<input type="checkbox"/>		<input type="checkbox"/>	<input type="checkbox"/>
	<input type="checkbox"/>	<input type="checkbox"/>		<input type="checkbox"/>	<input type="checkbox"/>		<input type="checkbox"/>	<input type="checkbox"/>		<input type="checkbox"/>	<input type="checkbox"/>		<input type="checkbox"/>	<input type="checkbox"/>
	<input type="checkbox"/>	<input type="checkbox"/>		<input type="checkbox"/>	<input type="checkbox"/>		<input type="checkbox"/>	<input type="checkbox"/>		<input type="checkbox"/>	<input type="checkbox"/>		<input type="checkbox"/>	<input type="checkbox"/>
	<input type="checkbox"/>	<input type="checkbox"/>		<input type="checkbox"/>	<input type="checkbox"/>		<input type="checkbox"/>	<input type="checkbox"/>		<input type="checkbox"/>	<input type="checkbox"/>		<input type="checkbox"/>	<input type="checkbox"/>
	<input type="checkbox"/>	<input type="checkbox"/>		<input type="checkbox"/>	<input type="checkbox"/>		<input type="checkbox"/>	<input type="checkbox"/>		<input type="checkbox"/>	<input type="checkbox"/>		<input type="checkbox"/>	<input type="checkbox"/>
	<input type="checkbox"/>	<input type="checkbox"/>		<input type="checkbox"/>	<input type="checkbox"/>		<input type="checkbox"/>	<input type="checkbox"/>		<input type="checkbox"/>	<input type="checkbox"/>		<input type="checkbox"/>	<input type="checkbox"/>
	<input type="checkbox"/>	<input type="checkbox"/>		<input type="checkbox"/>	<input type="checkbox"/>		<input type="checkbox"/>	<input type="checkbox"/>		<input type="checkbox"/>	<input type="checkbox"/>		<input type="checkbox"/>	<input type="checkbox"/>
	<input type="checkbox"/>	<input type="checkbox"/>		<input type="checkbox"/>	<input type="checkbox"/>		<input type="checkbox"/>	<input type="checkbox"/>		<input type="checkbox"/>	<input type="checkbox"/>		<input type="checkbox"/>	<input type="checkbox"/>
	<input type="checkbox"/>	<input type="checkbox"/>		<input type="checkbox"/>	<input type="checkbox"/>		<input type="checkbox"/>	<input type="checkbox"/>		<input type="checkbox"/>	<input type="checkbox"/>		<input type="checkbox"/>	<input type="checkbox"/>
	<input type="checkbox"/>	<input type="checkbox"/>		<input type="checkbox"/>	<input type="checkbox"/>		<input type="checkbox"/>	<input type="checkbox"/>		<input type="checkbox"/>	<input type="checkbox"/>		<input type="checkbox"/>	<input type="checkbox"/>
	<input type="checkbox"/>	<input type="checkbox"/>		<input type="checkbox"/>	<input type="checkbox"/>		<input type="checkbox"/>	<input type="checkbox"/>		<input type="checkbox"/>	<input type="checkbox"/>		<input type="checkbox"/>	<input type="checkbox"/>
	<input type="checkbox"/>	<input type="checkbox"/>		<input type="checkbox"/>	<input type="checkbox"/>		<input type="checkbox"/>	<input type="checkbox"/>		<input type="checkbox"/>	<input type="checkbox"/>		<input type="checkbox"/>	<input type="checkbox"/>
	<input type="checkbox"/>	<input type="checkbox"/>		<input type="checkbox"/>	<input type="checkbox"/>		<input type="checkbox"/>	<input type="checkbox"/>		<input type="checkbox"/>	<input type="checkbox"/>		<input type="checkbox"/>	<input type="checkbox"/>
	<input type="checkbox"/>	<input type="checkbox"/>		<input type="checkbox"/>	<input type="checkbox"/>		<input type="checkbox"/>	<input type="checkbox"/>		<input type="checkbox"/>	<input type="checkbox"/>		<input type="checkbox"/>	<input type="checkbox"/>
	<input type="checkbox"/>	<input type="checkbox"/>		<input type="checkbox"/>	<input type="checkbox"/>		<input type="checkbox"/>	<input type="checkbox"/>		<input type="checkbox"/>	<input type="checkbox"/>		<input type="checkbox"/>	<input type="checkbox"/>
	<input type="checkbox"/>	<input type="checkbox"/>		<input type="checkbox"/>	<input type="checkbox"/>		<input type="checkbox"/>	<input type="checkbox"/>		<input type="checkbox"/>	<input type="checkbox"/>		<input type="checkbox"/>	<input type="checkbox"/>
	<input type="checkbox"/>	<input type="checkbox"/>		<input type="checkbox"/>	<input type="checkbox"/>		<input type="checkbox"/>	<input type="checkbox"/>		<input type="checkbox"/>	<input type="checkbox"/>		<input type="checkbox"/>	<input type="checkbox"/>
	<input type="checkbox"/>	<input type="checkbox"/>		<input type="checkbox"/>	<input type="checkbox"/>		<input type="checkbox"/>	<input type="checkbox"/>		<input type="checkbox"/>	<input type="checkbox"/>		<input type="checkbox"/>	<input type="checkbox"/>
	<input type="checkbox"/>	<input type="checkbox"/>		<input type="checkbox"/>	<input type="checkbox"/>		<input type="checkbox"/>	<input type="checkbox"/>		<input type="checkbox"/>	<input type="checkbox"/>		<input type="checkbox"/>	<input type="checkbox"/>
	<input type="checkbox"/>	<input type="checkbox"/>		<input type="checkbox"/>	<input type="checkbox"/>		<input type="checkbox"/>	<input type="checkbox"/>		<input type="checkbox"/>	<input type="checkbox"/>		<input type="checkbox"/>	<input type="checkbox"/>
	<input type="checkbox"/>	<input type="checkbox"/>		<input type="checkbox"/>	<input type="checkbox"/>		<input type="checkbox"/>	<input type="checkbox"/>		<input type="checkbox"/>	<input type="checkbox"/>		<input type="checkbox"/>	<input type="checkbox"/>
	<input type="checkbox"/>	<input type="checkbox"/>		<input type="checkbox"/>	<input type="checkbox"/>		<input type="checkbox"/>	<input type="checkbox"/>		<input type="checkbox"/>	<input type="checkbox"/>		<input type="checkbox"/>	<input type="checkbox"/>
	<input type="checkbox"/>	<input type="checkbox"/>		<input type="checkbox"/>	<input type="checkbox"/>		<input type="checkbox"/>	<input type="checkbox"/>		<input type="checkbox"/>	<input type="checkbox"/>		<input type="checkbox"/>	<input type="checkbox"/>
	<input type="checkbox"/>	<input type="checkbox"/>		<input type="checkbox"/>	<input type="checkbox"/>		<input type="checkbox"/>	<input type="checkbox"/>		<input type="checkbox"/>	<input type="checkbox"/>		<input type="checkbox"/>	<input type="checkbox"/>
	<input type="checkbox"/>	<input type="checkbox"/>		<input type="checkbox"/>	<input type="checkbox"/>		<input type="checkbox"/>	<input type="checkbox"/>		<input type="checkbox"/>	<input type="checkbox"/>		<input type="checkbox"/>	<input type="checkbox"/>
	<input type="checkbox"/>	<input type="checkbox"/>		<input type="checkbox"/>	<input type="checkbox"/>		<input type="checkbox"/>	<input type="checkbox"/>		<input type="checkbox"/>	<input type="checkbox"/>		<input type="checkbox"/>	<input type="checkbox"/>
	<input type="checkbox"/>	<input type="checkbox"/>		<input type="checkbox"/>	<input type="checkbox"/>		<input type="checkbox"/>	<input type="checkbox"/>		<input type="checkbox"/>	<input type="checkbox"/>		<input type="checkbox"/>	<input type="checkbox"/>
	<input type="checkbox"/>	<input type="checkbox"/>		<input type="checkbox"/>	<input type="checkbox"/>		<input type="checkbox"/>	<input type="checkbox"/>		<input type="checkbox"/>	<input type="checkbox"/>		<input type="checkbox"/>	<input type="checkbox"/>
	<input type="checkbox"/>	<input type="checkbox"/>		<input type="checkbox"/>	<input type="checkbox"/>		<input type="checkbox"/>	<input type="checkbox"/>		<input type="checkbox"/>	<input type="checkbox"/>		<input type="checkbox"/>	<input type="checkbox"/>
	<input type="checkbox"/>	<input type="checkbox"/>		<input type="checkbox"/>	<input type="checkbox"/>		<input type="checkbox"/>	<input type="checkbox"/>		<input type="checkbox"/>	<input type="checkbox"/>		<input type="checkbox"/>	<input type="checkbox"/>
	<input type="checkbox"/>	<input type="checkbox"/>		<input type="checkbox"/>	<input type="checkbox"/>		<input type="checkbox"/>	<input type="checkbox"/>		<input type="checkbox"/>	<input type="checkbox"/>		<input type="checkbox"/>	<input type="checkbox"/>
	<input type="checkbox"/>	<input type="checkbox"/>		<input type="checkbox"/>	<input type="checkbox"/>		<input type="checkbox"/>	<input type="checkbox"/>		<input type="checkbox"/>	<input type="checkbox"/>		<input type="checkbox"/>	<input type="checkbox"/>
	<input type="checkbox"/>	<input type="checkbox"/>		<input type="checkbox"/>	<input type="checkbox"/>		<input type="checkbox"/>	<input type="checkbox"/>		<input type="checkbox"/>	<input type="checkbox"/>		<input type="checkbox"/>	<input type="checkbox"/>
	<input type="checkbox"/>	<input type="checkbox"/>		<input type="checkbox"/>	<input type="checkbox"/>		<input type="checkbox"/>	<input type="checkbox"/>		<input type="checkbox"/>	<input type="checkbox"/>		<input type="checkbox"/>	<input type="checkbox"/>
	<input type="checkbox"/>	<input type="checkbox"/>		<input type="checkbox"/>	<input type="checkbox"/>		<input type="checkbox"/>	<input type="checkbox"/>		<input type="checkbox"/>	<input type="checkbox"/>		<input type="checkbox"/>	<input type="checkbox"/>
	<input type="checkbox"/>	<input type="checkbox"/>		<input type="checkbox"/>	<input type="checkbox"/>		<input type="checkbox"/>	<input type="checkbox"/>		<input type="checkbox"/>	<input type="checkbox"/>		<input type="checkbox"/>	<input type="checkbox"/>
	<input type="checkbox"/>	<input type="checkbox"/>		<input type="checkbox"/>	<input type="checkbox"/>		<input type="checkbox"/>	<input type="checkbox"/>		<input type="checkbox"/>	<input type="checkbox"/>		<input type="checkbox"/>	<input type="checkbox"/>
	<input type="checkbox"/>	<input type="checkbox"/>		<input type="checkbox"/>	<input type="checkbox"/>		<input type="checkbox"/>	<input type="checkbox"/>		<input type="checkbox"/>	<input type="checkbox"/>		<input type="checkbox"/>	<input type="checkbox"/>
	<input type="checkbox"/>	<input type="checkbox"/>		<input type="checkbox"/>	<input type="checkbox"/>		<input type="checkbox"/>	<input type="checkbox"/>		<input type="checkbox"/>	<input type="checkbox"/>		<input type="checkbox"/>	<input type="checkbox"/>
	<input type="checkbox"/>	<input type="checkbox"/>		<input type="checkbox"/>	<input type="checkbox"/>		<input type="checkbox"/>	<input type="checkbox"/>		<input type="checkbox"/>	<input type="checkbox"/>		<input type="checkbox"/>	<input type="checkbox"/>
	<input type="checkbox"/>	<input type="checkbox"/>		<input type="checkbox"/>	<input type="checkbox"/>		<input type="checkbox"/>	<input type="checkbox"/>		<input type="checkbox"/>	<input type="checkbox"/>		<input type="checkbox"/>	<input type="checkbox"/>
	<input type="checkbox"/>	<input type="checkbox"/>		<input type="checkbox"/>	<input type="checkbox"/>		<input type="checkbox"/>	<input type="checkbox"/>		<input type="checkbox"/>	<input type="checkbox"/>		<input type="checkbox"/>	<input type="checkbox"/>
	<input type="checkbox"/>	<input type="checkbox"/>		<input type="checkbox"/>	<input type="checkbox"/>		<input type="checkbox"/>	<input type="checkbox"/>		<input type="checkbox"/>	<input type="checkbox"/>		<input type="checkbox"/>	<input type="checkbox"/>
	<input type="checkbox"/>	<input type="checkbox"/>		<input type="checkbox"/>	<input type="checkbox"/>		<input type="checkbox"/>	<input type="checkbox"/>		<input type="checkbox"/>	<input type="checkbox"/>		<input type="checkbox"/>	<input type="checkbox"/>
	<input type="checkbox"/>	<input type="checkbox"/>		<input type="checkbox"/>	<input type="checkbox"/>		<input type="checkbox"/>	<input type="checkbox"/>		<input type="checkbox"/>	<input type="checkbox"/>		<input type="checkbox"/>	<input type="checkbox"/>
	<input type="checkbox"/>	<input type="checkbox"/>		<input type="checkbox"/>	<input type="checkbox"/>		<input type="checkbox"/>	<input type="checkbox"/>		<input type="checkbox"/>	<input type="checkbox"/>		<input type="checkbox"/>	<input type="checkbox"/>
	<input type="checkbox"/>	<input type="checkbox"/>		<input type="checkbox"/>	<input type="checkbox"/>		<input type="checkbox"/>	<input type="checkbox"/>		<input type="checkbox"/>	<input type="checkbox"/>		<input type="checkbox"/>	<input type="checkbox"/>
	<input type="checkbox"/>	<input type="checkbox"/>		<input type="checkbox"/>	<input type="checkbox"/>		<input type="checkbox"/>	<input type="checkbox"/>		<input type="checkbox"/>	<input type="checkbox"/>		<input type="checkbox"/>	<input type="checkbox"/>
	<input type="checkbox"/>	<input type="checkbox"/>		<input type="checkbox"/>	<input type="checkbox"/>		<input type="checkbox"/>	<input type="checkbox"/>		<input type="checkbox"/>	<input type="checkbox"/>		<input type="checkbox"/>	<input type="checkbox"/>
	<input type="checkbox"/>	<input type="checkbox"/>		<input type="checkbox"/>	<input type="checkbox"/>		<input type="checkbox"/>	<input type="checkbox"/>		<input type="checkbox"/>	<input type="checkbox"/>		<input type="checkbox"/>	<input type="checkbox"/>
	<input type="checkbox"/>	<input type="checkbox"/>		<input type="checkbox"/>	<input type="checkbox"/>		<input type="checkbox"/>	<input type="checkbox"/>		<input type="checkbox"/>	<input type="checkbox"/>		<input type="checkbox"/>	<input type="checkbox"/>
	<input type="checkbox"/>	<input type="checkbox"/>		<input type="checkbox"/>	<input type="checkbox"/>		<input type="checkbox"/>	<input type="checkbox"/>		<input type="checkbox"/>	<input type="checkbox"/>		<input type="checkbox"/>	<input type="checkbox"/>
	<input type="checkbox"/>	<input type="checkbox"/>		<input type="checkbox"/>	<input type="checkbox"/>		<input type="checkbox"/>	<input type="checkbox"/>		<input type="checkbox"/>	<input type="checkbox"/>		<input type="checkbox"/>	<input type="checkbox"/>
	<input type="checkbox"/>	<input type="checkbox"/>		<input type="checkbox"/>	<input type="checkbox"/>		<input type="checkbox"/>	<input type="checkbox"/>		<input type="checkbox"/>	<input type="checkbox"/>		<input type="checkbox"/>	<input type="checkbox"/>
	<input type="checkbox"/>	<input type="checkbox"/>		<input type="checkbox"/>	<input type="checkbox"/>		<input type="checkbox"/>	<input type="checkbox"/>		<input type="checkbox"/>	<input type="checkbox"/>		<input type="checkbox"/>	<input type="checkbox"/>
	<input type="checkbox"/>	<input type="checkbox"/>		<input type="checkbox"/>	<input type="checkbox"/>		<input type="checkbox"/>	<input type="checkbox"/>		<input type="checkbox"/>	<input type="checkbox"/>		<input type="checkbox"/>	<input type="checkbox"/>
	<input type="checkbox"/>	<input type="checkbox"/>		<input type="checkbox"/>	<input type="checkbox"/>		<input type="checkbox"/>	<input type="checkbox"/>		<input type="checkbox"/>	<input type="checkbox"/>		<input type="checkbox"/>	<input type="checkbox"/>
	<input type="checkbox"/>	<input type="checkbox"/>		<input type="checkbox"/>	<input type="checkbox"/>		<input type="checkbox"/>	<input type="checkbox"/>		<input type="checkbox"/>	<input type="checkbox"/>		<input type="checkbox"/>	<input type="checkbox"/>
	<input type="checkbox"/>	<input type="checkbox"/>		<input type="checkbox"/>	<input type="checkbox"/>		<input type="checkbox"/>	<input type="checkbox"/>		<input type="checkbox"/>	<input type="checkbox"/>		<input type="checkbox"/>	<input type="checkbox"/>
	<input type="checkbox"/>	<input type="checkbox"/>		<input type="checkbox"/>	<input type="checkbox"/>		<input type="checkbox"/>	<input type="checkbox"/>		<input type="checkbox"/>	<input type="checkbox"/>		<input type="checkbox"/>	<input type="checkbox"/>
	<input type="checkbox"/>	<input type="checkbox"/>		<input type="checkbox"/>	<input type="checkbox"/>		<input type="checkbox"/>	<input type="checkbox"/>		<input type="checkbox"/>	<input type="checkbox"/>		<input type="checkbox"/>	<input type="checkbox"/>
	<input type="checkbox"/>	<input type="checkbox"/>		<input type="checkbox"/>	<input type="checkbox"/>		<input type="checkbox"/>	<input type="checkbox"/>		<input type="checkbox"/>	<input type="checkbox"/>		<input type="checkbox"/>	<input type="checkbox"/>
	<input type="checkbox"/>	<input type="checkbox"/>		<input type="checkbox"/>	<input type="checkbox"/>		<input type="checkbox"/>	<input type="checkbox"/>		<input type="checkbox"/>	<input type="checkbox"/>		<input type="checkbox"/>	<input type="checkbox"/>
	<input type="checkbox"/>	<input type="checkbox"/>		<input type="checkbox"/>	<input type="checkbox"/>		<input type="checkbox"/>	<input type="checkbox"/>		<input type="checkbox"/>	<input type="checkbox"/>		<input type="checkbox"/>	<input type="checkbox"/>
	<input type="checkbox"/>	<input type="checkbox"/>		<input type="checkbox"/>	<input type="checkbox"/>		<input type="checkbox"/>	<input type="checkbox"/>		<input type="checkbox"/>	<input type="checkbox"/>		<input type="checkbox"/>	<input type="checkbox"/>
	<input type="checkbox"/>	<input type="checkbox"/>		<input type="checkbox"/>	<input type="checkbox"/>		<input type="checkbox"/>	<input type="checkbox"/>		<input type="checkbox"/>	<input type="checkbox"/>		<input type="checkbox"/>	<input type="checkbox"/>
	<input type="checkbox"/>	<input type="checkbox"/>		<input type="checkbox"/>	<input type="checkbox"/>		<input type="checkbox"/>	<input type="checkbox"/>		<input type="checkbox"/>	<input type="checkbox"/>		<input type="checkbox"/>	<input type="checkbox"/>
	<input type="checkbox"/>	<input type="checkbox"/>		<input type="checkbox"/>	<input type="checkbox"/>		<input type="checkbox"/>	<input type="checkbox"/>		<input type="checkbox"/>	<input type="checkbox"/>		<input type="checkbox"/>	<input type="checkbox"/>
	<input type="checkbox"/>	<input type="checkbox"/>		<input type="checkbox"/>	<input type="checkbox"/>		<input type="checkbox"/>	<input type="checkbox"/>		<input type="checkbox"/>	<input type="checkbox"/>		<input type="checkbox"/>	<input type="checkbox"/>
	<input type="checkbox"/>	<input type="checkbox"/>		<input type="checkbox"/>	<input type="checkbox"/>		<input type="checkbox"/>	<input type="checkbox"/>		<input type="checkbox"/>	<input type="checkbox"/>		<input type="checkbox"/>	<input type="checkbox"/>
	<input type="checkbox"/>	<input type="checkbox"/>		<input type="checkbox"/>	<input type="checkbox"/>		<input type="checkbox"/>	<input type="checkbox"/>		<input type="checkbox"/>	<input type="checkbox"/>		<input type="checkbox"/>	<input type="checkbox"/>
	<input type="checkbox"/>	<input type="checkbox"/>		<input type="checkbox"/>	<input type="checkbox"/>		<input type="checkbox"/>	<input type="checkbox"/>		<input type="checkbox"/>	<input type="checkbox"/>		<input type="checkbox"/>	<input type="checkbox"/>
	<input type="checkbox"/>	<input type="checkbox"/>		<input type="checkbox"/>	<input type="checkbox"/>		<input type="checkbox"/>	<input type="checkbox"/>		<input type="checkbox"/>	<input type="checkbox"/>		<input type="checkbox"/>	<input type="checkbox"/>
	<input type="checkbox"/>	<input type="checkbox"/>		<input type="checkbox"/>	<input type="checkbox"/>		<input type="checkbox"/>	<input type="checkbox"/>		<input type="checkbox"/>	<input type="checkbox"/>		<input type="checkbox"/>	<input type="checkbox"/>
	<input type="checkbox"/>	<input type="checkbox"/>		<input type="checkbox"/>	<input type="checkbox"/>		<input type="checkbox"/>	<input type="checkbox"/>		<input type="checkbox"/>	<input type="checkbox"/>		<input type="checkbox"/>	<input type="checkbox"/>
	<input type="checkbox"/>	<input type="checkbox"/>		<input type="checkbox"/>	<input type="checkbox"/>		<input type="checkbox"/>	<input type="checkbox"/>		<input type="checkbox"/>	<input type="checkbox"/>		<input type="checkbox"/>	<input type="checkbox"/>
	<input type="checkbox"/>	<input type="checkbox"/>		<input type="checkbox"/>	<input type="checkbox"/>		<input type="checkbox"/>	<input type="checkbox"/>		<input type="checkbox"/>	<input type="checkbox"/>		<input type="checkbox"/>	<input type="checkbox"/>
	<input type="checkbox"/>	<input type="checkbox"/>		<input type="checkbox"/>	<input type="checkbox"/>		<input type="checkbox"/>	<input type="checkbox"/>		<input type="checkbox"/>	<input type="checkbox"/>		<input type="checkbox"/>	<input type="checkbox"/>
	<input type="checkbox"/>	<input type="checkbox"/>		<input type="checkbox"/>	<input type="checkbox"/>		<input type="checkbox"/>	<input type="checkbox"/>		<input type="checkbox"/>	<input type="checkbox"/>		<input type="checkbox"/>	<input type="checkbox"/>
	<input type="checkbox"/>	<input type="checkbox"/>		<input type="checkbox"/>	<input type="checkbox"/>		<input type="checkbox"/>	<input type="checkbox"/>		<input type="checkbox"/>	<input type="checkbox"/>		<input type="checkbox"/>	<input type="checkbox"/>
	<input type="checkbox"/>	<input type="checkbox"/>		<input type="checkbox"/>	<input type="checkbox"/>		<input type="checkbox"/>	<input type="checkbox"/>		<input type="checkbox"/>	<input type="checkbox"/>		<input type="checkbox"/>	<input type="checkbox"/>
	<input type="checkbox"/>	<input type="checkbox"/>		<input type="checkbox"/>	<input type="checkbox"/>		<input type="checkbox"/>	<input type="checkbox"/>		<input type="checkbox"/>	<input type="checkbox"/>		<input type="checkbox"/>	<input type="checkbox"/>
	<input type="checkbox"/>	<input type="checkbox"/>		<input type="checkbox"/>	<input type="checkbox"/>		<input type="checkbox"/>	<input type="checkbox"/>		<input type="checkbox"/>	<input type="checkbox"/>		<input type="checkbox"/>	<input type="checkbox"/>
	<input type="checkbox"/>	<input type="checkbox"/>		<input type="checkbox"/>	<input type="checkbox"/>		<input type="checkbox"/>	<input type="checkbox"/>		<input type="checkbox"/>	<input type="checkbox"/>		<input type="checkbox"/>	<input type="checkbox"/>
	<input type="checkbox"/>	<input type="checkbox"/>		<input type="checkbox"/>	<input type="checkbox"/>		<input type="checkbox"/>	<input type="checkbox"/>		<input type="checkbox"/>	<input type="checkbox"/>		<input type="checkbox"/>	<input type="checkbox"/>
	<input type="checkbox"/>	<input type="checkbox"/>		<input type="checkbox"/>	<input type="checkbox"/>		<input type="checkbox"/>	<input type="checkbox"/>		<input type="checkbox"/>	<input type="checkbox"/>		<input type="checkbox"/>	<input type="checkbox"/>
	<input type="checkbox"/>	<input type="checkbox"/>		<input type="checkbox"/>	<input type="checkbox"/>		<input type="checkbox"/>	<input type="checkbox"/>		<input type="checkbox"/>	<input type="checkbox"/>		<input type="checkbox"/>	<input type="checkbox"/>
	<input type="checkbox"/>	<input type="checkbox"/>		<input type="checkbox"/>	<input type="checkbox"/>		<input type="checkbox"/>	<input type="checkbox"/>		<input type="checkbox"/>	<input type="checkbox"/>		<input type="checkbox"/>	<input type="checkbox"/>
	<input type="checkbox"/>	<input type="checkbox"/>		<input type="checkbox"/>	<input type="checkbox"/>		<input type="checkbox"/>	<input type="checkbox"/>		<input type="checkbox"/>	<input type="checkbox"/>		<input type="checkbox"/>	<input type="checkbox"/>
	<input type="checkbox"/>	<input type="checkbox"/>		<input type="checkbox"/>	<input type="checkbox"/>		<input type="checkbox"/>	<input type="checkbox"/>		<input type="checkbox"/>	<input type="checkbox"/>		<input type="checkbox"/>	<input type="checkbox"/>
	<input type="checkbox"/>	<input type="checkbox"/>		<input type="checkbox"/>	<input type="checkbox"/>		<input type="checkbox"/>	<input type="checkbox"/>		<input type="checkbox"/>	<input type="checkbox"/>		<input type="checkbox"/>	<input type="checkbox"/>
	<input type="checkbox"/>	<input type="checkbox"/>		<input type="checkbox"/>	<input type="checkbox"/>		<input type="checkbox"/>	<input type="checkbox"/>		<input type="checkbox"/>	<input type="checkbox"/>		<input type="checkbox"/>	<input type="checkbox"/>
	<input type="checkbox"/>	<input type="checkbox"/>		<input type="checkbox"/>	<input type="checkbox"/>									

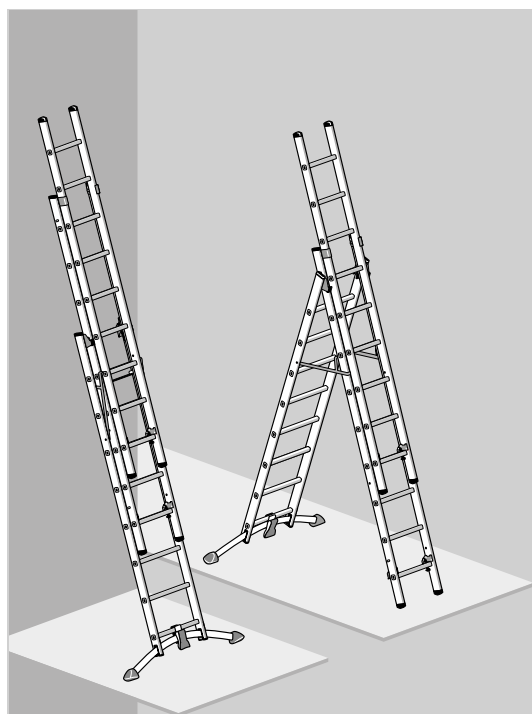

Universalios aliuminio kopėčios (3 dalių)

Prekės-Nr.: Pakopos

9306-xxx (2 x 6 + 1 x 5)

9308-xxx (2 x 8 + 1 x 7)

9309-xxx (2 x 9 + 1 x 8)

9310-xxx (3 x 10)

9311-xxx (3 x 11)

9312-xxx (3 x 12)

1420-xxx (2 x 8 + 1 x 9)

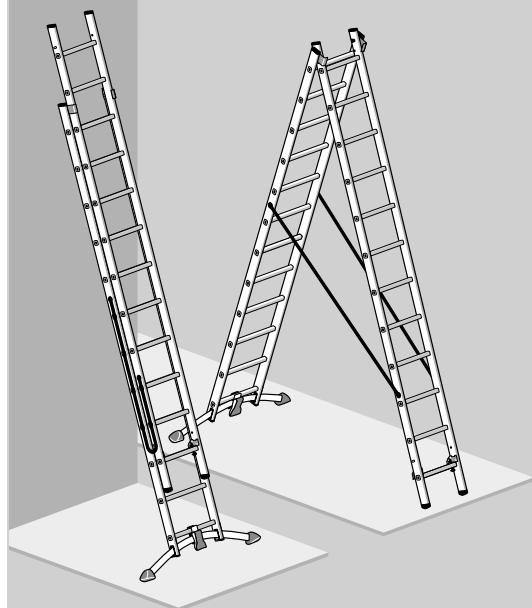

Universalios aliuminio kopėčios (2 dalių)

Prekės-Nr.: Pakopos

9309-xxx (2 x 9)

9312-xxx (2 x 12)

9415-xxx (2 x 15)

Techninė informacija gali keistis.

Turinio rodyklė

1. Įvadas	93
2. Naudojimas pagal paskirtį	93
3. Techninė informacija	94
4. Tiekiamas komplektas	98
5. Pastabos apie konstrukciją	98
6. Pastatymas / naudojimas	99
7. Saugos nuorodos	102
8. Gabenimas ir sandėliavimas	106
9. Techninė ir įprasta priežiūra	106
10. Tinkamumo naudoti trukmė	107
11. Pakuotės ir utilizavimas	107
12. Gaminio informacija	107
13. Aptarnavimas ir atsarginės dalys	107
14. Patikros planas	108

Gamintojo:

Hailo-Werk · Rudolf Loh GmbH & Co. KG

Daimlerstr. 8
35708 Haiger, Germany

Telefon: +49 (0) 2773 82-0
Telefax: +49 (0) 2773 82-1239

E-Mail: info@hailo.de
www.hailo.de

1. Įvadas

Šioje naudojimo ir priežiūros instrukcijoje apibūdinta, kaip saugiai naudotis 3 dalių / 2 dalių kopėčiomis.



Šioje naudojimo instrukcijoje pateikti svarbūs nurodymai dėl saugumo. Dėl to būtina šią instrukciją perskaityti prieš pradėnant darbą, ypač nurodymus dėl saugumo.

Kopėčios atitinka Europos standarto EN 131-1-2-3 reikalavimus.

Laikykitės šios naudojimo instrukcijos nurodymų. Perduodami kopėčias kitam savininkui taip pat perduokite ir šią naudojimo ir priežiūros instrukciją.

2. Naudojimas pagal paskirtį

Šios kopėčios yra mobili pagalbinė darbo priemonė, kurią darbo metu galima pastatyti įvairiose vietose.

Stovint ant šių kopėčių galima atlikti reikalingus darbus tokia aukštyje, kuris nebūtų pasiekiamas kitomis darbo priemonėmis (žr. darbo įrankių saugaus naudojimo direktyvą).

Šiomis kopėčiomis naudokite tik taip, kaip tai yra apibūdinta šioje naudojimo ir priežiūros instrukcijoje. Bet koks kitoks jų naudojimas ne pagal paskirtį yra draudžiamas. Mes neprisiimame atsakomybės už pažeidimus ir žalą, patirtą dėl to, kad gaminys buvo naudojamas ne pagal instrukciją.

Pakeitus kopėčių konstrukciją be gamintojo leidimo, garantija joms nebegalioja.

3. Techninė informacija

Universalios aliuminio kopėčios (3 dalių)

3 dalių universalios aliuminio su LOT sistema kopėčios susideda iš dvipusių 2 dalių skečiamųjų kopėčių [A] ir pristatomųjų kopėčių [G].

Su dvipusėmis kopėčiomis [A] pristatomas kopėčias [G] galima naudoti kaip stumdomą segmentą.

Dvipuses kopėčias [A] galima pritaikyti naudoti kaip pristatomas (stumdomas) kopėčias, pristatomas kopėčias [G] naudojant kaip jų stumdomą segmentą.

Skirtingi kopėčių modeliai skiriasi kopėčių pakopų skaičiumi ir galimybe reguliuoti laiptus.

Skečiamosiose kopėčiose

Art. Nr.: 9306-xxx, 9308-xxx, 9309-xxx, 1420-xxx pristatomas kopėčias [G] galima nuimti ir naudoti kaip atskiras kopėčias.

Universalios aliuminio kopėčios (2 dalių)

2 dalių skečiamąsias kopėčias su LOT sistema sudaro dvipusės kopėčios su pakopomis [A], pritvirtintos prie pristatomų (stumdomų) kopėčių.

Skirtingi kopėčių modeliai skiriasi kopėčių pakopų skaičiumi.

Konkrečią techninę informaciją ir atskirų modelių duomenis taip pat rasite tiesiai ant etiketės [E], priklijuotos ant kopėčių.



Iliustracijose toliau pavaizduotos 3 dalių skečiamosios kopėčios.

Visa bendroji informacija ir duomenys taip pat galioja ir 2 dalių skečiamosioms kopėčioms.

Universalios aliuminio kopėčios (3 dalių):

- [A] Kopėčios su pakopomis (*su galimybe reguliuoti laiptus*)
- [B] Skersiniai (*aukščiui reguliuoti*)
- [C] Pakopa
- [D] Užkabinimo kabliukų pora
- [E] Kopėčių ženklinimo etiketė
- [F] Apsauginis dirželis
- [G] Pristatomos kopėčios (*atkabinašos*)

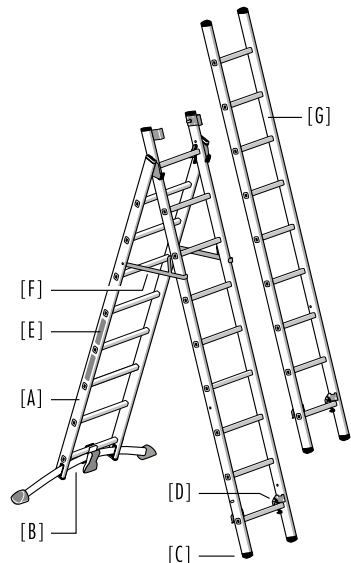

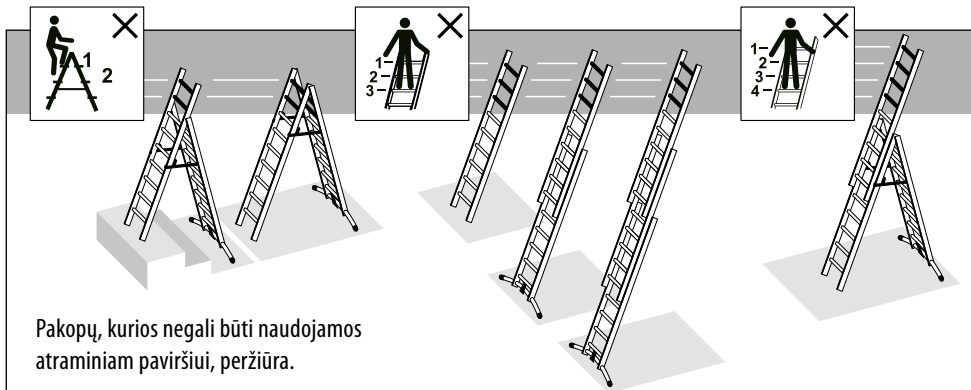

Universalios aliuminio kopėčios (3 dalių):

- [A] Kopėčios su pakopomis (*be galimybės reguliuoti laiptus*)
- [B] Skersiniai (*aukščiui reguliuoti*)
- [C] Pakopa
- [D] Užkabinimo kabliukų pora
- [E] Kopėčių ženklinimo etiketė
- [F] Tvirtinimo diržas
- [G] Stumdomos kopėčios (*neatkabinamos*)

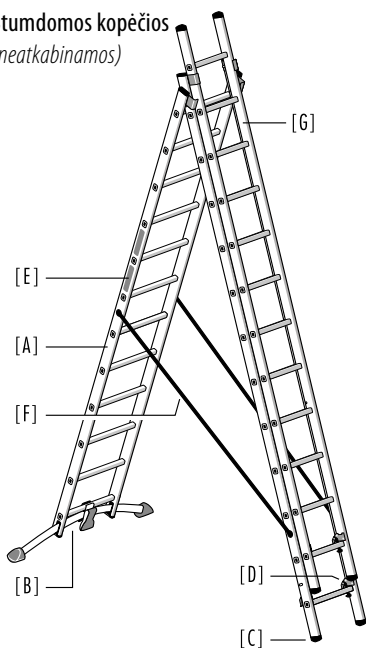

Universalios aliuminio kopėčios (2 dalių):

- [A] Kopėčios su pakopomis
- [B] Skersiniai (*aukščiui reguliuoti*)
- [C] Pakopa
- [D] Užkabinimo kabliukų pora
- [E] Kopėčių ženklinimo etiketė
- [F] Tvirtinimo diržast

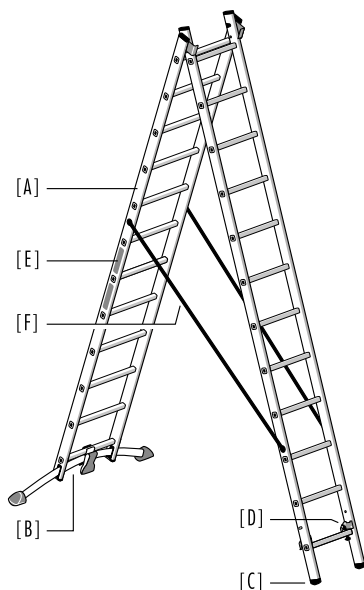

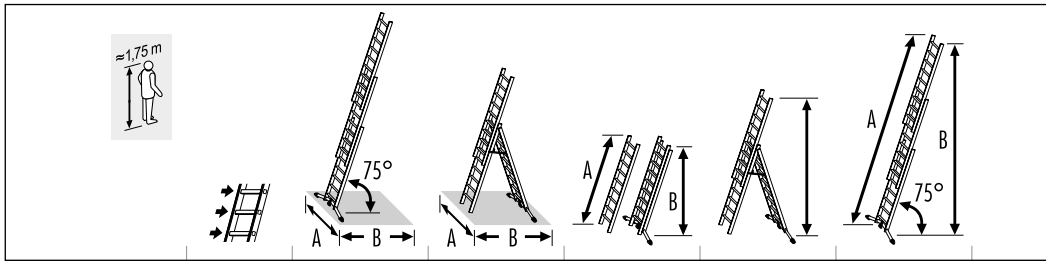

9306-xxx	2x6 + 1x5	A = 122 m B = 1,00 m	A = 1,22 m B = 1,18 m	A = 1,90 m B = 1,84 m	2,87 m	A = 3,86 m B = 3,73 m
9308-xxx	2x8 + 1x7	A = 1,27 m B = 1,37 m	A = 1,27 m B = 1,52 m	A = 2,48 m B = 2,40 m	3,69 m	A = 5,28 m B = 5,10 m
9309-xxx	2x9 + 1x8	A = 1,22 m B = 1,51 m	A = 1,22 m B = 1,69 m	A = 2,74 m B = 2,65 m	4,21 m	A = 5,82 m B = 5,62 m
9310-xxx	3x10	A = 1,55 m B = 1,80 m	A = 1,55 m B = 1,87 m	A = 3,04 m B = 2,94 m	4,76 m	A = 6,96 m B = 6,73 m
9311-xxx	3x11	A = 1,50 m B = 1,87 m	A = 1,50 m B = 2,04 m	A = 3,31 m B = 3,20 m	5,01 m	A = 7,23 m B = 6,99 m
9312-xxx	3x12	A = 1,50 m B = 2,16 m	A = 1,50 m B = 2,21 m	A = 3,60 m B = 3,47 m	5,55 m	A = 8,35 m B = 8,07 m
1420-xxx	2x8 + 1x9	A = 1,27 m B = 1,29 m	A = 1,27 m B = 1,51 m	A = 2,45 m B = 2,37 m	3,50 m	A = 5,00 m B = 4,83 m

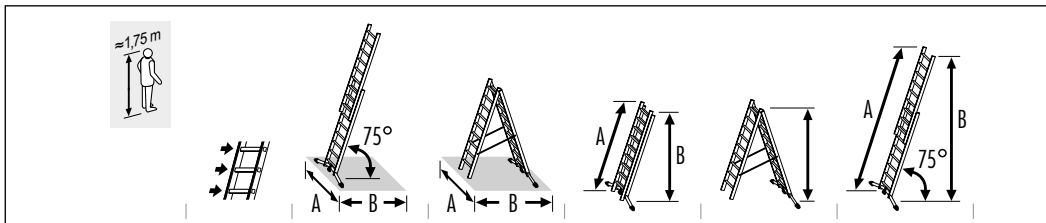

9409-xxx	2x9	A = 1,27 m B = 1,14 m	A = 1,27 m B = 1,70 m	A = 2,73 m B = 2,64 m	2,62 m	A = 4,41 m B = 4,26 m
9412-xxx	2x12	A = 1,55 m B = 1,58 m	A = 1,55 m B = 2,22 m	A = 3,57 m B = 3,45 m	3,42 m	A = 6,09 m B = 5,88 m
9415-xxx	2x15	A = 1,55 m B = 2,01 m	A = 1,55 m B = 2,74 m	A = 4,42 m B = 4,26 m	4,22 m	A = 7,77 m B = 7,50 m

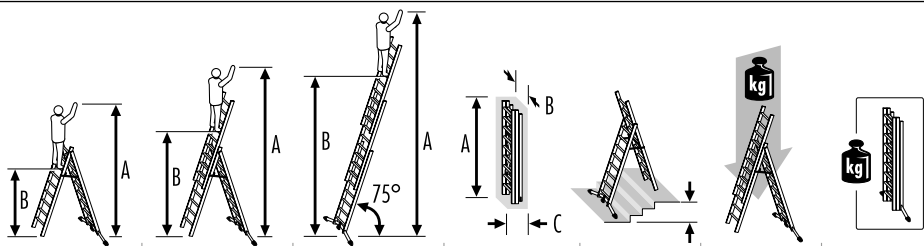

A = 2,80 m B = 0,78 m	A = 3,30 m B = 1,31 m	A = 4,70 m B = 2,69 m	A = 1,90 m B = 0,48 m C = 0,19 m	0,54 m	maks. 150 kg	15,5/15,6 kg
A = 3,30 m B = 1,32 m	A = 4,10 m B = 2,12 m	A = 6,00 m B = 4,00 m	A = 2,48 m B = 0,48 m C = 0,19 m	0,54 m	maks. 150 kg	19,2/19,3 kg
A = 3,60 m B = 1,58 m	A = 4,65 m B = 2,65 m	A = 6,60 m B = 4,58 m	A = 2,74 m B = 0,48 m C = 0,19 m	0,54 m	maks. 150 kg	21,7/21,8 kg 22,7/22,8 kg
A = 3,85 m B = 1,86 m	A = 5,20 m B = 3,19 m	A = 7,70 m B = 5,67 m	A = 3,07 m B = 0,48 m C = 0,21 m		maks. 150 kg	25,7/25,8 kg
A = 4,10 m B = 2,11 m	A = 5,45 m B = 3,44 m	A = 7,95 m B = 5,93 m	A = 3,31 m B = 0,48 m C = 0,21 m		maks. 150 kg	27,1/27,2 kg
A = 4,40 m B = 2,38 m	A = 6,00 m B = 3,98 m	A = 9,00 m B = 7,01 m	A = 3,60 m B = 0,48 m C = 0,21 m		maks. 150 kg	29,2/29,3 kg 30,1/30,2 kg
A = 3,20 m B = 1,20 m	A = 4,40 m B = 2,40 m	A = 5,95 m B = 3,95 m	A = 2,45 m B = 0,48 m C = 0,19 m		maks. 150 kg	16,6/16,7 kg

LT

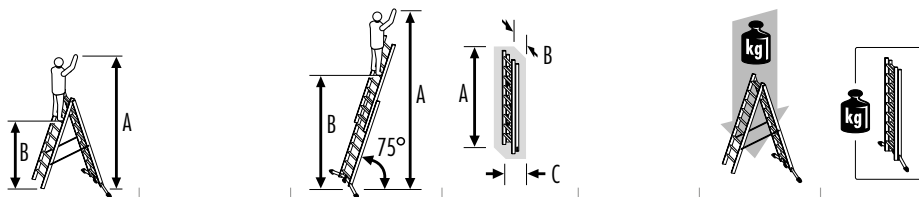

A = 3,60 m B = 1,58 m		A = 5,25 m B = 3,23 m	A = 2,73 m B = 0,41 m C = 0,14 m		maks. 150 kg	13,6/13,7 kg
A = 4,40 m B = 2,38 m		A = 6,85 m B = 4,85 m	A = 3,57 m B = 0,41 m C = 0,14 m		maks. 150 kg	15,9/16,2 kg
A = 5,20 m B = 3,18 m		A = 8,50 m B = 6,47 m	A = 4,42 m B = 0,41 m C = 0,16 m		maks. 150 kg	22,7/22,8 kg

4. Tiekiamas komplektas

- 1 x Universalios kopėčios (3 dalių arba 2 dalių)
- 1 x Skersinis
- 1 x Naudojimo ir priežiūros instrukcija

Prieš naudodami patikrinkite, ar yra visos komplekto dalys ir ar nėra galimų transportavimo pažeidimų.



Pakuotė – ne žaislas, neteisingai naudojant kyla pavojus uždusti.

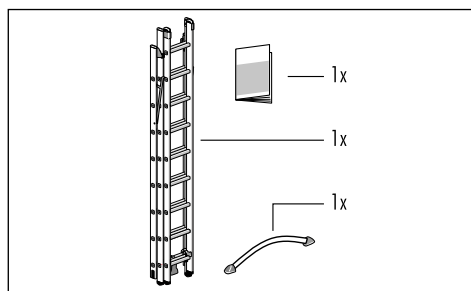

5. Pastabos apie konstrukciją

Skersinių montavimas:

1. Paguldykite universalias kopėčias. Paguldykite universalias kopėčias. Atjunkite fiksiatorių [G] nuo priekinio kopėčių elemento [A-2] ir pristatomųjų kopėčių [D], lengvai kilstelėkite ir pastumkite pakopą atgal. Kojinis pedalis [A-3] yra laisvai prieinamas. Dabar galite nuimti skersinį [B]. Užkabinkite ir užfiksuokite fiksiatorių ant pakopų. (žr. Kopėčių naudojimo instrukciją 6.3 Pozicijos pakeitimas ir fiksavimas naudojant fiksiatorių).
2. Po to reikia pritvirtinti vieną koją [B-1] ir atraminį varžtą [B-2] prie skersinio [B] (reikalingas kryžminis atsuktuvus).
3. Atidarykite kojį pedala [A-3] ir įstatykite skersinį [B], kaip pavaizduota.
4. Vėl priveržkite koją [B-1] ir atraminį varžtą [B-2] prie skersinio. Atkreipkite dėmesį į teisingą sumontavimo seką!
5. Uždarykite kojį pedala ir prieš lipdami ant kopėčių patikrinkite, ar jos stovi saugiai.
6. Universaliose kopėčiose su užlenkiamomis kojėlėmis skersiniai montuojami ta pačia eilės tvarka. Atkreipkite dėmesį į teisingą sumontavimo seką!



Universalias kopėčias galima naudoti tik sumontavus skersinį.

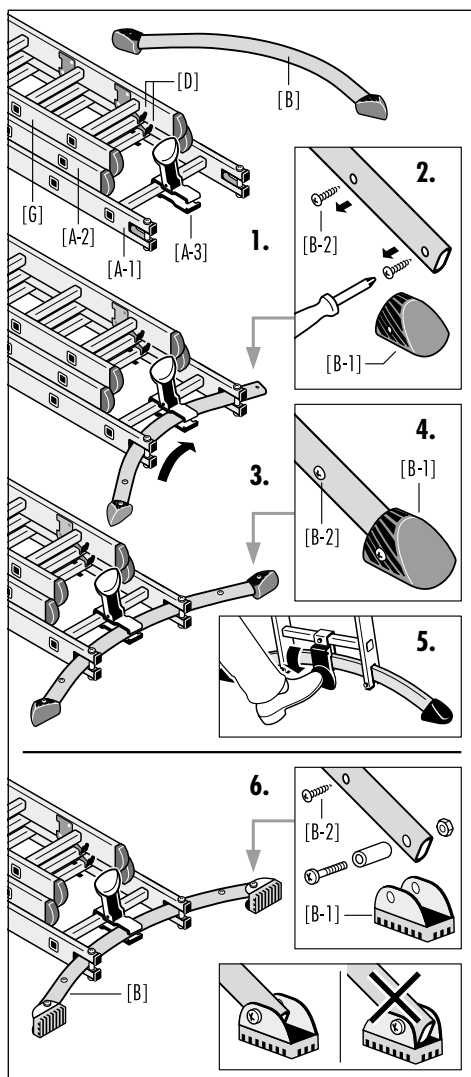

6. Pastatymas / naudojimas

6.1 Montavimo variantai (pagrindinės schemas):

- A - Atskiros stovinčios skečiamosios kopėčios su sumontuotomis pristatomosiomis kopėčiomis (3 dalių)
- B - Atskirai stovinčios skečiamosios kopėčios (2 dalių)
- C - Atskirai stovinčios skečiamosios kopėčios su galimybe reguliuoti laiptus (2 dalių)
- D - Pristatomosios kopėčios (1 dalies)
- E - Pristatomosios kopėčios (2 dalių)
- F - Pristatomosios kopėčios (3 dalių)

6.2 Funkcija LOT sistemas

Su LOT sistema kopėčias galima pastatyti ir vertikaliai išlygiuoti skirtingų aukščių grindų. Galima kompensuoti grindų nelygumus iki 15 cm aukščio (su „ProfilLOT“ sistema) arba iki 10 cm („HobbyLOT“ sistema).

1. Atidarykite kojinių pedala [A-3] ir pareguliuokite kopėčių segmentą [A-1].
2. Uždarykite kojinių pedala ir prieš lipdami ant kopėčių patikrinkite, ar jos stovi saugiai.

6.3 Pozicijos pakeitimas ir fiksavimas naudojant fiksatorių

Naudojant fiksatorių porą [D], kopėčios arba kopėčių elementas fiksuojamas ant pakopos. Atitrūkimo nuo žemės saugiklis [D-1], esantis ant fiksatoriaus, saugo kopėčias nuo netyčinio pastūmimo ir gali būti naudojamas kaip tvirtinimo elementas pervežant.

1. Norėdami atleisti fiksatorių [D], paspauskite atitrūkimo nuo žemės saugiklį [D-1], esantį ant fiksatoriaus, ir lengvai kilstelėkite kopėčias. Dabar kopėčių segmentą galima pastumti, o pristatomas kopėčias [G] prirėikus galima atkabinti nuo dvipusių kopėčių.
2. Prieš naudodami kopėčias teisingai išdėstykite fiksatorius ant pakopų ir užfiksukite atitrūkimo nuo žemės saugiklį [D-1].

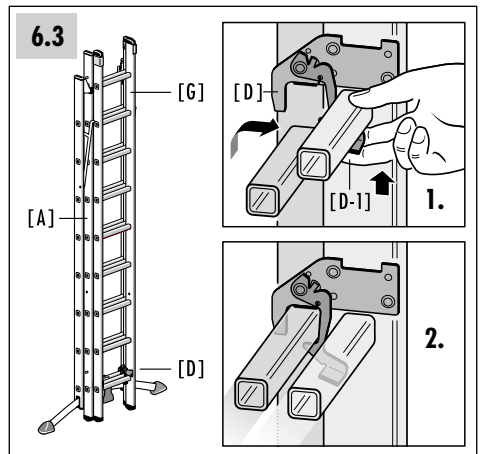
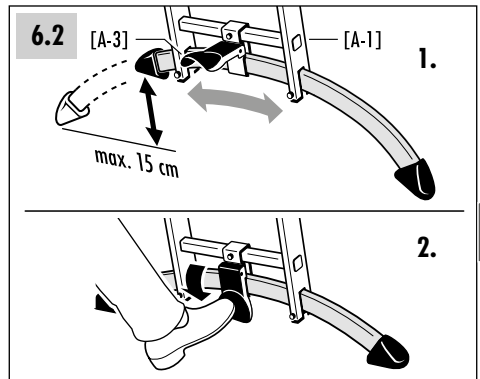
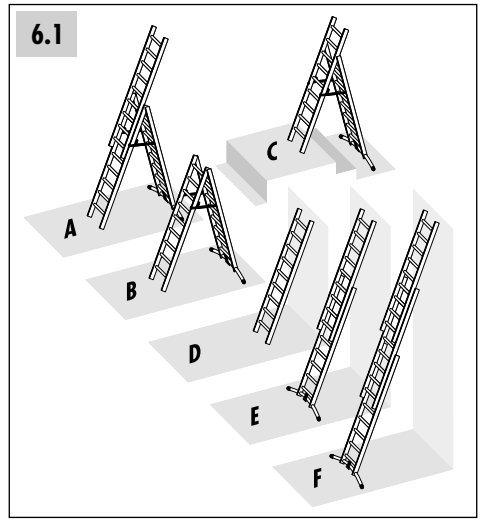

6. Pastatymas / naudojimas

6.4 Pristatomųjų kopėčių naudojimo instrukcija

Pristatomosios kopėčios [G] gali būti naudojamos kartu su skečiamosiomis kopėčiomis [A] kaip papildoma išskleidžiama dalis arba kaip atskiros kopėčios. (žr. 3. Techninė informacija).

Norėdami atskirti pristatomąsias kopėčias [G] nuo skečiamųjų kopėčių [A]: atleiskite pristatomųjų kopėčių fiksatorius [D] ir išstumkite iš kreipiančiųjų [A-5].

Vėl sujungti pristatomąsias kopėčias [G] su skečiamosiomis kopėčiomis [A] galite pakartoję veiksmus atvirkštine tvarka.

6.5 Skečiamųjų kopėčių montavimas ir naudojimas

1. Kopėčias su skersiniu pastatykite ant žemės ir, kad būtų patogiau naudoti, laikykite jas vertikaliajose padėtyje. Atpalaiduokite pristatomąsias kopėčias [G], perkeltkite vieną arba kelias pakopas į aukštesnę poziciją ir vėl užfiksukite.
2. Atpalaiduokite skečiamųjų kopėčių priekinį elementą [A-2] prie fiksatoriaus [D] ir nuimkite, patraukite į priekį skečiamąsias kopėčias ir taip jas visiškai išskėskite.
3. **Skečiamosios kopėčios su galimybe reguliuoti laiptus:**
Apsauginis dirželis [F] turi saugiai užsifikuoti (žr. žymę [E-1] ant dvipusių kopėčių). Viršutinis kopėčių skersinis turi saugiai įsistatyti į atraminio lanksto [A-4] atramą.
4. **Skečiamosios kopėčios be galimybės reguliuoti laiptus:**
Diržas [F] turi būti iki galo ištemptas. Priekinio kopėčių segmento [A-2] sija turi užsifikuoti ant galinio kopėčių segmento [A-1] apkabos.

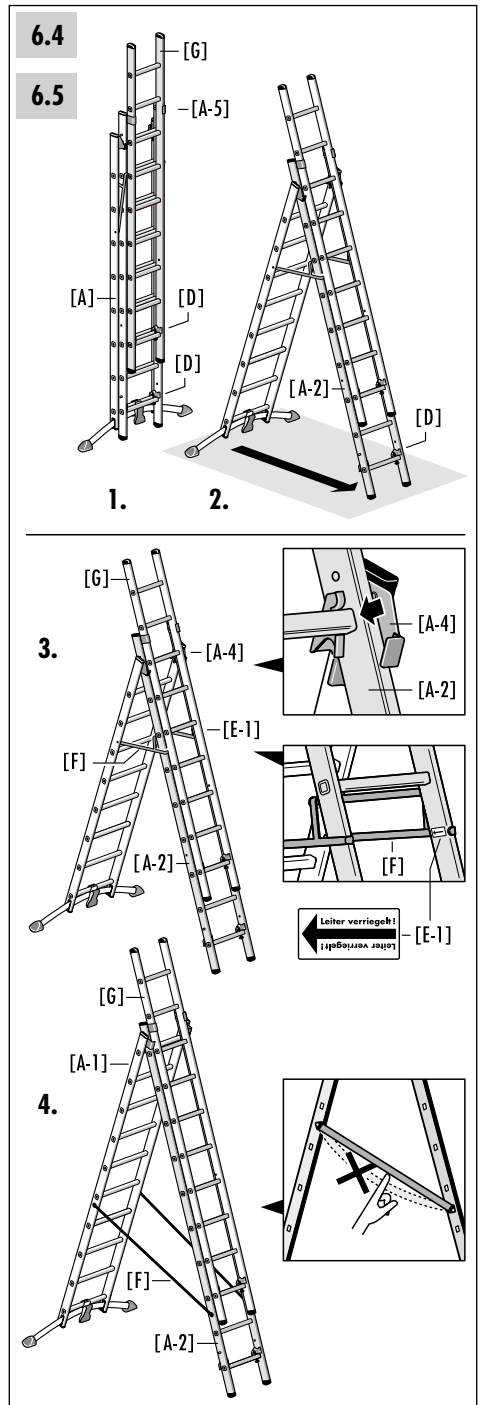

6.6 Laiptų reguliavimas

Nurodymas skečiamosioms kopėčioms su galimybe reguliuoti laiptus:

Kai reikia reguliuoti laiptus, reikia naudoti tik skečiamąsias kopėčias [A]. Prieš pastatydami atkabinkite pristatomas kopėčias [G] nuo dvipusių kopėčių.

1. Šiek tiek kilstelėkite apsauginį dirželį [F] (atfiksuo- kite), abu kopėčių segmentus šiek tiek suglauskite, kad priekinis kopėčių segmentas [A-2] lengvai įsistumtų į užkabinimo kabliukų [A-4] kreipiamąją. Maksimalus reguliavimas: 2 pakopos, tai atitinka maždaug 54 cm.
2. Kopėčių skersinis turi saugiai įsistatyti į atraminio lanksto [A-4] atramą, apsauginis dirželis [F] turi būti saugiai užfiksuotas.

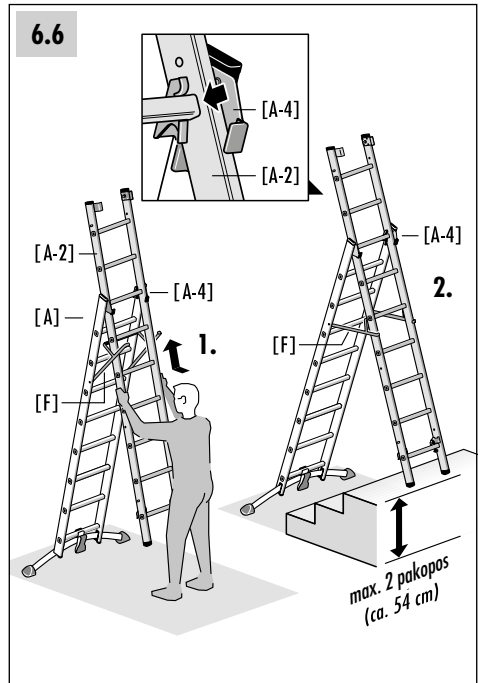

6.7 Pristatomųjų kopėčių montavimas ir naudojimas

1. Kopėčias su skersiniu pastatykite ant žemės ir, kad būtų patogiau naudoti, laikykite jas vertikaliaje padėtyje. Pastaba: Montuojant ilgesnes kopėčias, rekomenduojama jų elementus paguldyti ant žemės ir sujungti į pagedaujimą poziciją. Šį darbą turėtų atlikti 2 asmenys.
2. Atkabinkite kopėčių segmentą nuo užkabinimo kabliukų [D] ir pastumkite palei užfiksavimo kabliukų kreipiamąją [A-4] arba apkabą [A-5] į norimo aukščio padėtį.
3. Baigę darbą kopėčių elementus vėl priveržkite naudodami fikساتorių [D].

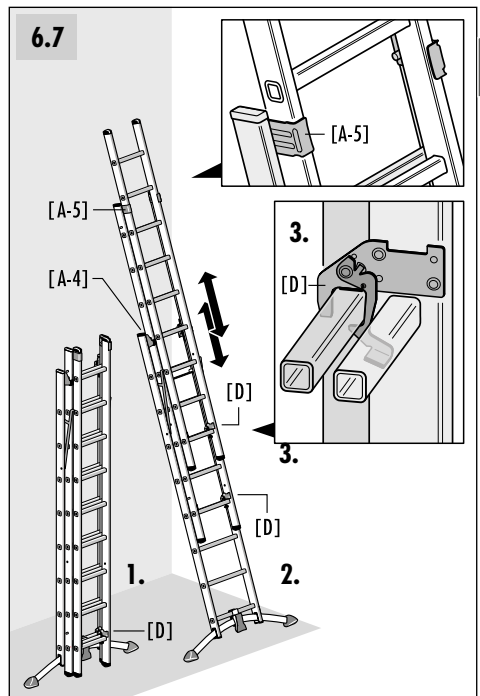

6.8 Saugojimas

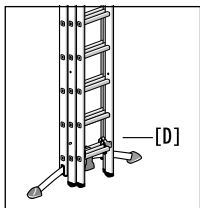

Pasinaudoję universaliomis kopėčiomis, jų elemen- tus fikساتoriumi [D] vėl priveržkite prie apatinės kopėčių pakopos.

7. Saugos nuorodos

7.1 Bendroji nuoroda dėl saugos

- Dirbant ant kopėčių kyla pavojus, kad jos bus pastumtos.
Visus darbus su kopėčiomis ir ant jų atlikite taip, kad pavojus jas pastumti ir nuo jų nukristi būtų kuo mažesnis.
- Dirbant ant kopėčių kyla pavojus nuo jų nukristi.
Pastūmus kopėčias gali būti sužalotas ant jų stovintis ar šalimais esantys žmonės.
Visus darbus su kopėčiomis ir ant jų atlikite taip, kad pavojus būtų nukristi kuo mažesnis.
- Priežiūros ir remonto darbus turi atlikti kvalifikuotas technikas pagal gamintojo instrukcijas.

Kopėčių naudojimas
neprofesionalioje aplinkoje.

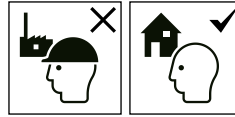

- Naudotojas turi įsitikinti, kad kopėčios tinka numatytam darbui atlikti.

Kopėčių naudojimas
profesionalioje aplinkoje.

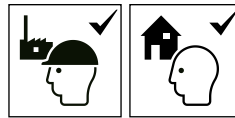

- Su kopėčiomis dirbantiems specialistams reikia pasirūpinti reguliariu kopėčių tikrinimu, kad būtų galima užtikrinti saugų jų eksploatavimą.
- Už darbus atsakingas asmuo turi pasirūpinti, kad kopėčios būtų patikrintos (apžiūrint ir patikrinant jų veikimą) ir veiktų tinkamai. Tam reikia nustatyti reikalingas patikros sritis, tipus ir priemones.
- Intervalai tarp patikrinimų priklauso nuo eksploataavimo sąlygų, ypač nuo dažnumo, apkrovų, ankstesnių apžiūrų rezultatų ir pas jas nustatytų trūkumų.
- Savininkas taip pat privalo pasirūpinti, kad pažeistos kopėčios būtų nuimtos ir padėtos sandėliuoti taip, kad nebūtų naudojamos toliau tol, kol nebus suremontuotos arba perduotos utilizuoti.

7.2 Kopėčių naudojimo saugumo nurodymai



Ispėjimas,
nuo kopėčių galima nukristi.



Laikykitės instrukcijų.

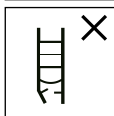

Apžiūrėkite kopėčias, ar jos nepažeistos
ir saugios, prieš kiekvieną darbo dieną,
kai jas naudosite.

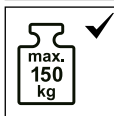

Maksimali apkrova.



Statykite kopėčias ant lygaus, horizonta-
laus ir nejudančio paviršiaus.
Su LOT sistema kopėčias galima pastatyti
ir vertikaliai išlygiuoti skirtingų aukščių
grindų.



Nestatykite kopėčių taip, kad jos būtų
pasvirusios į kurią nors pusę.

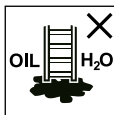

Pašalinkite nešvarumus nuo žemės.



Maksimalus naudotojų skaičius.



Užlipkite ir nulipkite nuo kopėčių
būdami atsikusę į jas veidu.



Užlipdami ir nulipdami tvirtai laikykitės
už kopėčių. Dirbdami ant kopėčių,
laikykitės už jų viena ranka arba, jei tai
neįmanoma, pasirūpinkite papildomo-
mis apsaugos priemonėmis.



Stovėdami ant kopėčių, nedirbkite tokių
darbų, kuriems būtų reikalingos stiprios
šoninės apkrovos (pvz., šoninio gręžimo
į kietus paviršius, tokius kaip mūras ar
betonas).



Daiktų, kuriuos nešatės lipdami
ant kopėčių, neturi būti sunku arba
lengvai pakelti.

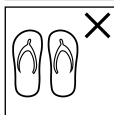

Lipdami ant kopėčių mūvėkite tinkamą
avalynę.



Ar jūsų sveikatos būklė leidžia jums
naudotis kopėčiomis? Esant tam
tikroms medicininiams būklėms, pavar-
tojus alkoholio, narkotinių medžiagų
ar geriant kai kuriuos vaistus lipsti ant
kopėčių gali būti pavojinga sveikatai.

Nedirbkite ant jų ilgą laiką be reguliarių pertraukų
(nuovargis kelia pavojų).

7. Saugos nuorodos

7.2 Kopėčių naudojimo saugumo nurodymai

Perveždami kopėčias pasirūpinkite, kad jos būtų tinkamai pritvirtintos.

Įsitikinkite, kad kopėčios tinka numatytam darbui atlikti.

Nuvalykite nuo kopėčių visas pašalines medžiagas, pvz., šlapius dažus, purvą, tepalus ar sniegą.

Nedirbkite ant kopėčių lauke esant nepalankioms oro sąlygoms (pvz., jei stiprus vėjas, paviršiai yra apledėję ar sninga).

Prieš naudojant kopėčias reikia atlikti darbo rizikos įvertinimą laikantis saugaus darbo reikalavimų.

Statydami kopėčias stebėkite, kad jos neatsitrenktų į žmones, duris, automobilius ar kitas kliūtis. Jei įmanoma, vietoje, kurioje dirbate, uždarykite ir užrakinkite duris (tik ne avarinių išėjimų) ir langus.



Įspėjimas, pavojus dėl elektros srovės. Prieš atlikdami darbus su elektros prietaisais įvertinkite pavojus, kuriuos gali kelti aukšta įtampa ar patys elektros prietaisai, ir nenaudokite kopėčių, jei esama elektros srovės pavojaus.

Jei neišvengiamai reikia atlikti darbus veikiant įtampai ar netoli veikiančių elektros įrenginių, nenaudokite kopėčių, per kurias gali tekėti elektros srovė (pvz., aliumininių kopėčių).

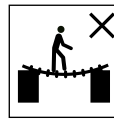

Nenaudokite kopėčių kaip jungiamojo tiltelio.

Užlipdami, nulipdami ir stovėdami ant kopėčių, tvirtai už jų laikykitės.

Stovint ant kopėčių jos turi nejudėti.

Lauke naudojamas kopėčias reikia statyti taip, kad jų nenuverstų vėjas.

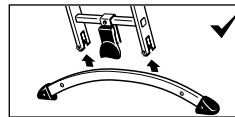

Prieš naudodami universalias kopėčias sumon-tuokite skersinį. (žr. 5. Pastabos apie konstrukciją)

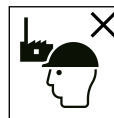

Kopėčios skirtos ne profesionaliam naudojimui.

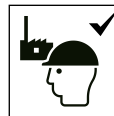

Kopėčios skirtos profesionaliam naudojimui.

7.3 Pristatomų kopėčių naudojimas



Užfiksuojamas kopėčias reikia užfiksuoti teisingu kampu.



Norėdami pasiekti aukštesnį paviršių, stebėkite, kad pristatomosios kopėčios būtų išsikišusios arba išstumtos mažiausiai 1 metrą virš tikslo.



Neremkite kopėčių į nestabilių paviršių.

Kąpnės aizliegts pārvietot no augšas.



Nenaudokite trijų viršutinių pristatomųjų kopėčių pakopų kaip atraminio paviršiaus.

7.4 Dvipusių kopėčių naudojimas



Lipti ant kopėčių per šoną yra draudžiama.



Prieš lipdami ant kopėčių įsitinkinkite, kad abi dalys išskėstos tinkamai ir iki galo.

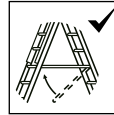

Įstatykite pateikiamas apsaugas ir tvirtinimus.

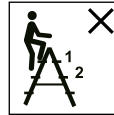

Nenaudokite dviejų viršutinių skečiamųjų kopėčių pakopų / skersinių kaip atraminio paviršiaus be platformos ir rankų / kelių atramų.

7.5 Dvipusių kopėčių naudojimas su įstatyta stumdama dalimi (naudojamos 3 dalių kopėčios)

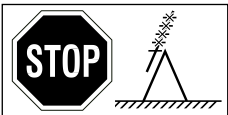

Naudojant kopėčias kaip dvipuses kopėčias su atramine pakopa nerekomenduojama viršyti gamintojo rekomenduojamo skersinio padėties.



Naudojant kopėčias ant laiptų nerekomenduojama viršyti gamintojo rekomenduojamo skersinio padėties.



Nenaudokite keturių viršutinių skečiamųjų kopėčių su ištiestomis stumdamosiomis kopėčiomis pakopų / skersinių kaip atraminio paviršiaus.



Tvirtinimo įtaisus, jei jie yra, prieš naudojantis kopėčiomis būtina tinkamai ir saugiai pritvirtinti.

8. Gabenimas ir sandėliavimas

- Prieš ir po panaudojimo, sandėliuojant ir transportuojant kopėčių segmentai turi būti pritvirtinti kabliukais [D] prie apatinės pakopos.
- Kad nepažeistumėte kopėčių jas perveždami (pvz., ant stogo ar automobiliu), jas tinkamai pritvirtinkite.
- Kopėčias laikykite pastatytas stačiai sausoje vietoje.
- Apsaugokite jas nuo galimų pažeidimų ir nuo neigiamo aplinkos poveikio.
- Jas laikykite taip, kad jos netrukdytų žmonėms ir nekeltų pavojaus vaikams.

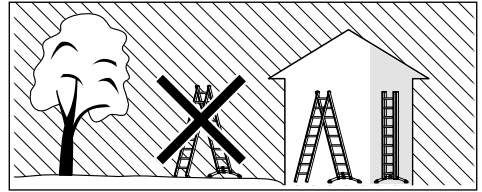
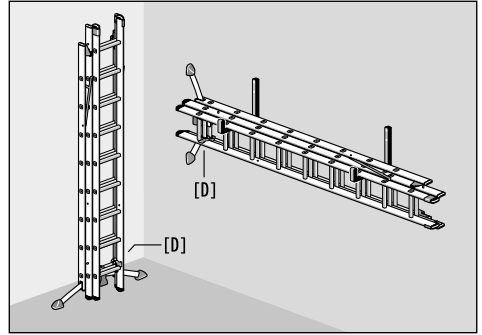

9. Techninė ir įprasta priežiūra

- Kopėčių priežiūra yra skirta užtikrinti, kad jos veiktų tinkamai. Reguliariai tikrinkite, ar kopėčios nepažeistos. Tikrinkite, ar tinkamai juda judančios dalys.
- Baigus naudotis kopėčiomis, jei jos yra purvinos, reikia iškart nuvalyti, ypač judančias dalis. Naudokite tik pramonines valymo priemones, nuplaunamas vandeniu.
- Nenaudokite agresyvių ir išdinančių priemonių.



10. Tinkamumo naudoti trukmė

Tinkamai naudojamoms ir prižiūrimoms kopėčios yra ilgalaikė darbo priemonė.

11. Pakuotės ir utilizavimas

- Kai kopėčios tampa nebetinkamos naudoti, jas reikia tinkamai utilizuoti.
- Neišmeskite kopėčių kartu su buitinėmis atliekomis.
- Visus komponentus, įskaitant pakuotes, reikia utilizuoti jiems tinkamu būdu.
- Aliuminis yra vertingas metalas, todėl jį reikia pakartotinai perdirbti.
- Išsamesnės informacijos apie utilizavimą ieškokite vietinėje savivaldybėje.



12. Gaminio informacija

Šią naudojimo instrukciją rasite interneto svetainėje www.hailo.de.

13. Aptarnavimas ir atsarginės dalys

Daugiau informacijos apie aptarnavimą ir atsargines dalis teiraukitės gamintojo.

14. Patikros planas

- Pažeisti, neveikiantys ar stingantys kopėčių segmentai kelia pavojų naudotojui, kopėčios gali būti nestabilios ar nuvirsti.
- Kopėčių naudotojas gali sunkiai susižaloti krisdamas.
- Gali būti sugadinti aplink esantys daiktai.

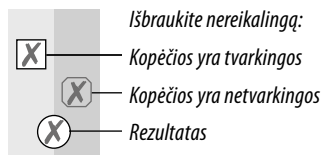

Kopėčių elementus	Patikros punktai
1. Bendrieji patikros punktaie	<i>Visos tvirtinimo detalės (kniedės, varžtai, sriegiai ir pan.) turi būti savo vietose ir tinkamai priveržti. Ar tvirtinimo detalės neatsipalaidavo ir nėra aprūdijusios? Ar ant kopėčių nėra pašalinių medžiagų (pvz., purvo, dažų, tepalų, riebalų)?</i>
2. Kopėčių sijos, Kopėčių pakopos	<i>Ar kopėčių sijos neišsikreipusios, nepersisukusios, nesulanks tytos, nenubraižytos, neaprūdijusios? Visos pakopos turi būti savo vietose. Ar pakopos nėra nusidėvėjusios, atsipalaidavusios, aprūdijusios arba pažeistos?</i>
3. Jungimo elementai, kopėčių kreipiančiosios, apdailos detalės	<i>Patikrinkite, ar kopėčių kreipiančiosios ir atraminiai varžtai nepažeisti, neaprūdiję, taip pat jų veikimą ir tvirtumą. Kopėčių sutvirtinimas fiksuojami ir saugikliu nuo atitrūkimo nuo žemės turi veikti nepriekaištingai. Ar fiksuojamieji ir saugiklis nuo atitrūkimo nuo žemės nėra pažeisti, aprūdiję, atsipalaidavę?</i>
4. Skersiniai, kopėčių kojėlės, skersinių galai	<i>Patikrinkite, ar tvirtai pritvirtinti, nepažeisti, neaprudiję skersiniai, kopėčių kojėlės ir skersinių galai. Visos kopėčių kojėlės / jų galai turi būti savo vietose. Ar kopėčių kojėlės neatsipalaidavusios, nenusidėvėjusios, neaprūdijusios?</i>
5. Apsaugos	<i>Patikrinkite trosų techninę būklę apsauginis dirželis. Ar tinkamai pritvirtinti tvirtinimo taškai? Ar nėra pažeidimų, nusitrynimų, nusidėvėjimo?</i>
6. Kopėčių ženklavimo etiketės	<i>Ar yra visos reikalingos etiketės, ar jos gerai įskaitomos?</i>
REZULTATAS	<i>Kopėčios yra tinkamai paruoštos naudoti. Reikia atlikti kopėčių remontą. Remontas yra baigtas, kopėčias vėl galima naudoti. Kopėčios naudoti nebetinkamos (jas reikia utilizuoti).</i>

	<i>Patikros Nr. data, tikrintojas, parašas</i>			<i>Patikros Nr. data, tikrintojas, parašas</i>			<i>Patikros Nr. data, tikrintojas, parašas</i>			<i>Patikros Nr. data, tikrintojas, parašas</i>			<i>Patikros Nr. data, tikrintojas, parašas</i>	
	<input type="checkbox"/>	<input type="checkbox"/>		<input type="checkbox"/>	<input type="checkbox"/>		<input type="checkbox"/>	<input type="checkbox"/>		<input type="checkbox"/>	<input type="checkbox"/>		<input type="checkbox"/>	<input type="checkbox"/>
	<input type="checkbox"/>	<input type="checkbox"/>		<input type="checkbox"/>	<input type="checkbox"/>		<input type="checkbox"/>	<input type="checkbox"/>		<input type="checkbox"/>	<input type="checkbox"/>		<input type="checkbox"/>	<input type="checkbox"/>
	<input type="checkbox"/>	<input type="checkbox"/>		<input type="checkbox"/>	<input type="checkbox"/>		<input type="checkbox"/>	<input type="checkbox"/>		<input type="checkbox"/>	<input type="checkbox"/>		<input type="checkbox"/>	<input type="checkbox"/>
	<input type="checkbox"/>	<input type="checkbox"/>		<input type="checkbox"/>	<input type="checkbox"/>		<input type="checkbox"/>	<input type="checkbox"/>		<input type="checkbox"/>	<input type="checkbox"/>		<input type="checkbox"/>	<input type="checkbox"/>
	<input type="checkbox"/>	<input type="checkbox"/>		<input type="checkbox"/>	<input type="checkbox"/>		<input type="checkbox"/>	<input type="checkbox"/>		<input type="checkbox"/>	<input type="checkbox"/>		<input type="checkbox"/>	<input type="checkbox"/>
	<input type="checkbox"/>	<input type="checkbox"/>		<input type="checkbox"/>	<input type="checkbox"/>		<input type="checkbox"/>	<input type="checkbox"/>		<input type="checkbox"/>	<input type="checkbox"/>		<input type="checkbox"/>	<input type="checkbox"/>
	<input type="checkbox"/>	<input type="checkbox"/>		<input type="checkbox"/>	<input type="checkbox"/>		<input type="checkbox"/>	<input type="checkbox"/>		<input type="checkbox"/>	<input type="checkbox"/>		<input type="checkbox"/>	<input type="checkbox"/>
	<input type="checkbox"/>	<input type="checkbox"/>		<input type="checkbox"/>	<input type="checkbox"/>		<input type="checkbox"/>	<input type="checkbox"/>		<input type="checkbox"/>	<input type="checkbox"/>		<input type="checkbox"/>	<input type="checkbox"/>
	<input type="checkbox"/>	<input type="checkbox"/>		<input type="checkbox"/>	<input type="checkbox"/>		<input type="checkbox"/>	<input type="checkbox"/>		<input type="checkbox"/>	<input type="checkbox"/>		<input type="checkbox"/>	<input type="checkbox"/>
	<input type="checkbox"/>	<input type="checkbox"/>		<input type="checkbox"/>	<input type="checkbox"/>		<input type="checkbox"/>	<input type="checkbox"/>		<input type="checkbox"/>	<input type="checkbox"/>		<input type="checkbox"/>	<input type="checkbox"/>
	<input type="checkbox"/>	<input type="checkbox"/>		<input type="checkbox"/>	<input type="checkbox"/>		<input type="checkbox"/>	<input type="checkbox"/>		<input type="checkbox"/>	<input type="checkbox"/>		<input type="checkbox"/>	<input type="checkbox"/>
	<input type="checkbox"/>	<input type="checkbox"/>		<input type="checkbox"/>	<input type="checkbox"/>		<input type="checkbox"/>	<input type="checkbox"/>		<input type="checkbox"/>	<input type="checkbox"/>		<input type="checkbox"/>	<input type="checkbox"/>
	<input type="checkbox"/>	<input type="checkbox"/>		<input type="checkbox"/>	<input type="checkbox"/>		<input type="checkbox"/>	<input type="checkbox"/>		<input type="checkbox"/>	<input type="checkbox"/>		<input type="checkbox"/>	<input type="checkbox"/>
	<input type="checkbox"/>	<input type="checkbox"/>		<input type="checkbox"/>	<input type="checkbox"/>		<input type="checkbox"/>	<input type="checkbox"/>		<input type="checkbox"/>	<input type="checkbox"/>		<input type="checkbox"/>	<input type="checkbox"/>
	<input type="checkbox"/>	<input type="checkbox"/>		<input type="checkbox"/>	<input type="checkbox"/>		<input type="checkbox"/>	<input type="checkbox"/>		<input type="checkbox"/>	<input type="checkbox"/>		<input type="checkbox"/>	<input type="checkbox"/>
	<input type="checkbox"/>	<input type="checkbox"/>		<input type="checkbox"/>	<input type="checkbox"/>		<input type="checkbox"/>	<input type="checkbox"/>		<input type="checkbox"/>	<input type="checkbox"/>		<input type="checkbox"/>	<input type="checkbox"/>
	<input type="checkbox"/>	<input type="checkbox"/>		<input type="checkbox"/>	<input type="checkbox"/>		<input type="checkbox"/>	<input type="checkbox"/>		<input type="checkbox"/>	<input type="checkbox"/>		<input type="checkbox"/>	<input type="checkbox"/>
	<input type="checkbox"/>	<input type="checkbox"/>		<input type="checkbox"/>	<input type="checkbox"/>		<input type="checkbox"/>	<input type="checkbox"/>		<input type="checkbox"/>	<input type="checkbox"/>		<input type="checkbox"/>	<input type="checkbox"/>
	<input type="checkbox"/>	<input type="checkbox"/>		<input type="checkbox"/>	<input type="checkbox"/>		<input type="checkbox"/>	<input type="checkbox"/>		<input type="checkbox"/>	<input type="checkbox"/>		<input type="checkbox"/>	<input type="checkbox"/>
	<input type="checkbox"/>	<input type="checkbox"/>		<input type="checkbox"/>	<input type="checkbox"/>		<input type="checkbox"/>	<input type="checkbox"/>		<input type="checkbox"/>	<input type="checkbox"/>		<input type="checkbox"/>	<input type="checkbox"/>
	<input type="checkbox"/>	<input type="checkbox"/>		<input type="checkbox"/>	<input type="checkbox"/>		<input type="checkbox"/>	<input type="checkbox"/>		<input type="checkbox"/>	<input type="checkbox"/>		<input type="checkbox"/>	<input type="checkbox"/>
	<input type="checkbox"/>	<input type="checkbox"/>		<input type="checkbox"/>	<input type="checkbox"/>		<input type="checkbox"/>	<input type="checkbox"/>		<input type="checkbox"/>	<input type="checkbox"/>		<input type="checkbox"/>	<input type="checkbox"/>
	<input type="checkbox"/>	<input type="checkbox"/>		<input type="checkbox"/>	<input type="checkbox"/>		<input type="checkbox"/>	<input type="checkbox"/>		<input type="checkbox"/>	<input type="checkbox"/>		<input type="checkbox"/>	<input type="checkbox"/>
	<input type="checkbox"/>	<input type="checkbox"/>		<input type="checkbox"/>	<input type="checkbox"/>		<input type="checkbox"/>	<input type="checkbox"/>		<input type="checkbox"/>	<input type="checkbox"/>		<input type="checkbox"/>	<input type="checkbox"/>
	<input type="checkbox"/>	<input type="checkbox"/>		<input type="checkbox"/>	<input type="checkbox"/>		<input type="checkbox"/>	<input type="checkbox"/>		<input type="checkbox"/>	<input type="checkbox"/>		<input type="checkbox"/>	<input type="checkbox"/>
	<input type="checkbox"/>	<input type="checkbox"/>		<input type="checkbox"/>	<input type="checkbox"/>		<input type="checkbox"/>	<input type="checkbox"/>		<input type="checkbox"/>	<input type="checkbox"/>		<input type="checkbox"/>	<input type="checkbox"/>
	<input type="checkbox"/>	<input type="checkbox"/>		<input type="checkbox"/>	<input type="checkbox"/>		<input type="checkbox"/>	<input type="checkbox"/>		<input type="checkbox"/>	<input type="checkbox"/>		<input type="checkbox"/>	<input type="checkbox"/>
	<input type="checkbox"/>	<input type="checkbox"/>		<input type="checkbox"/>	<input type="checkbox"/>		<input type="checkbox"/>	<input type="checkbox"/>		<input type="checkbox"/>	<input type="checkbox"/>		<input type="checkbox"/>	<input type="checkbox"/>
	<input type="checkbox"/>	<input type="checkbox"/>		<input type="checkbox"/>	<input type="checkbox"/>		<input type="checkbox"/>	<input type="checkbox"/>		<input type="checkbox"/>	<input type="checkbox"/>		<input type="checkbox"/>	<input type="checkbox"/>
	<input type="checkbox"/>	<input type="checkbox"/>		<input type="checkbox"/>	<input type="checkbox"/>		<input type="checkbox"/>	<input type="checkbox"/>		<input type="checkbox"/>	<input type="checkbox"/>		<input type="checkbox"/>	<input type="checkbox"/>
	<input type="checkbox"/>	<input type="checkbox"/>		<input type="checkbox"/>	<input type="checkbox"/>		<input type="checkbox"/>	<input type="checkbox"/>		<input type="checkbox"/>	<input type="checkbox"/>		<input type="checkbox"/>	<input type="checkbox"/>
	<input type="checkbox"/>	<input type="checkbox"/>		<input type="checkbox"/>	<input type="checkbox"/>		<input type="checkbox"/>	<input type="checkbox"/>		<input type="checkbox"/>	<input type="checkbox"/>		<input type="checkbox"/>	<input type="checkbox"/>
	<input type="checkbox"/>	<input type="checkbox"/>		<input type="checkbox"/>	<input type="checkbox"/>		<input type="checkbox"/>	<input type="checkbox"/>		<input type="checkbox"/>	<input type="checkbox"/>		<input type="checkbox"/>	<input type="checkbox"/>
	<input type="checkbox"/>	<input type="checkbox"/>		<input type="checkbox"/>	<input type="checkbox"/>		<input type="checkbox"/>	<input type="checkbox"/>		<input type="checkbox"/>	<input type="checkbox"/>		<input type="checkbox"/>	<input type="checkbox"/>
	<input type="checkbox"/>	<input type="checkbox"/>		<input type="checkbox"/>	<input type="checkbox"/>		<input type="checkbox"/>	<input type="checkbox"/>		<input type="checkbox"/>	<input type="checkbox"/>		<input type="checkbox"/>	<input type="checkbox"/>
	<input type="checkbox"/>	<input type="checkbox"/>		<input type="checkbox"/>	<input type="checkbox"/>		<input type="checkbox"/>	<input type="checkbox"/>		<input type="checkbox"/>	<input type="checkbox"/>		<input type="checkbox"/>	<input type="checkbox"/>
	<input type="checkbox"/>	<input type="checkbox"/>		<input type="checkbox"/>	<input type="checkbox"/>		<input type="checkbox"/>	<input type="checkbox"/>		<input type="checkbox"/>	<input type="checkbox"/>		<input type="checkbox"/>	<input type="checkbox"/>
	<input type="checkbox"/>	<input type="checkbox"/>		<input type="checkbox"/>	<input type="checkbox"/>		<input type="checkbox"/>	<input type="checkbox"/>		<input type="checkbox"/>	<input type="checkbox"/>		<input type="checkbox"/>	<input type="checkbox"/>
	<input type="checkbox"/>	<input type="checkbox"/>		<input type="checkbox"/>	<input type="checkbox"/>		<input type="checkbox"/>	<input type="checkbox"/>		<input type="checkbox"/>	<input type="checkbox"/>		<input type="checkbox"/>	<input type="checkbox"/>
	<input type="checkbox"/>	<input type="checkbox"/>		<input type="checkbox"/>	<input type="checkbox"/>		<input type="checkbox"/>	<input type="checkbox"/>		<input type="checkbox"/>	<input type="checkbox"/>		<input type="checkbox"/>	<input type="checkbox"/>
	<input type="checkbox"/>	<input type="checkbox"/>		<input type="checkbox"/>	<input type="checkbox"/>		<input type="checkbox"/>	<input type="checkbox"/>		<input type="checkbox"/>	<input type="checkbox"/>		<input type="checkbox"/>	<input type="checkbox"/>
	<input type="checkbox"/>	<input type="checkbox"/>		<input type="checkbox"/>	<input type="checkbox"/>		<input type="checkbox"/>	<input type="checkbox"/>		<input type="checkbox"/>	<input type="checkbox"/>		<input type="checkbox"/>	<input type="checkbox"/>
	<input type="checkbox"/>	<input type="checkbox"/>		<input type="checkbox"/>	<input type="checkbox"/>		<input type="checkbox"/>	<input type="checkbox"/>		<input type="checkbox"/>	<input type="checkbox"/>		<input type="checkbox"/>	<input type="checkbox"/>
	<input type="checkbox"/>	<input type="checkbox"/>		<input type="checkbox"/>	<input type="checkbox"/>		<input type="checkbox"/>	<input type="checkbox"/>		<input type="checkbox"/>	<input type="checkbox"/>		<input type="checkbox"/>	<input type="checkbox"/>
	<input type="checkbox"/>	<input type="checkbox"/>		<input type="checkbox"/>	<input type="checkbox"/>		<input type="checkbox"/>	<input type="checkbox"/>		<input type="checkbox"/>	<input type="checkbox"/>		<input type="checkbox"/>	<input type="checkbox"/>
	<input type="checkbox"/>	<input type="checkbox"/>		<input type="checkbox"/>	<input type="checkbox"/>		<input type="checkbox"/>	<input type="checkbox"/>		<input type="checkbox"/>	<input type="checkbox"/>		<input type="checkbox"/>	<input type="checkbox"/>
	<input type="checkbox"/>	<input type="checkbox"/>		<input type="checkbox"/>	<input type="checkbox"/>		<input type="checkbox"/>	<input type="checkbox"/>		<input type="checkbox"/>	<input type="checkbox"/>		<input type="checkbox"/>	<input type="checkbox"/>
	<input type="checkbox"/>	<input type="checkbox"/>		<input type="checkbox"/>	<input type="checkbox"/>		<input type="checkbox"/>	<input type="checkbox"/>		<input type="checkbox"/>	<input type="checkbox"/>		<input type="checkbox"/>	<input type="checkbox"/>
	<input type="checkbox"/>	<input type="checkbox"/>		<input type="checkbox"/>	<input type="checkbox"/>		<input type="checkbox"/>	<input type="checkbox"/>		<input type="checkbox"/>	<input type="checkbox"/>		<input type="checkbox"/>	<input type="checkbox"/>
	<input type="checkbox"/>	<input type="checkbox"/>		<input type="checkbox"/>	<input type="checkbox"/>		<input type="checkbox"/>	<input type="checkbox"/>		<input type="checkbox"/>	<input type="checkbox"/>		<input type="checkbox"/>	<input type="checkbox"/>
	<input type="checkbox"/>	<input type="checkbox"/>		<input type="checkbox"/>	<input type="checkbox"/>		<input type="checkbox"/>	<input type="checkbox"/>		<input type="checkbox"/>	<input type="checkbox"/>		<input type="checkbox"/>	<input type="checkbox"/>
	<input type="checkbox"/>	<input type="checkbox"/>		<input type="checkbox"/>	<input type="checkbox"/>		<input type="checkbox"/>	<input type="checkbox"/>		<input type="checkbox"/>	<input type="checkbox"/>		<input type="checkbox"/>	<input type="checkbox"/>
	<input type="checkbox"/>	<input type="checkbox"/>		<input type="checkbox"/>	<input type="checkbox"/>		<input type="checkbox"/>	<input type="checkbox"/>		<input type="checkbox"/>	<input type="checkbox"/>		<input type="checkbox"/>	<input type="checkbox"/>
	<input type="checkbox"/>	<input type="checkbox"/>		<input type="checkbox"/>	<input type="checkbox"/>		<input type="checkbox"/>	<input type="checkbox"/>		<input type="checkbox"/>	<input type="checkbox"/>		<input type="checkbox"/>	<input type="checkbox"/>
	<input type="checkbox"/>	<input type="checkbox"/>		<input type="checkbox"/>	<input type="checkbox"/>		<input type="checkbox"/>	<input type="checkbox"/>		<input type="checkbox"/>	<input type="checkbox"/>		<input type="checkbox"/>	<input type="checkbox"/>
	<input type="checkbox"/>	<input type="checkbox"/>		<input type="checkbox"/>	<input type="checkbox"/>		<input type="checkbox"/>	<input type="checkbox"/>		<input type="checkbox"/>	<input type="checkbox"/>		<input type="checkbox"/>	<input type="checkbox"/>
	<input type="checkbox"/>	<input type="checkbox"/>		<input type="checkbox"/>	<input type="checkbox"/>		<input type="checkbox"/>	<input type="checkbox"/>		<input type="checkbox"/>	<input type="checkbox"/>		<input type="checkbox"/>	<input type="checkbox"/>
	<input type="checkbox"/>	<input type="checkbox"/>		<input type="checkbox"/>	<input type="checkbox"/>		<input type="checkbox"/>	<input type="checkbox"/>		<input type="checkbox"/>	<input type="checkbox"/>		<input type="checkbox"/>	<input type="checkbox"/>
	<input type="checkbox"/>	<input type="checkbox"/>		<input type="checkbox"/>	<input type="checkbox"/>		<input type="checkbox"/>	<input type="checkbox"/>		<input type="checkbox"/>	<input type="checkbox"/>		<input type="checkbox"/>	<input type="checkbox"/>
	<input type="checkbox"/>	<input type="checkbox"/>		<input type="checkbox"/>	<input type="checkbox"/>		<input type="checkbox"/>	<input type="checkbox"/>		<input type="checkbox"/>	<input type="checkbox"/>		<input type="checkbox"/>	<input type="checkbox"/>
	<input type="checkbox"/>	<input type="checkbox"/>		<input type="checkbox"/>	<input type="checkbox"/>		<input type="checkbox"/>	<input type="checkbox"/>		<input type="checkbox"/>	<input type="checkbox"/>		<input type="checkbox"/>	<input type="checkbox"/>
	<input type="checkbox"/>	<input type="checkbox"/>		<input type="checkbox"/>	<input type="checkbox"/>		<input type="checkbox"/>	<input type="checkbox"/>		<input type="checkbox"/>	<input type="checkbox"/>		<input type="checkbox"/>	<input type="checkbox"/>
	<input type="checkbox"/>	<input type="checkbox"/>		<input type="checkbox"/>	<input type="checkbox"/>		<input type="checkbox"/>	<input type="checkbox"/>		<input type="checkbox"/>	<input type="checkbox"/>		<input type="checkbox"/>	<input type="checkbox"/>
	<input type="checkbox"/>	<input type="checkbox"/>		<input type="checkbox"/>	<input type="checkbox"/>		<input type="checkbox"/>	<input type="checkbox"/>		<input type="checkbox"/>	<input type="checkbox"/>		<input type="checkbox"/>	<input type="checkbox"/>
	<input type="checkbox"/>	<input type="checkbox"/>		<input type="checkbox"/>	<input type="checkbox"/>		<input type="checkbox"/>	<input type="checkbox"/>		<input type="checkbox"/>	<input type="checkbox"/>		<input type="checkbox"/>	<input type="checkbox"/>
	<input type="checkbox"/>	<input type="checkbox"/>		<input type="checkbox"/>	<input type="checkbox"/>		<input type="checkbox"/>	<input type="checkbox"/>		<input type="checkbox"/>	<input type="checkbox"/>		<input type="checkbox"/>	<input type="checkbox"/>
	<input type="checkbox"/>	<input type="checkbox"/>		<input type="checkbox"/>	<input type="checkbox"/>		<input type="checkbox"/>	<input type="checkbox"/>		<input type="checkbox"/>	<input type="checkbox"/>		<input type="checkbox"/>	<input type="checkbox"/>
	<input type="checkbox"/>	<input type="checkbox"/>		<input type="checkbox"/>	<input type="checkbox"/>		<input type="checkbox"/>	<input type="checkbox"/>		<input type="checkbox"/>	<input type="checkbox"/>		<input type="checkbox"/>	<input type="checkbox"/>
	<input type="checkbox"/>	<input type="checkbox"/>		<input type="checkbox"/>	<input type="checkbox"/>		<input type="checkbox"/>	<input type="checkbox"/>		<input type="checkbox"/>	<input type="checkbox"/>		<input type="checkbox"/>	<input type="checkbox"/>
	<input type="checkbox"/>	<input type="checkbox"/>		<input type="checkbox"/>	<input type="checkbox"/>		<input type="checkbox"/>	<input type="checkbox"/>		<input type="checkbox"/>	<input type="checkbox"/>		<input type="checkbox"/>	<input type="checkbox"/>
	<input type="checkbox"/>	<input type="checkbox"/>		<input type="checkbox"/>	<input type="checkbox"/>		<input type="checkbox"/>	<input type="checkbox"/>		<input type="checkbox"/>	<input type="checkbox"/>		<input type="checkbox"/>	<input type="checkbox"/>
	<input type="checkbox"/>	<input type="checkbox"/>		<input type="checkbox"/>	<input type="checkbox"/>		<input type="checkbox"/>	<input type="checkbox"/>		<input type="checkbox"/>	<input type="checkbox"/>		<input type="checkbox"/>	<input type="checkbox"/>
	<input type="checkbox"/>	<input type="checkbox"/>		<input type="checkbox"/>	<input type="checkbox"/>		<input type="checkbox"/>	<input type="checkbox"/>		<input type="checkbox"/>	<input type="checkbox"/>		<input type="checkbox"/>	<input type="checkbox"/>
	<input type="checkbox"/>	<input type="checkbox"/>		<input type="checkbox"/>	<input type="checkbox"/>		<input type="checkbox"/>	<input type="checkbox"/>		<input type="checkbox"/>	<input type="checkbox"/>		<input type="checkbox"/>	<input type="checkbox"/>
	<input type="checkbox"/>	<input type="checkbox"/>		<input type="checkbox"/>	<input type="checkbox"/>		<input type="checkbox"/>	<input type="checkbox"/>		<input type="checkbox"/>	<input type="checkbox"/>		<input type="checkbox"/>	<input type="checkbox"/>
	<input type="checkbox"/>	<input type="checkbox"/>		<input type="checkbox"/>	<input type="checkbox"/>		<input type="checkbox"/>	<input type="checkbox"/>		<input type="checkbox"/>	<input type="checkbox"/>		<input type="checkbox"/>	<input type="checkbox"/>
	<input type="checkbox"/>	<input type="checkbox"/>		<input type="checkbox"/>	<input type="checkbox"/>		<input type="checkbox"/>	<input type="checkbox"/>		<input type="checkbox"/>	<input type="checkbox"/>		<input type="checkbox"/>	<input type="checkbox"/>
	<input type="checkbox"/>	<input type="checkbox"/>		<input type="checkbox"/>	<input type="checkbox"/>		<input type="checkbox"/>	<input type="checkbox"/>		<input type="checkbox"/>	<input type="checkbox"/>		<input type="checkbox"/>	<input type="checkbox"/>
	<input type="checkbox"/>	<input type="checkbox"/>		<input type="checkbox"/>	<input type="checkbox"/>		<input type="checkbox"/>	<input type="checkbox"/>		<input type="checkbox"/>	<input type="checkbox"/>		<input type="checkbox"/>	<input type="checkbox"/>
	<input type="checkbox"/>	<input type="checkbox"/>		<input type="checkbox"/>	<input type="checkbox"/>		<input type="checkbox"/>	<input type="checkbox"/>		<input type="checkbox"/>	<input type="checkbox"/>		<input type="checkbox"/>	<input type="checkbox"/>
	<input type="checkbox"/>	<input type="checkbox"/>		<input type="checkbox"/>	<input type="checkbox"/>		<input type="checkbox"/>	<input type="checkbox"/>		<input type="checkbox"/>	<input type="checkbox"/>		<input type="checkbox"/>	<input type="checkbox"/>
	<input type="checkbox"/>	<input type="checkbox"/>		<input type="checkbox"/>	<input type="checkbox"/>		<input type="checkbox"/>	<input type="checkbox"/>		<input type="checkbox"/>	<input type="checkbox"/>		<input type="checkbox"/>	<input type="checkbox"/>
	<input type="checkbox"/>	<input type="checkbox"/>		<input type="checkbox"/>	<input type="checkbox"/>		<input type="checkbox"/>	<input type="checkbox"/>		<input type="checkbox"/>	<input type="checkbox"/>		<input type="checkbox"/>	<input type="checkbox"/>
	<input type="checkbox"/>	<input type="checkbox"/>		<input type="checkbox"/>	<input type="checkbox"/>		<input type="checkbox"/>	<input type="checkbox"/>		<input type="checkbox"/>	<input type="checkbox"/>		<input type="checkbox"/>	<input type="checkbox"/>
	<input type="checkbox"/>	<input type="checkbox"/>		<input type="checkbox"/>	<input type="checkbox"/>		<input type="checkbox"/>	<input type="checkbox"/>		<input type="checkbox"/>	<input type="checkbox"/>		<input type="checkbox"/>	<input type="checkbox"/>
	<input type="checkbox"/>	<input type="checkbox"/>		<input type="checkbox"/>	<input type="checkbox"/>		<input type="checkbox"/>	<input type="checkbox"/>		<input type="checkbox"/>	<input type="checkbox"/>		<input type="checkbox"/>	<input type="checkbox"/>
	<input type="checkbox"/>	<input type="checkbox"/>		<input type="checkbox"/>	<input type="checkbox"/>		<input type="checkbox"/>	<input type="checkbox"/>		<input type="checkbox"/>	<input type="checkbox"/>		<input type="checkbox"/>	<input type="checkbox"/>
	<input type="checkbox"/>	<input type="checkbox"/>		<input type="checkbox"/>	<input type="checkbox"/>		<input type="checkbox"/>	<input type="checkbox"/>		<input type="checkbox"/>	<input type="checkbox"/>		<input type="checkbox"/>	<input type="checkbox"/>
	<input type="checkbox"/>	<input type="checkbox"/>		<input type="checkbox"/>	<input type="checkbox"/>		<input type="checkbox"/>	<input type="checkbox"/>		<input type="checkbox"/>	<input type="checkbox"/>		<input type="checkbox"/>	<input type="checkbox"/>
	<input type="checkbox"/>	<input type="checkbox"/>		<input type="checkbox"/>	<input type="checkbox"/>		<input type="checkbox"/>	<input type="checkbox"/>		<input type="checkbox"/>	<input type="checkbox"/>		<input type="checkbox"/>	<input type="checkbox"/>
	<input type="checkbox"/>	<input type="checkbox"/>		<input type="checkbox"/>	<input type="checkbox"/>		<input type="checkbox"/>	<input type="checkbox"/>		<input type="checkbox"/>	<input type="checkbox"/>		<input type="checkbox"/>	<input type="checkbox"/>
	<input type="checkbox"/>	<input type="checkbox"/>		<input type="checkbox"/>	<input type="checkbox"/>		<input type="checkbox"/>	<input type="checkbox"/>		<input type="checkbox"/>	<input type="checkbox"/>		<input type="checkbox"/>	<input type="checkbox"/>
	<input type="checkbox"/>	<input type="checkbox"/>												

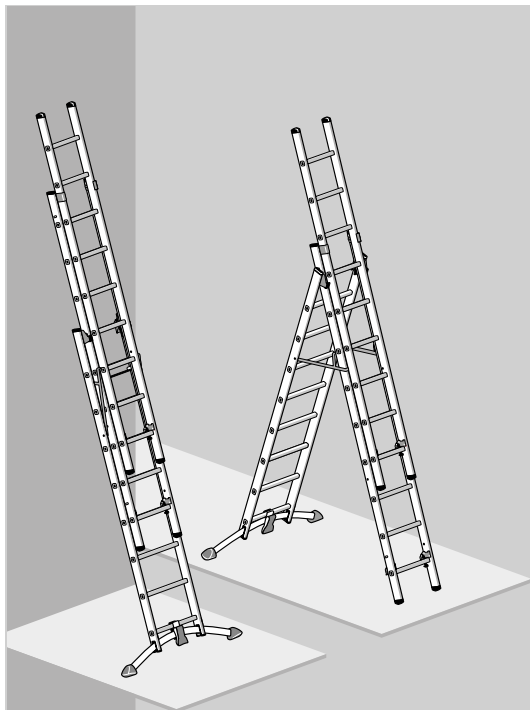

Alumīnija universālās kāpes (3-daļīgas)

Preces Nr.	Pakāpiens
9306-xxx	(2 x 6 + 1 x 5)
9308-xxx	(2 x 8 + 1 x 7)
9309-xxx	(2 x 9 + 1 x 8)
9310-xxx	(3 x 10)
9311-xxx	(3 x 11)
9312-xxx	(3 x 12)
1420-xxx	(2 x 8 + 1 x 9)

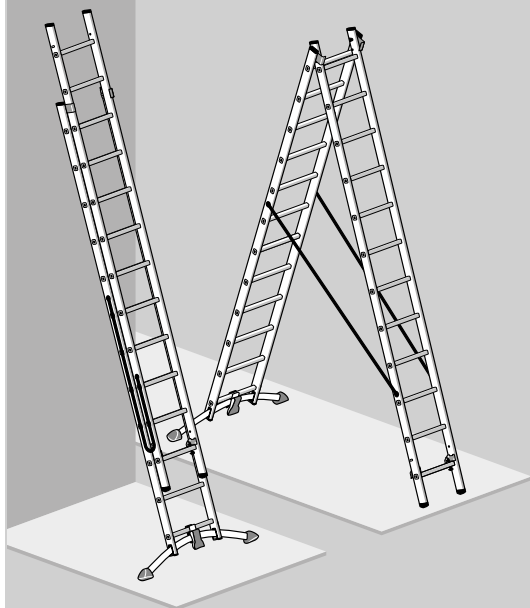

Alumīnija universālās kāpes (2-daļīgas)

Preces Nr.	Pakāpiens
9309-xxx	(2 x 9)
9312-xxx	(2 x 12)
9415-xxx	(2 x 15)

Tehniskā informācija var mainīties.

Saturs

1. Ievads	111
2. Naudojimas pagal paskirtį	111
3. Tehniskā informācija	112
4. Piegādes komplektācija	116
5. Salikšanas instrukcija	116
6. Montāža/ lietošana	117
7. Drošības norādījumi	120
8. Transportēšana / uzglabāšana	124
9. Apkope / uzturēšana tehniskā kārtībā	124
10. Lietošanas ilgums	125
11. Iepakojums / utilizācija	125
12. Izstrādājuma informācijas	125
13. Serviss / rezerves daļas	125
14. Pārbaudes plāns	126

Ražotāja:

Hailo-Werk · Rudolf Loh GmbH & Co. KG

Daimlerstr. 8
35708 Haiger, Germany

Telefon: +49 (0) 2773 82-0
Telefax: +49 (0) 2773 82-1239

E-Mail: info@hailo.de
www.hailo.de

1. Ievads

Šajā lietošanas instrukcijā ir aprakstīta droša 3-daļīgo un 2-daļīgo universālo kāpņu lietošana.



Šajā lietošanas instrukcijā ir svarīgi drošības norādījumi.

Tādēļ pilnībā izlasiet šo instrukciju; pirms lietošanas īpaši ievērojiet visus drošības norādījumus.

Kāpnes atbilst Eiropas standarta EN 131-1-2-3 prasībām.

Lūdzu, saglabājiet šo lietošanas instrukciju.

Ja kāpnes tiek nodotas lietošanai citiem, tad tām jādod līdzī lietošanas un ekspluatācijas instrukcija.

2. Naudojimas pagal paskirtj

Šios kopėcios yra mobili pagalbinė darbo priemonė, kurią darbo metu galima pastatyti įvairiose vietose.

Stovint ant šių kopėčių galima atlikti reikalingus darbus tokia aukštyje, kuris nebūtų pasiekiamas kitomis darbo priemonėmis (žr. darbo įrankių saugaus naudojimo direktyvą).

Šiomis kopėčiomis naudokite tik taip, kaip tai yra apibūdinta šioje naudojimo ir priežiūros instrukcijoje. Bet koks kitoks jų naudojimas ne pagal paskirtį yra draudžiamas. Mes neprisiimame atsakomybės už pažeidimus ir žalą, patirtą dėl to, kad gaminyje buvo naudojamas ne pagal instrukciją.

Pakeitus kopėčių konstrukciją be gamintojo leidimo, garantija joms nebegalioja.

3. Tehniskā informācija

Alumīnija universālās kāpnes (3-daļīgas)

Trīsdaļīgās alumīnija universālās ar LOT sistēmu kāpnes sastāv no divdaļīgām sastatņu kāpnēm [A] un pieslienamām kāpnēm [G].

Pie vertikālajām kāpnēm [A] pieslienamās kāpnes [G] atļauts lietot kā bīdāmo daļu.

Vertikālās kāpnes [A] iespējams pārveidot par pieslienamajām kāpnēm (bīdāmajām kāpnēm) un pieslienamās kāpnes [G] turpretī iespējams lietot kā bīdāmo daļu.

Dažādie kāpņu modeļi atšķiras ar kāpņu spraišļu skaitu un kāpņu regulēšanas iespējām.

Universālajām kāpnēm

Preces Nr.: 9306-xxx, 9308-xxx, 9309-xxx, 1420-xxx pieslienamās kāpnes [G] ir noņemamas; tās iespējams lietot kā atsevišķas kāpnes.

Alumīnija universālās kāpnes (2-daļīgas)

Divdaļīgās universālās kāpnes ar LOT sistēmu sastāv no abās pusēs stiprināmām, brīvām vertikālajām kāpnēm [A], kuras iespējams pārveidot par pieslienamajām kāpnēm (bīdāmajām kāpnēm).

Dažādie kāpņu modeļi atšķiras tikai ar kāpņu spraišļu skaitu.

Būtiskākā tehniskā informācija un specifiskie dati atrodas kāpņu marķējumā [E] tieši uz kāpnēm.



Turpmākajos attēlos esošajos piemēros ir dotas 3-daļīgas universālās kāpnes.

Visa vispārīgā informācija un dati attiecas arī uz 2-daļīgajām universālajām kāpnēm.

Alumīnija universālās kāpnes (3-daļīgas):

- [A] Vertikālās kāpnes
(ar kāpņu regulēšanas funkciju)
- [B] Šķērsstienis *(līmeņa izlīdzināšana)*
- [C] Kāpņu pamats
- [D] Fiksācijas āķu pāris
- [E] Kāpņu marķējums
- [F] Kustīgais loks
- [G] Pieslienamās kāpnes
(noņemamas)

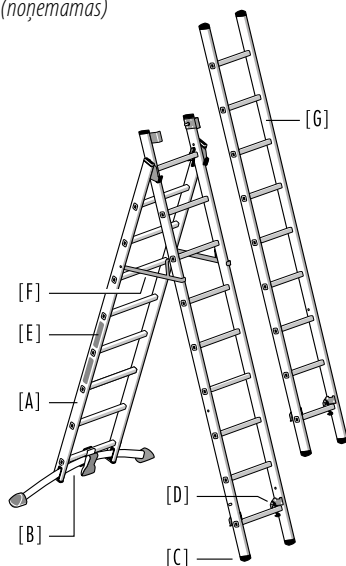

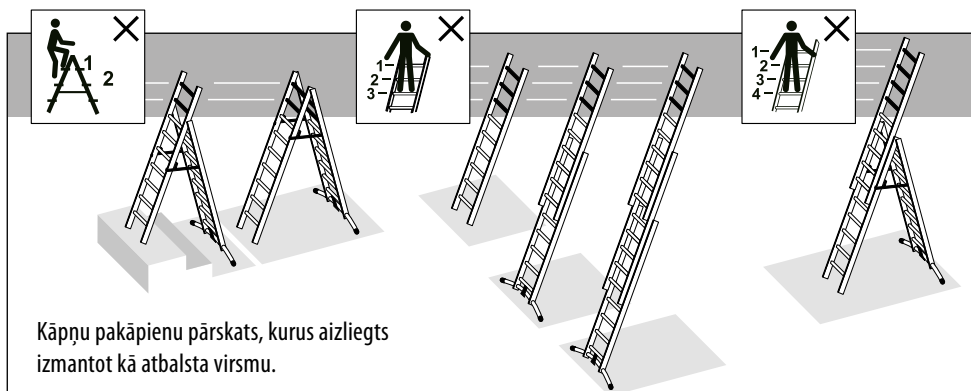

Alumīnija universālās kāpnes (3-daļīgas):

- [A] Vertikālās kāpnes
(bez kāpņu regulēšanas funkciju)
- [B] Šķērsstienis (līmeņa izlīdzināšana)
- [C] Kāpņu pamats
- [D] Fiksācijas āķu pāris
- [E] Kāpņu marķējums
- [F] Spriegošanas siksnā
- [G] Bīdāmās kāpnes
(nav noņemamas)

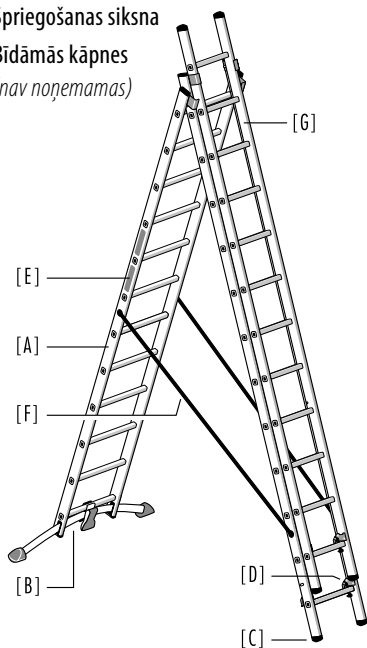

Alumīnija universālās kāpnes (2-daļīgas):

- [A] Vertikālās kāpnes
- [B] Šķērsstienis (līmeņa izlīdzināšana)
- [C] Kāpņu pamats
- [D] Fiksācijas āķu pāris
- [E] Kāpņu marķējums
- [F] Spriegošanas siksnā

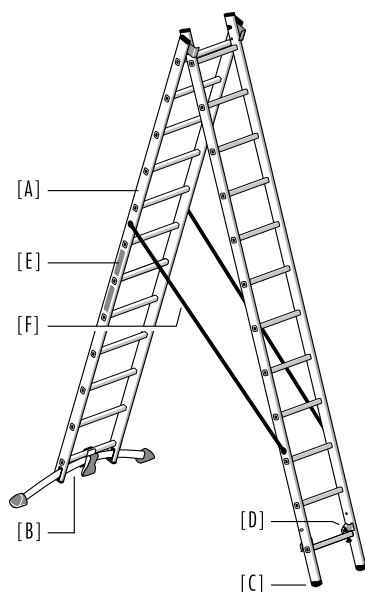

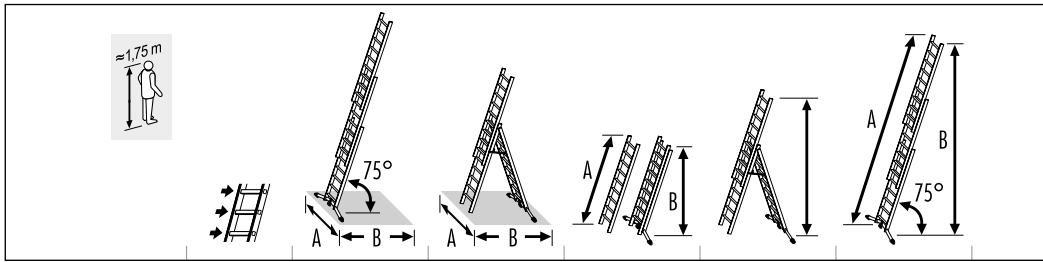

9306-xxx	2x6 + 1x5	A = 122 m B = 1,00 m	A = 1,22 m B = 1,18 m	A = 1,90 m B = 1,84 m	2,87 m	A = 3,86 m B = 3,73 m
9308-xxx	2x8 + 1x7	A = 1,27 m B = 1,37 m	A = 1,27 m B = 1,52 m	A = 2,48 m B = 2,40 m	3,69 m	A = 5,28 m B = 5,10 m
9309-xxx	2x9 + 1x8	A = 1,22 m B = 1,51 m	A = 1,22 m B = 1,69 m	A = 2,74 m B = 2,65 m	4,21 m	A = 5,82 m B = 5,62 m
9310-xxx	3x10	A = 1,55 m B = 1,80 m	A = 1,55 m B = 1,87 m	A = 3,04 m B = 2,94 m	4,76 m	A = 6,96 m B = 6,73 m
9311-xxx	3x11	A = 1,50 m B = 1,87 m	A = 1,50 m B = 2,04 m	A = 3,31 m B = 3,20 m	5,01 m	A = 7,23 m B = 6,99 m
9312-xxx	3x12	A = 1,50 m B = 2,16 m	A = 1,50 m B = 2,21 m	A = 3,60 m B = 3,47 m	5,55 m	A = 8,35 m B = 8,07 m
1420-xxx	2x8 + 1x9	A = 1,27 m B = 1,29 m	A = 1,27 m B = 1,51 m	A = 2,45 m B = 2,37 m	3,50 m	A = 5,00 m B = 4,83 m

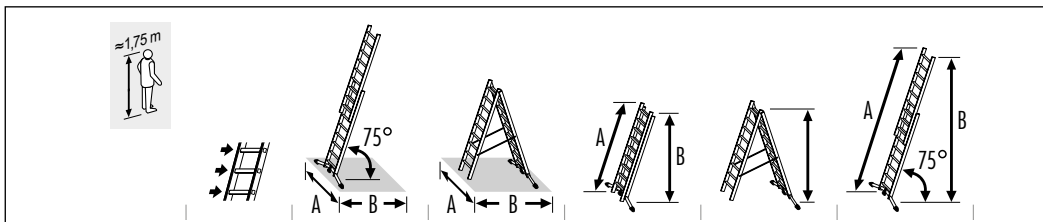

9409-xxx	2x9	A = 1,27 m B = 1,14 m	A = 1,27 m B = 1,70 m	A = 2,73 m B = 2,64 m	2,62 m	A = 4,41 m B = 4,26 m
9412-xxx	2x12	A = 1,55 m B = 1,58 m	A = 1,55 m B = 2,22 m	A = 3,57 m B = 3,45 m	3,42 m	A = 6,09 m B = 5,88 m
9415-xxx	2x15	A = 1,55 m B = 2,01 m	A = 1,55 m B = 2,74 m	A = 4,42 m B = 4,26 m	4,22 m	A = 7,77 m B = 7,50 m

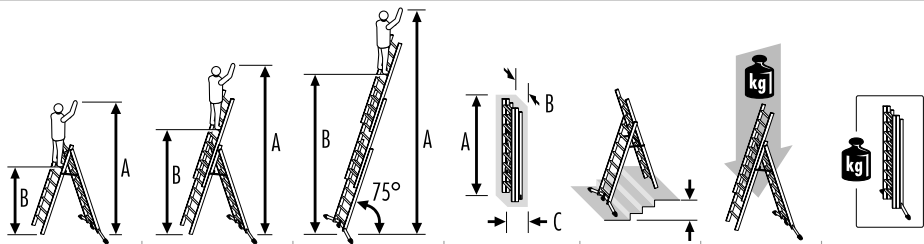

A = 2,80 m B = 0,78 m	A = 3,30 m B = 1,31 m	A = 4,70 m B = 2,69 m	A = 1,90 m B = 0,48 m C = 0,19 m	0,54 m	maks. 150 kg	15,5/15,6 kg
A = 3,30 m B = 1,32 m	A = 4,10 m B = 2,12 m	A = 6,00 m B = 4,00 m	A = 2,48 m B = 0,48 m C = 0,19 m	0,54 m	maks. 150 kg	19,2/19,3 kg
A = 3,60 m B = 1,58 m	A = 4,65 m B = 2,65 m	A = 6,60 m B = 4,58 m	A = 2,74 m B = 0,48 m C = 0,19 m	0,54 m	maks. 150 kg	21,7/21,8 kg 22,7/22,8 kg
A = 3,85 m B = 1,86 m	A = 5,20 m B = 3,19 m	A = 7,70 m B = 5,67 m	A = 3,07 m B = 0,48 m C = 0,21 m		maks. 150 kg	25,7/25,8 kg
A = 4,10 m B = 2,11 m	A = 5,45 m B = 3,44 m	A = 7,95 m B = 5,93 m	A = 3,31 m B = 0,48 m C = 0,21 m		maks. 150 kg	27,1/27,2 kg
A = 4,40 m B = 2,38 m	A = 6,00 m B = 3,98 m	A = 9,00 m B = 7,01 m	A = 3,60 m B = 0,48 m C = 0,21 m		maks. 150 kg	29,2/29,3 kg 30,1/30,2 kg
A = 3,20 m B = 1,20 m	A = 4,40 m B = 2,40 m	A = 5,95 m B = 3,95 m	A = 2,45 m B = 0,48 m C = 0,19 m		maks. 150 kg	16,6/16,7 kg

LV

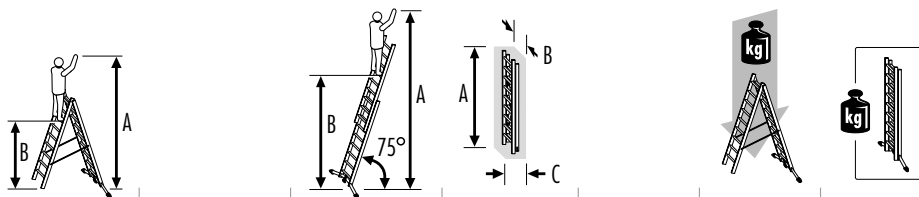

A = 3,60 m B = 1,58 m		A = 5,25 m B = 3,23 m	A = 2,73 m B = 0,41 m C = 0,14 m		maks. 150 kg	13,6/13,7 kg
A = 4,40 m B = 2,38 m		A = 6,85 m B = 4,85 m	A = 3,57 m B = 0,41 m C = 0,14 m		maks. 150 kg	15,9/16,2 kg
A = 5,20 m B = 3,18 m		A = 8,50 m B = 6,47 m	A = 4,42 m B = 0,41 m C = 0,16 m		maks. 150 kg	22,7/22,8 kg

4. Piegādes komplektācija

- 1 x Universālās kāpnes (3-daļīgas vai 2-daļīgas)
- 1 x Caurules šķērssijsija
- 1 x Lietošanas un ekspluatācijas instrukcija

Pirms turpmākas izmantošanas pārbaudiet, vai komplektācija ir pilnīga un vai saturam nav transportēšanas radīti bojājumi. Noņemiet iepakojuma materiālu.



Iepakojuma materiāls nav rotallieta - lietojot to nepareizi, tas var radīt nosmakšanas apdraudējumu.

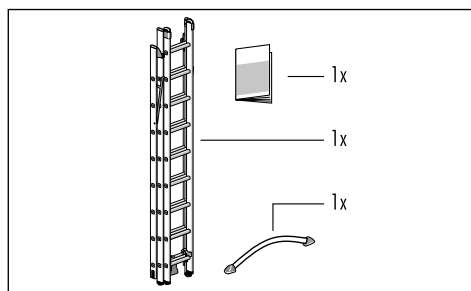

5. Salikšanas instrukcija

Šķērssijsiju montāža:

1. Novietojiet universālās kāpnes. Atbloķējiet fiksācijas āķi [G] priekšējo kāpņu elementu [A-2] un piesienamās kāpnes [D], nedaudz paceliet un pārvietojiet vienu pakāpienu atpakaļ. Tagad kājas pedālis [A-3] ir brīvi pieejams. Tagad varat izņemt šķērssijsiju [B]. Noslēgumā nofiksējiet fiksācijas āķi pie kāpņu pakāpieniem. (skatiet 6.2 Regulēšana un fiksācija ar fiksācijas āķiem).
2. Vispirms šķērssiensienim [B] pieskrūvējiet pamatni [B-1] un atdures skrūvi [B-2] (nepieciešams krustiņa skrūvgriezis).
3. Atveriet kājas pedāli [A-3] un ievietojiet šķērssiensieni [B] kā norādīts attēlā.
4. Atkārtoti cieši pieskrūvējiet kāju [B-1] un atdures skrūvi [B-2] pie šķērssiensienā. Pārbaudiet, vai montāžas pozīcija ir pareiza!
5. Aizveriet kājas pedāli un pirms lietošanas pārbaudiet, vai kāpnes ir stabilas.
6. Vairāku locīklu kāpnēm ar pagriežamo balstušķērssijsiju tiek montētas tajā pašā secībā. Ņemiet vērā pareizo montāžas stāvokli!



Lietojiet universālās kāpnes tikai ar uzstādītu šķērssijsiju.

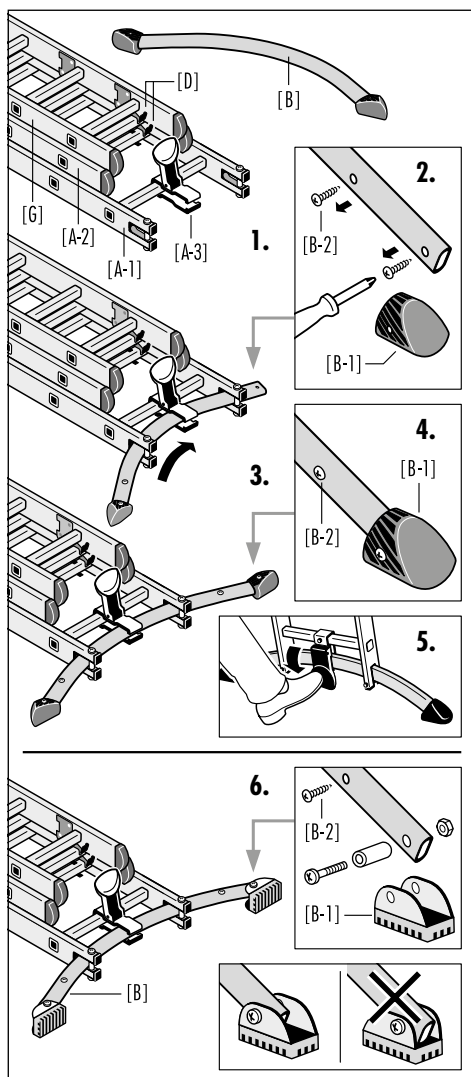

6. Montāža/ lietošana

6.1 Uzstādīšanas varianti (princiālās shēmas)

- A - Brīvi novietotas sastatņu kāpnes ar uzstādītām pieslienamajām kāpnēm (3-daļīgas)
- B - Brīvi novietotas sastatņu kāpnes (2-daļīgas)
- C - Brīvi novietotas sastatņu kāpnes ar kāpņu regulēšanas (2-teilig)
- D - Pieslienamās kāpnes (1-daļīgas)
- E - Pieslienamās kāpnes (2-daļīgas)
- F - Pieslienamās kāpnes (3-daļīgas)

6.2 LOT sistēmas funkcija

Ar LOT sistēmas palīdzību kāpnes iespējams novietot un uzstādīt horizontāli - ja vien pamatne ir dažādā augstumā. Pamatnes nelīdzenumus iespējams kompensēt līdz 15 cm (ProfILOT sistēma) vai 10 cm (HobbyLOT sistēma) augstumam.

1. Atveriet kājas pedāli [A-3] un pārvietojiet kāpņu elementu [A-1].
2. Aizveriet kājas pedāli un pirms lietošanas pārbaudiet, vai kāpnes ir stabilas.

6.3 Regulēšana un fiksācija ar fiksācijas āķiem

Ar fiksācijas āķu pāri [D] kāpnes vai kāpņu elementus tiek nofiksēti pie kāpņu pakāpiena. Fiksācijas āķa pacelšanas drošības mehānisms [D-1] nodrošina kāpnes pret nejaušu pārbīdīšanu un tas darbojas kā transportēšanas drošības mehānisms.

1. Izmantojiet fiksācijas āķa [D] pacelšanas drošības mehānismu [D-1] un, lai atbloķētu, nedaudz paceļiet kāpnes. Tagad kāpņu elementus iespējams pārvietot; nepieciešamības gadījumā pieslienamās kāpnes [G] iespējams atvienot no vertikālajām kāpnēm.
2. Pirms kāpņu lietošanas fiksācijas āķiem pie kāpņu pakāpiena jābūt pareizi novietotam un pacelšanas drošības mehānismam [D-1] jābūt nofiksētam.

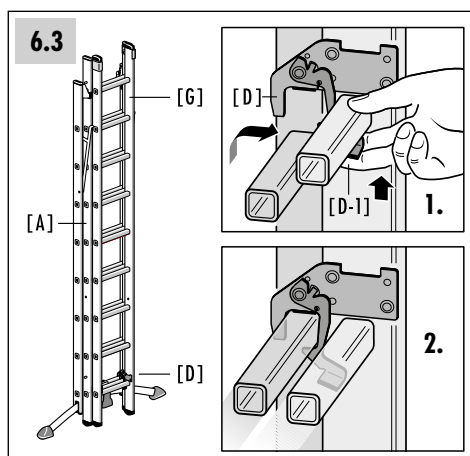
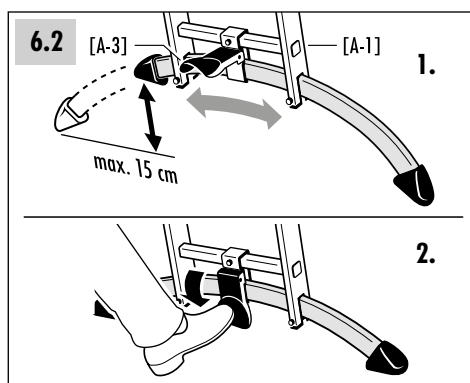
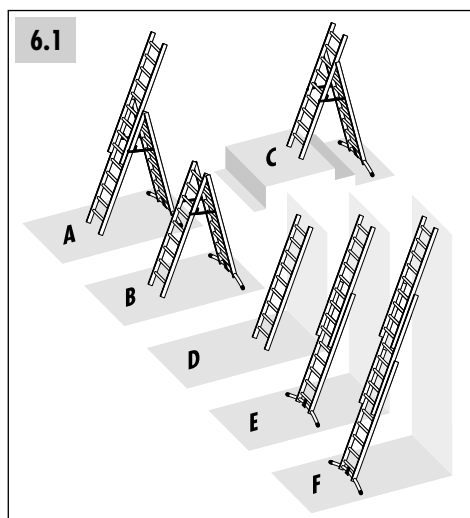

6. Montāža/ lietošana

6.4 Piesienamo kāpņu lietošana

Piesienamās kāpnes [G] iespējams izmantot kopā ar sastatņu kāpnēm [A] kā papildu bīdāmo daļu vai kā atsevišķas kāpnes.

(skatiet 3. Tehniskā informācija)

Atvienojiet piesienamās kāpnes [G] no sastatņu kāpnēm [A]: Ar fiksācijas āķi [G] atbloķējiet piesienamās kāpnes [D] un pēc tam izbīdiet no kāpņu vadotnes [A-5].

Apgrīztā secībā varat piesienamās kāpnes [G] atkārtoti savienot ar sastatņu kāpnēm [A].

6.5 Uzstādīšana un lietošana kā sastatņu kāpnēs

1. Novietojiet kāpnes ar šķērssiju zemē un ērtākai lietošanai pārvietojiet vertikālā pozīcijā. Atbloķējiet piesienamās kāpnes [G], pārvietojiet vienu vai divus pakāpienus uz augšu un atkārtoti nofiksējiet.
2. Ar fiksācijas āķi [D] atvienojiet sastatņu kāpņu [A-2] priekšējo kāpņu elementu un izņemiet to, pavelciet uz priekš un šādi pilnībā atveriet sastatņu kāpnes.
3. **Universālās kāpnes ar trepju regulēšanu:** Kustīgajam lokam [F] jābūt droši nofiksētam (skatiet marķējumu [E-1] uz tērauda kāpnēm). Augšējām kāpņu sprauslīm jābūt droši novietotām fiksācijas locīklas stiprinājumā [A-4].
3. **Universālās kāpnes bez trepju regulēšanas:** Spriegošanas siksnai [F] jābūt pilnībā nospriegotai. Priekšējā kāpņu elementa [A-2] kāpņu malai jāatrodas fiksētā stāvoklī pie aizmugurējā kāpņu elementa [A-1] vadības svirsterņa.

6.4

6.5

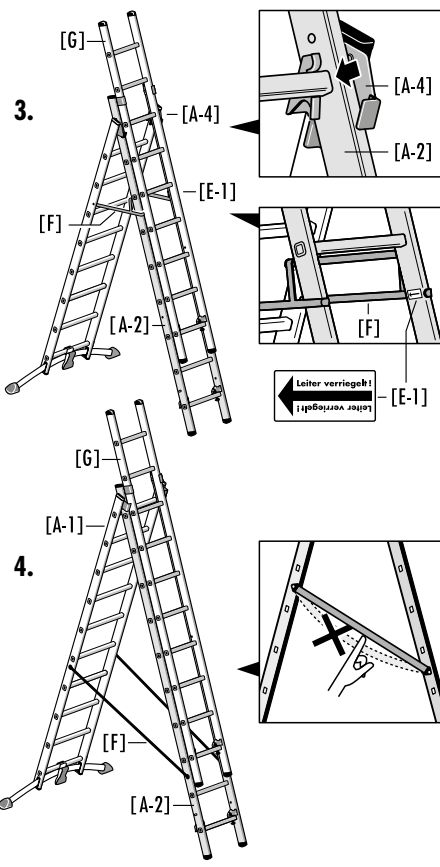
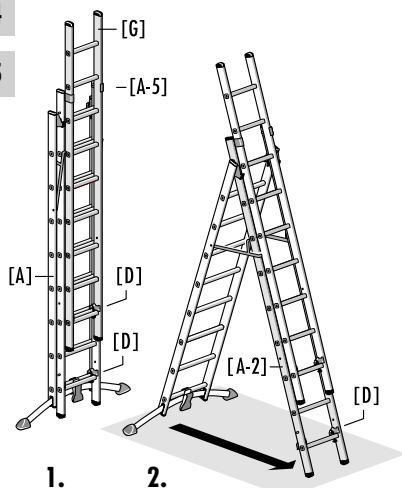

6.6 Trepju regulēšanas funkcija

Norāde universālajām kāpnēm ar trepju regulēšanu:

Veicot trepju regulēšanu, atļauts izmantot tikai vertikālās kāpnes [A]. Pirms pieslienamo kāpņu [G] novietošanas atvienojiet vertikālās kāpnes.

1. Nedaudz paceliet kustīgo loku [F] (atļaidiet fiksāciju) un nedaudz sabīdīet abus kāpņu elementus kopā, lai priekšējo kāpņu elementu [A-2] varētu vieglāk pārvietot fiksācijas locīklas pāra [A-4] vadīklā. Maksimālā regulēšanas iespēja: 2 spraiši, kas ir aptuveni 54 cm.
2. Kāpņu spraišiem noslēgumā jābūt droši nostiprinātai fiksācijas locīklas [A-4] stiprinājumā un kustīgajam lokam [F] jābūt droši nofiksētam.

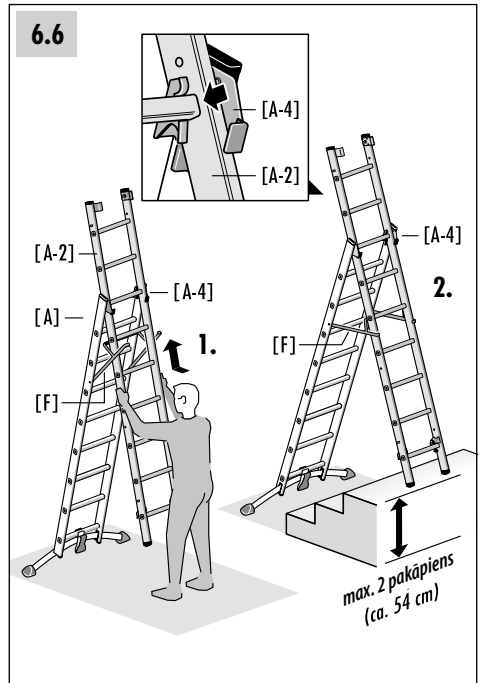

6.7 Uzstādīšana un lietošana kā pieslienamās kāpnes

1. Novietojiet kāpnes ar šķērssiju zemē un ērtakai lietošanai pārvietojiet vertikālā pozīcijā. Norāde: Lieliem kāpņu garumiem kāpņu elementus vēlamajā pozīcijā vislabāk iespējams pārvietot no guļas pozīcijas un nepieciešamības gadījumā darbu jāveic 2 personām.
2. Ar fiksācijas āķi [D] atbloķējiet kāpņu elementus un pārvietojiet pa fiksācijas locīklas pāri [A-4] vai vadības svirstieni [A-5] vēlamajā augstuma pozīcijā.
3. Noslēgumā ar fiksācijas āķiem [D] droši nofiksējiet kāpņu elementus.

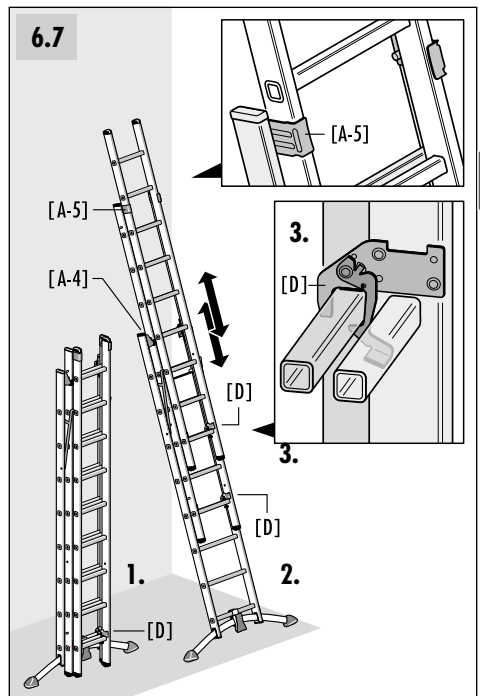

6.8 Glabāšana

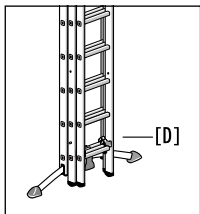

Pēc universālo kāpņu izmantošanas ar fiksācijas āķiem [D] atkārtoti droši nofiksējiet kāpņu elementus pie zemākā kāpņu pakāpiena.

7. Drošības norādījumi

7.1 Vispārīgi drošības norādījumi

- Lietojot kāpnēs, vienmēr iespējams nogāšanās risks. Tādēļ visus darbus ar un uz kāpnēm veiciet tā, lai nogāšanās risks būtu pēc iespējas mazāks.
- Lietojot kāpnēs, vienmēr iespējams arī apgāšanās risks. Apgāžoties kāpnēm, iespējams traumas un mantiski bojājumi. Tādēļ visus darbus ar un uz kāpnēm veiciet tā, lai apgāšanās risks būtu pēc iespējas mazāks.
- Kāpņu remontu un apkopes darbus atļauts veikt tikai speciālistam un atbilstoši ražotāja instrukcijām.

Lietojot kāpnēs **neprofesionālām vajadzībām (non professional use):**

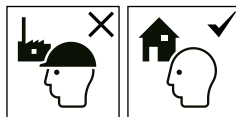

- Lietotājam vienmēr jāpārlicinās, ka kāpnēs ir piemērotas attiecīgajam pielietojumam.

Lietojot kāpnēs **profesionālām vajadzībām (professional use):**

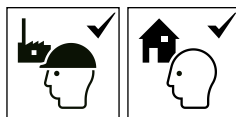

- Profesionālām vajadzībām kāpnēm nepieciešamas regulāras pārbaudes, kuras veic pilnvarota persona (darba drošības vadlinija).
- Uzņēmējam jānodrošina, ka regulāri tiek pārbaudīts kāpņu lietošanas stāvoklis (vizuāla un funkciju pārbaude). Lai to izdarītu, nosakiet nepieciešamo pārbaudes veidu, apjomu un termiņu.
- Pārbaudes laiks ir atkarīgs no lietošanas apstākļiem (īpaši lietošanas biežuma), noslodzes lietošanas laikā, kā arī veikto pārbaudu laikā konstatēto trūkumu biežuma un smaguma.
- Vienlaikus uzņēmējam jānodrošina, ka bojāto kāpņu lietošana tiek pārtraukta, un tās tiek glabātas tā, lai to atkārtota lietošana līdz noteikumiem atbilstoša remonta veikšanai vai utilizācijai nebūtu iespējama.

7.2 Kāpņu lietošanas drošības norādījumi



Bīdīnājums, kāpņu apgāšanās.



Ievērojiet instrukcijas.

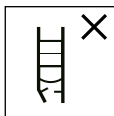

Pirms katras lietošanas reizes, vizuāli pārbaudiet kāpnis, vai nav radušies kādi bojājumi un vai tās var droši lietot darbā.

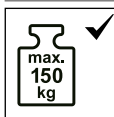

Maksimālais noslogojums.



Nelietojiet kāpnis uz nelīdzenas vai irdenas pamatnes.
Ar LOT sistēmas palīdzību kāpnis iespējams novietot un uzstādīt horizontāli - ja vien pamatne ir dažādā augstumā.



Novērsiet sniegšanos uz sāniem.

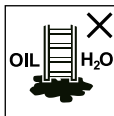

Notīriet uz pamatnes esošos netīrumus.



Maksimālais lietotāju skaits.



Uzkāpiet un nokāpiet no kāpnēm ar skatu uz darbības vietu.



Kad strādājat uz kāpnēm, pārliecinieties, lai jūs cieši turētos pie kāpnēm ar vienu roku, ja tas nav iespējams, tad nepieciešams veikt papildus drošības pasākumus.



Izvairieties no darbībām, kuras uzliek sāna slodzi uz sastatņu kāpnēm, piemēram, urbjot mūrī vai betonā.



Objekti, kurus jātur rokās kāpšanas brīdī pa kāpnēm, nedrīkst būt smagi un tiem jābūt parocīgiem un droši atveramiem.

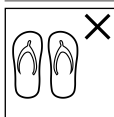

Velciet piemērotus apavus kāpšanai pa kāpnēm.



Vai jūsu veselība ļauj jums droši izmantot kāpnis? Atsevišķi veselības traucējumi un medikamenti, kā arī alkohola un narkotisko vielu lietošana var apdraudēt jūsu drošību, izmantojot kāpnis.

Nestrādājiet uz kāpnēm ilgu laiku bez regulāriem atpūtas brīžiem (nogurums ir viens no riskiem).

7. Drošības norādījumi

7.2 Kāpņu lietošanas drošības norādījumi

Kāpņu transportēšanas laikā izvairieties no bojājumiem, ko rada, piem., nostiprināšana un pārliecinieties, ka tās ir atbilstoši nostiprinātas / uzstādītas.

Pārliecinieties, ka kāpnes ir piemērotas attiecīgā darba veikšanai konkrētājā situācijā.

No kāpnēm notīrīt visa veida netīrumus, kas radušies darba procesā, piemēram, slapju krāsu, netīrumus, eļļas, sniegu.

Neizmantojiet kāpnes ārā nelabvēlīgos laika apstākļos, piemēram, ja ir spēcīgs vējš, apledojois, bieza sniega sega.

Pirms kāpņu izmantošanas darbā, nepieciešams veikt iespējamo risku novērtējumu saskaņā ar darba drošības un veselības aizsardzības normatīvajiem aktiem.

Uzstādot kāpnes, izvērtējiet iespējamus riskus, piemēram, vai jūs neaizskars gājēji, transportlīdzekļi vai durvis. Darba zonā, ja iespējams, aizslēdziet durvis (bet ne avārijas izejas) un logus.

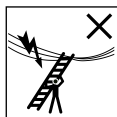

Bīdīnājums, elektriskais apdraudējums. Nosakiet visus elektrisko ekspluatācijas līdzekļu darba zonā radītos apdraudējumus, piem., augstsprieguma gaisvadu līnijas vai citus brīvi stāvošus elektriskos ekspluatācijas līdzekļus, un nelietojiet kāpnes, ja pastāv elektriskā strāvas trieciena risks.

Veicot darbus, kas saistīti ar elektroiekārtu daļām vai darbība notiek tuvu elektrolinijām, neizmantojiet kāpnes, kas vada elektrību (piemēram, alumīnija kāpnes).

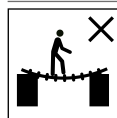

Neizmantojiet kāpnes kā tiltu, lai nokļūtu uz citu vietu.

Kāpnes vai to daļas nedrīkst izmainīt.

Stāvēt uz kāpnēm, nekustiniet tās.

Lietojot ārpus telpām, veiciet aizsardzības pasākumus pret vēju.

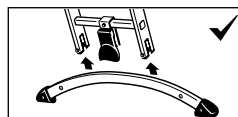

Pirms universālo kāpņu izmantošanas uzstādiet šķērssiiju. (skatiet 5. Salikšanas instrukcija)

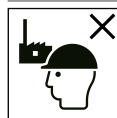

Kāpnes nav piemērotas izmantošanai profesionālā vidē.

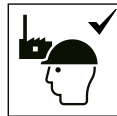

Kāpnes ir piemērotas lietošanai profesionālā vidē.

7.3 Pieslienamo kāpņu lietošana



Lietojiet piesienamās kāpnes ar spraišļiem pareizajā leņķī.



Izmantojot saliekamās kāpnes, lai pakāptos augstākā līmenī, nepieciešams izvilkēt vai tās pagarināt vismaz par 1 metru virs atbalsta punkta.



Neatbalstiet kāpnes pret nepiemērotām virsmām.

Kāpnes aizliegts pārvietot no augšas.



Neizmantot vienlaidu kāpņu augšējos trīs pakāpienus kā atbalsta virsmu.

7.4 Vertikālo kāpņu lietošana



Ir aizliegta kāpšana uz sāniem no kāpnēm.



Pirms lietošanas ņemiet vērā pilnīgu un nodrošinātu abu kāpņu daļu atvērumu.

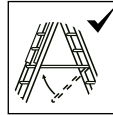

Jābūt nofiksētām bloķēšanas iekārtām.

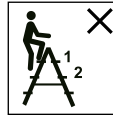

Neizmantot augšējos divus pakāpienus sastatņu kāpnēm (bez platformas un pieturēšanās ierīces) kā atbalsta virsmu rokām un / vai ceļiem.

7.5 Lietošana kā vertikālās kāpnes ar uzstādīto bīdāmo daļu (3-daļīgas universālās kāpnes)

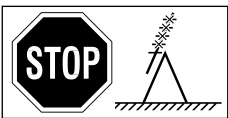

Lietojot kāpnes vertikālo kāpņu pozīcijā ar uzstādītām bīdāmajām kāpnēm, nekāpiet tālāk nekā ražotāja ieteiktais spraislis.



Lietojot kāpnes trepju pozīcijā, nekāpiet tālāk nekā ražotāja ieteiktais spraislis.



Neizmantot augšējos četrus pakāpienus sastatņu kāpnēm ar pievienojamu kāpņu pagarinājumu kā atbalsta virsmu.



Ja kāpnes aprīkotas ar bloķēšanas iekārtām, tad tām jābūt pilnībā nostiprinātām pirms kāpņu lietošanas.

8. Transportēšana / uzglabāšana

- Pirms un pēc lietošanas un transportēšanas nolūkos droši ar fiksācijas āķi [D] nofiksējiet kāpņu elementus pie attiecīgi zemākā kāpņu spraišļa.
- Lai novērstu bojājumus, transportēšanas laikā kāpnes jānostiprina (piem., uz automašīnas jumta bagāžnieka).
- Kāpnes būtu jāuzglabā vertikālā stāvoklī sausā vietā.
- Jānovērš visi bojājumi un visas daļas jāpasargā no laika apstākļu ietekmes.
- Kāpnes uzglabājiet tā, lai tās nebūtu pieejamas bērniem, kuri spēlējas, un tās netraucētu personām (piem, aizķeršanās risks).

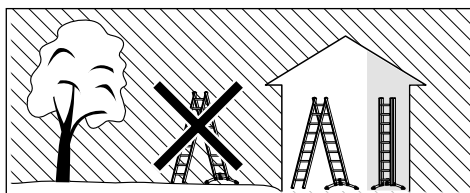
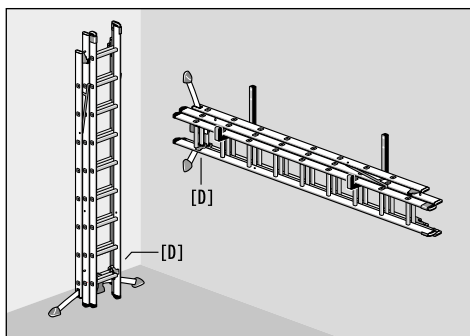

9. Apkope / uzturēšana tehniskā kārtībā

- Kāpņu apkopei un labošanai jānodrošina kāpņu funkcijas. Regulāri jāpārbauda, vai kāpnes nav bojātas. Jānodrošina kustīgo daļu funkcijas.
- Ja kāpnes, īpaši kustīgās daļas, ir redzami netīras, tad to tīrīšanu būtu jāveic uzreiz pēc lietošanas.
- Izmantojiet tikai parastos pārdošanā pieejamos, ūdenī šķīstošos tīrīšanas līdzekļus. Neizmantojiet agresīvus, abrazīvus līdzekļus.

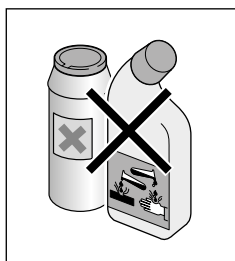

10. Lietošanas ilgums

Ja kāpnes tiek lietotas atbilstoši noteikumiem un tiek veikta regulāra apkope, tad kāpnes ir ilgstoši lietojams darba līdzeklis.

11. Iepakojums / utilizācija

- Ja kāpnes vairs nav lietojamas, veiciet to utilizāciju saskaņā ar spēkā esošajiem noteikumiem.
- Kāpnes aizliegts utilizēt sadzīves atkritumos.
- Visām sastāvdaļām, ieskaitot iepakojumu, jāveic precīza dalīšana.
- Alumīnijs ir augstvērtīgs metāls un to būtu jānogādā pārstrādei.
- Precīzāku informāciju jautācijā saņemt vietējā pašvaldībā.

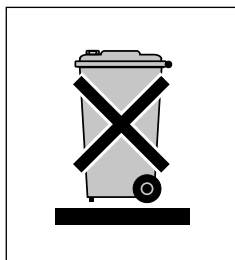

12. Izstrādājuma informācijas

Šo lietošanas instrukciju internetā varat atrast vietnē www.hailo.de.

LV

13. Serviss / rezerves daļas

Turpmāku informāciju par servisa pakalpojumiem un rezerves daļām varat saņemt pie ražotāja.

14. Pārbaudes plāns

- Bojāti, kļūdaini vai lietošanas kārtībā neesoši kāpņu elementi rada lietotājam nokrišanas risku; tā pat pastāv apgāšanās risks kāpņu lietošanas laikā.
- Kāpņu lietotājs apgāšanās laikā var gūt smagas traumas.
- Tā pat kāpņu apgāšanās laikā iespējams sabojāt priekšmetus.

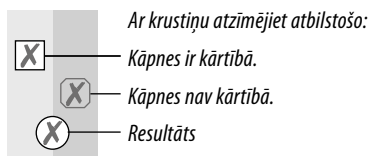

Kāpņu elementu:	Pārbaudes punkti:
1. Vispārējie pārbaudes punkti	<i>Jābūt ir visiem stiprinājumiem (kniedēm, skrūvēm, tapām utt.). Vai stiprinājumi ir vaļīgi vai sarūsējuši? Vai uz kāpnēm ir netīrumi (piem., dubļi, laka, eļļa vai tauki)?</i>
2. Kāpņu dobjaids vidus, āpņu pakāpiens	<i>Vai kāpņu balsti ir izliekti, sagriezušies, iespiesti, saplaisājuši vai sarūsējuši? Jābūt pieejamiem visiem kāpņu pakāpieniem. Vai kāpņu pakāpieni ir nolietojušies, vaļīgi, sarūsējuši vai bojāti?</i>
3. Savienojuma elementi, kāpņu vadones, furnitūra	<i>Pārbaudiet savienojuma elementu, kāpņu vadoņu, kāpņu vadotņu furnitūras un atbalsta tapu funkcionalitāti, stiprību, kā arī vai tiem nav bojājumu un korozijas. Kāpņu fiksācijai ar fiksācijas āķiem un pacelšanas drošības mehānismu jād darbojas nevainojami. Vai fiksācijas āķi un pacelšanas drošības mehānisms iespējams ir bojāts, vaļīgs vai sarūsējis?</i>
4. Pārbaudiet vai šķērssijas, šķērssiju kājas, uzlikas	<i>Pārbaudiet, vai šķērssijas, šķērssiju kājas / uzlikas, kājas un uzlikas ir stipras, vai tām nav bojājumu un korozijas. Jābūt pieejamām visām kāpņu kājām/uzlikām. Vai kāpņu kājas ir vaļīgas, nolietotas vai sarūsējušas?</i>
5. Bloķēšanas iekārtas	<i>Pārbaudiet spriegošanas troses tehnisko stāvokli un kustīgais loks. Vai stiprinājuma punkti ir labā stāvoklī? Vai ir bojājumi, plaisas?</i>
6. Kāpņu marķējumi	<i>Vai ir pieejami un labi salasāmi visi marķējumi?</i>
REZULTĀTS:	<i>Kāpnes ir kārtībā un gatavas lietošanai. Nepieciešams kāpņu remonts. Remonts ir veikts un kāpnes atkal ir gatavas lietošanai. Kāpnes nav gatavas lietošanai (utilizācija).</i>

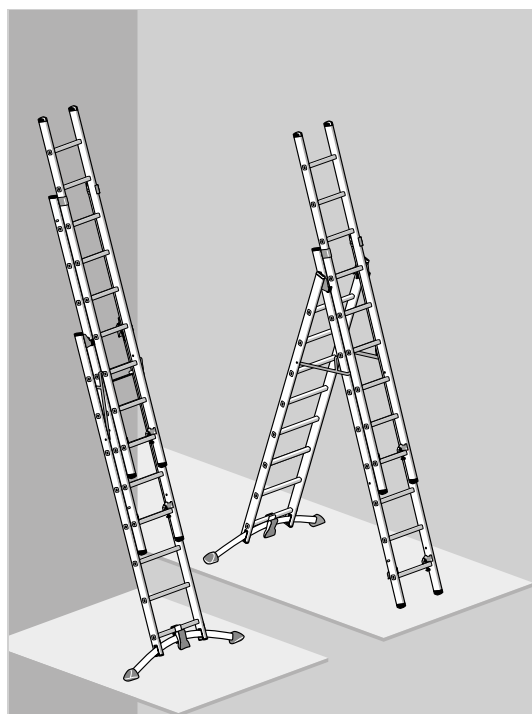

Scară multifuncțională din aluminiu (din 3 elemente)

Art.-Nr.	Spîțe
9306-xxx	(2 x 6 + 1 x 5)
9308-xxx	(2 x 8 + 1 x 7)
9309-xxx	(2 x 9 + 1 x 8)
9310-xxx	(3 x 10)
9311-xxx	(3 x 11)
9312-xxx	(3 x 12)
1420-xxx	(2 x 8 + 1 x 9)

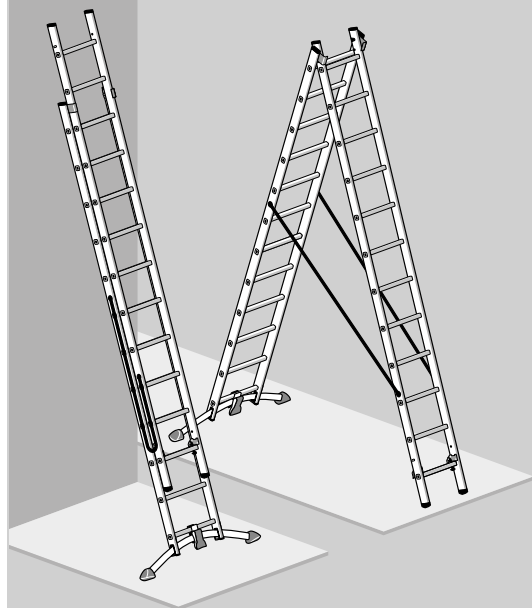

Scară multifuncțională din aluminiu (din 2 elemente)

Art.-Nr.	Spîțe
9309-xxx	(2 x 9)
9312-xxx	(2 x 12)
9415-xxx	(2 x 15)

Sub rezerva modificărilor tehnice.

Cuprins

1. Introducere	129
2. Utilizarea conform destinației	129
3. Informații tehnice	130
4. Conținutul livrării	134
5. Ghid de asamblare	134
6. Structura / utilizarea	135
7. Indicații de siguranță	138
8. Transportul / depozitarea	142
9. Întreținerea / repararea	142
10. Durata de utilizare	143
11. Ambalajul / eliminarea ca deșeu	143
12. Informații despre produs	143
13. Service / piese de schimb	143
14. Planul de verificare	144

Producător

Hailo-Werk · Rudolf Loh GmbH & Co. KG

Daimlerstr. 8
35708 Haiger, Germany

Telefon: +49 (0) 2773 82-0
Telefax: +49 (0) 2773 82-1239

E-Mail: info@hailo.de
www.hailo.de

1. Introducere

Acest manual de utilizare și manipulare descrie folosirea în siguranță a scărilor multifuncționale cu 3 segmente și 2 segmente.



Acest manual de utilizare și manipulare conține indicații de siguranță importante. De aceea citiți acest manual de instrucțiuni complet, respectați în mod deosebit toate indicațiile de siguranță înainte de utilizarea scării.

Scara îndeplinește cerințele normei europene EN 131-1-2-3.

Vă rugăm să păstrați acest manual de utilizare și manipulare. În cazul în care transmiteți mai departe scara, trebuie să atașați și manualul de utilizare.

2. Utilizarea conform destinației

Scara aceasta este un mijloc de lucru mobil, care poate fi utilizat în diferite locuri. Cu ajutorul acestei scări se pot efectua la înălțime lucrări care necesită un spațiu limitat, la care utilizarea altor mijloace de lucru nu este proporțională (vezi Ordonanța privind siguranța echipamentelor).

Scara aceasta poate fi utilizată numai în modul descris de acest manual de utilizare. Orice alt mod de utilizare este considerat necorespunzător. Pentru daunele provocate de utilizarea necorespunzătoare nu răspunde producătorul.

Efectuarea de modificări la scară, care n-au fost autorizate de către producător, conduc la anularea garanției și la neacordarea garanției.

RO

3. Informații tehnice

Scară multifuncțională din aluminiu (din 3 elemente)

Scările multifuncționale de aluminiu din 3 părți cu sistem LOT constă dintr-o scară dublă din 2 elemente accesibilă pe ambele părți [A] și o scară de rezem [G].

La scara dublă [A] se poate folosi scara rezemată [G] ca segment culisant.

Scara dublă [A] poate fi convertită în scară rezemată (scară culisantă) și scara rezemată [G] poate fi utilizată din nou ca segment culisant.

Diferitele modele de scări se deosebesc prin numărul de trepte și posibilitatea de reglare pe scară construită.

La scările multifuncționale

Art.-Nr.: 9306-xxx, 9308-xxx, 9309-xxx, 1420-xxx scara rezemată [G] este detașabilă, poate fi utilizată ca scară separată.

Scară multifuncțională din aluminiu (din 2 elemente)

Scările multifuncționale cu 2 segmente cu sistem LOT sunt compuse dintr-o scară dublă cu așezare liberă care poate fi pășită pe ambele fețe [A], care poate fi convertită într-o scară rezemată (scară culisantă).

Diferitele modele de scări se deosebesc numai prin numărul de trepte.

Informațiile tehnice decisive și datele specifice ale produsului se găsesc pe marcajul scării [E] aplicat direct pe scară.



În figurile următoare este reprezentată spre exemplificare o scară multifuncțională cu 3 segmente. Toate informațiile și datele generale sunt valabile și pentru scări multifuncționale din 2 segmente.

Scară multifuncțională din aluminiu (din 3 elemente):

- [A] Scară dublă
(cu funcție de reglare pe scară construită)
- [B] Traversă *(compensatoare de nivel)*
- [C] Picior scară
- [D] Pereche cârlige de înclichetare
- [E] Marcaj scară
- [F] Etrier de înclinație
- [G] Scară rezemată
(detașabilă)

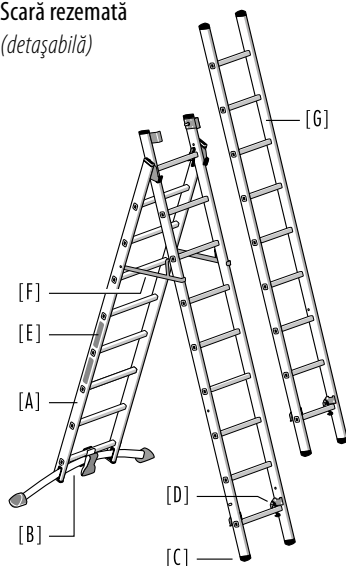

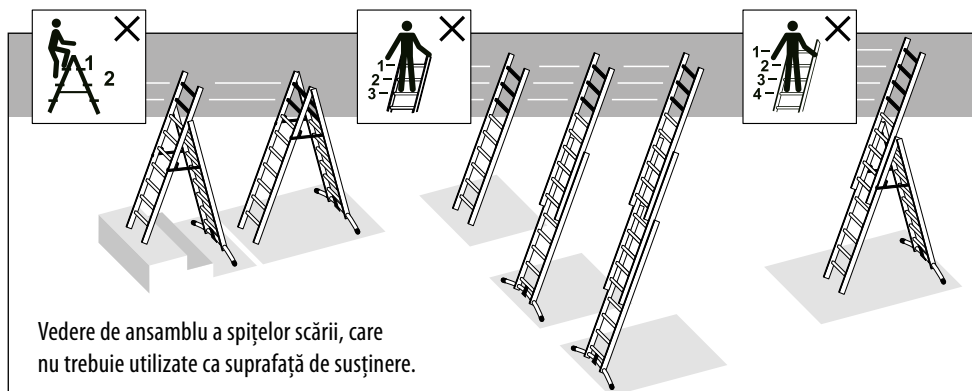

Scară multifuncțională din aluminiu (din 3 elemente):

- [A] Scară dublă
(fără funcție de reglare pe scară construită)
- [B] Traversă *(compensatoare de nivel)*
- [C] Picior scară
- [D] Pereche cârlige de înclichetare
- [E] Marcaj scară
- [F] Chingă
- [G] Scară culisantă
(nedetașabilă)

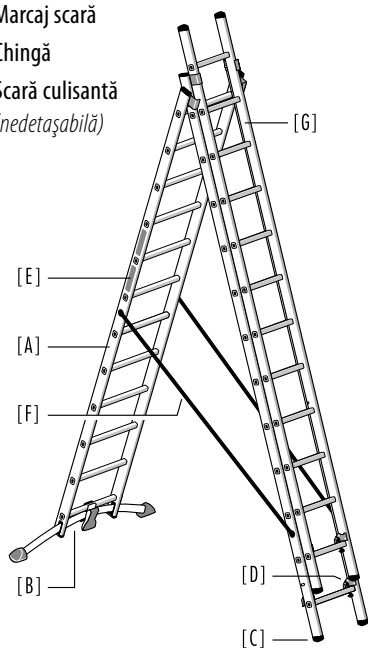

Scară multifuncțională din aluminiu (din 2 elemente):

- [A] Scară dublă
- [B] Traversă *(compensatoare de nivel)*
- [C] Picior scară
- [D] Pereche cârlige de înclichetare
- [E] Marcaj scară
- [F] Chingă

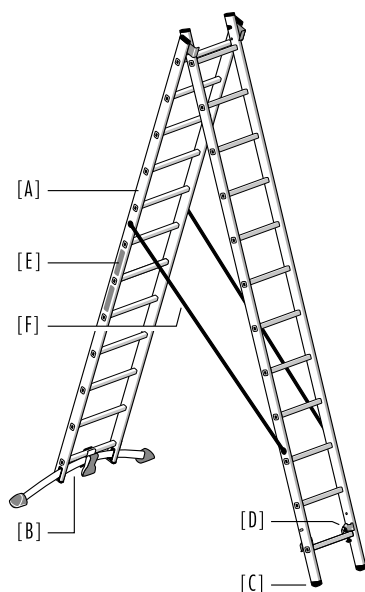

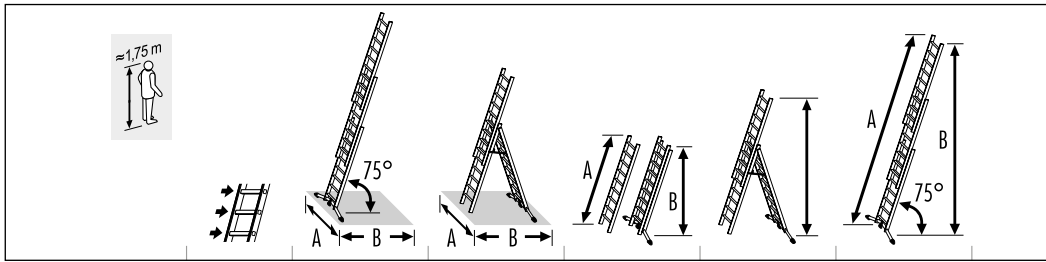

9306-xxx	2x6 + 1x5	A = 122 m B = 1,00 m	A = 1,22 m B = 1,18 m	A = 1,90 m B = 1,84 m	2,87 m	A = 3,86 m B = 3,73 m
9308-xxx	2x8 + 1x7	A = 1,27 m B = 1,37 m	A = 1,27 m B = 1,52 m	A = 2,48 m B = 2,40 m	3,69 m	A = 5,28 m B = 5,10 m
9309-xxx	2x9 + 1x8	A = 1,22 m B = 1,51 m	A = 1,22 m B = 1,69 m	A = 2,74 m B = 2,65 m	4,21 m	A = 5,82 m B = 5,62 m
9310-xxx	3x10	A = 1,55 m B = 1,80 m	A = 1,55 m B = 1,87 m	A = 3,04 m B = 2,94 m	4,76 m	A = 6,96 m B = 6,73 m
9311-xxx	3x11	A = 1,50 m B = 1,87 m	A = 1,50 m B = 2,04 m	A = 3,31 m B = 3,20 m	5,01 m	A = 7,23 m B = 6,99 m
9312-xxx	3x12	A = 1,50 m B = 2,16 m	A = 1,50 m B = 2,21 m	A = 3,60 m B = 3,47 m	5,55 m	A = 8,35 m B = 8,07 m
1420-xxx	2x8 + 1x9	A = 1,27 m B = 1,29 m	A = 1,27 m B = 1,51 m	A = 2,45 m B = 2,37 m	3,50 m	A = 5,00 m B = 4,83 m

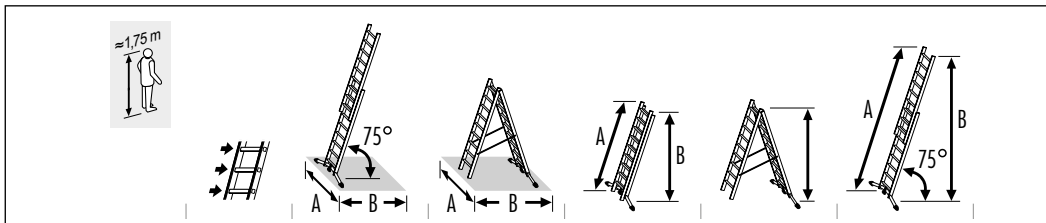

9409-xxx	2x9	A = 1,27 m B = 1,14 m	A = 1,27 m B = 1,70 m	A = 2,73 m B = 2,64 m	2,62 m	A = 4,41 m B = 4,26 m
9412-xxx	2x12	A = 1,55 m B = 1,58 m	A = 1,55 m B = 2,22 m	A = 3,57 m B = 3,45 m	3,42 m	A = 6,09 m B = 5,88 m
9415-xxx	2x15	A = 1,55 m B = 2,01 m	A = 1,55 m B = 2,74 m	A = 4,42 m B = 4,26 m	4,22 m	A = 7,77 m B = 7,50 m

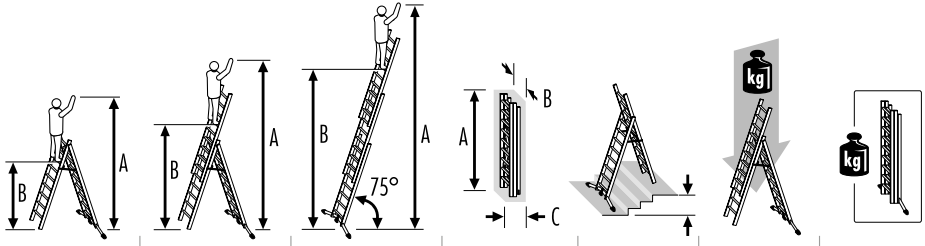

A = 2,80 m B = 0,78 m	A = 3,30 m B = 1,31 m	A = 4,70 m B = 2,69 m	A = 1,90 m B = 0,48 m C = 0,19 m	0,54 m	max. 150 kg	15,5/15,6 kg
A = 3,30 m B = 1,32 m	A = 4,10 m B = 2,12 m	A = 6,00 m B = 4,00 m	A = 2,48 m B = 0,48 m C = 0,19 m	0,54 m	max. 150 kg	19,2/19,3 kg
A = 3,60 m B = 1,58 m	A = 4,65 m B = 2,65 m	A = 6,60 m B = 4,58 m	A = 2,74 m B = 0,48 m C = 0,19 m	0,54 m	max. 150 kg	21,7/21,8 kg 22,7/22,8 kg
A = 3,85 m B = 1,86 m	A = 5,20 m B = 3,19 m	A = 7,70 m B = 5,67 m	A = 3,07 m B = 0,48 m C = 0,21 m		max. 150 kg	25,7/25,8 kg
A = 4,10 m B = 2,11 m	A = 5,45 m B = 3,44 m	A = 7,95 m B = 5,93 m	A = 3,31 m B = 0,48 m C = 0,21 m		max. 150 kg	27,1/27,2 kg
A = 4,40 m B = 2,38 m	A = 6,00 m B = 3,98 m	A = 9,00 m B = 7,01 m	A = 3,60 m B = 0,48 m C = 0,21 m		max. 150 kg	29,2/29,3 kg 30,1/30,2 kg
A = 3,20 m B = 1,20 m	A = 4,40 m B = 2,40 m	A = 5,95 m B = 3,95 m	A = 2,45 m B = 0,48 m C = 0,19 m		max. 150 kg	16,6/16,7 kg

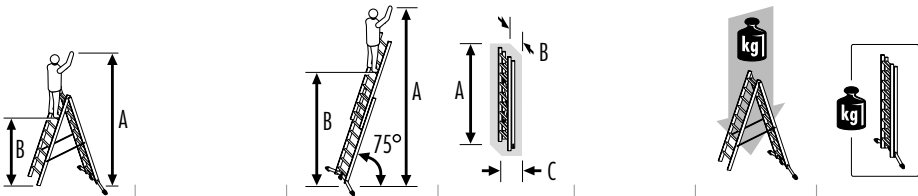

A = 3,60 m B = 1,58 m		A = 5,25 m B = 3,23 m	A = 2,73 m B = 0,41 m C = 0,14 m		max. 150 kg	13,6/13,7 kg
A = 4,40 m B = 2,38 m		A = 6,85 m B = 4,85 m	A = 3,57 m B = 0,41 m C = 0,14 m		max. 150 kg	15,9/16,2 kg
A = 5,20 m B = 3,18 m		A = 8,50 m B = 6,47 m	A = 4,42 m B = 0,41 m C = 0,16 m		max. 150 kg	22,7/22,8 kg

RO

4. Conținutul livrării

- 1 x Scară multifuncțională (din 3 or 2 elemente)
- 1 x Traversă
- 1 x Manual de funcționare și utilizare

Înainte de a continua utilizarea, verificați dacă tot conținutul este întreg și dacă există eventuale deteriorări de la transport. Îndepărtați materialul de ambalare.



Materialul de ambalare nu trebuie să fie folosit ca jucărie pentru copii; există pericol de asfixiere în caz de manevrare improprie.

5. Ghid de asamblare

Montarea traversei:

1. Puneți jos scara multifuncțională. Deblocați elementul de scară din față [A-2] și scară de reazem [G] de la cârligele de fixare [D], ridicați ușor și împingeți o spiță spre partea posterioară. Acum pedala [A-3] este liber accesibilă. Traversa [B] poate fi acum extrasă. Apoi blocați cârligele de fixare la spițele scării. (a se vedea 6.2 Repoziționarea și blocarea cu cârlige de fixare).
2. Mai întâi deșurubați un picior [B-1] și un șurub opritor [B-2] de la traversa [B] (necesară șurubelniță cap cruce).
3. Deschideți pedala [A-3] și introduceți traversa [B] așa cum este reprezentat.
4. Înșurubați din nou ferm piciorul [B-1] și șurubul opritor [B-2] la traversă. Aveți grijă la poziția corectă de montaj!
5. Închideți pedala și verificați scara înainte de utilizare dacă se așează stabil.
6. La scările multifuncționale cu picior rabatabil traversele se montează în aceeași succesiune. Aveți grijă la poziția corectă de montaj!



Utilizarea scării multifuncționale este permisă numai cu traversa montată.

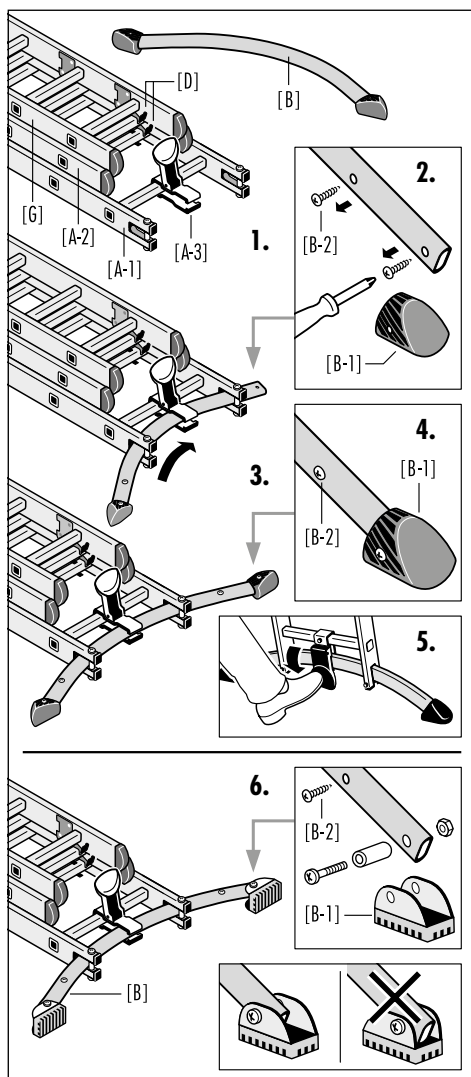
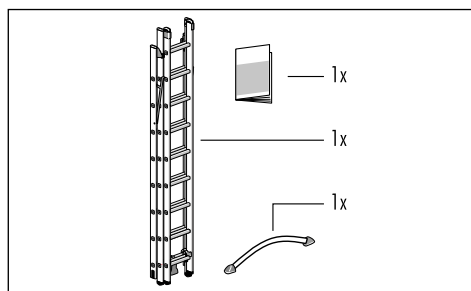

6. Structura / utilizarea

6.1 Variante de asamblare (reprezentări de principiu)

- A - Scară dublă - simplu rezemată cu scară de reazem aplicată (din 3 elemente)
- B - Scară dublă - simplu rezemată (din 2 elemente)
- C - Scară dublă - simplu rezemată cu funcție de reglare pe scară construită (din 2 elemente)
- D - Scară de reazem (din 1 element)
- E - Scară de reazem (din 2 elemente)
- F - Scară de reazem (din 3 elemente)

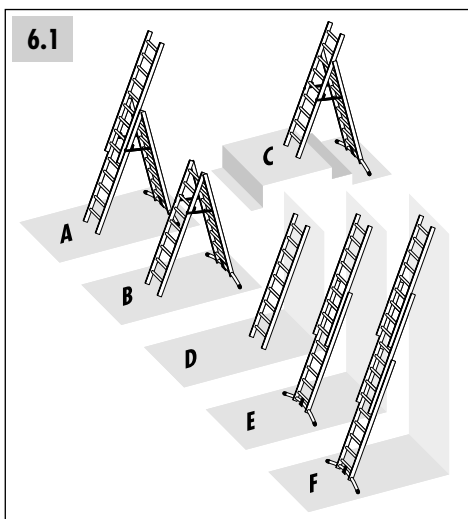

6.2 Funcția sistemului LOT

Cu ajutorul sistemului LOT, scara poate fi aliniată și așezată vertical dacă pardoseala este denivelată. Denivelările pardoselii pot fi compensate până la o înălțime de 15 cm (sistem ProfiLOT) respectiv 10 cm (sistem HobbyLOT).

1. Deschideți pedala [A-3] și reglați elementul scării [A-1].
2. Închideți pedala și verificați scara înainte de utilizare dacă se așează stabil.

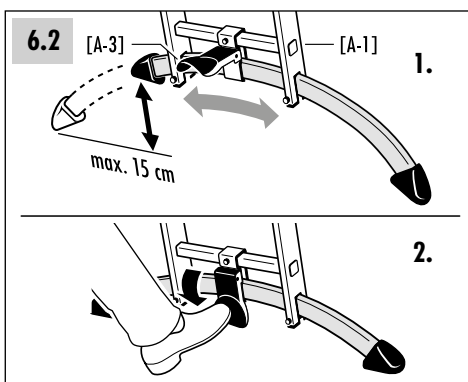

6.3 Repoziționarea și blocarea cu cârlige de fixare

Cu perechea de cârlige de fixare [D] se blochează scara, respectiv un element de scară la o spiță de scară. Siguranța antidesprindere [D-1] de la cârligul de fixare asigură scara împotriva mutării involuntare și servește ca siguranță de transport.

1. Acționați siguranța antidesprindere [D-1] de la cârligul de fixare [D] și ridicați ușor scara pentru deblocare. Elementele scării pot fi acum translate; scara rezemată [G] poate fi eventual detașată de scara dublă.
2. Înainte de folosirea scării, cârligele de fixare trebuie să fie poziționate corect la spițele scării și siguranța antidesprindere [D-1] trebuie să se cupleze de la sine.

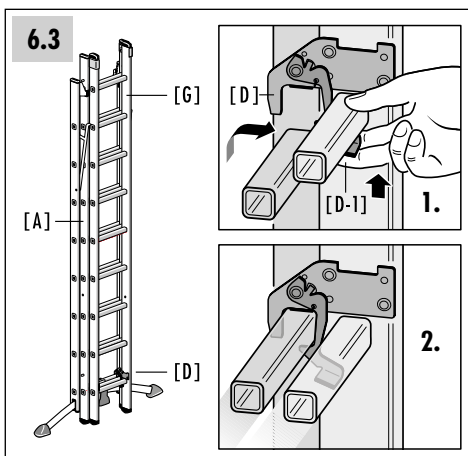

RO

6. Structura / utilizarea

6.4 Manevrarea scării de reazem

Scara de reazem [G] poate fi utilizată împreună cu scara dublă [A] ca piesă glisantă suplimentară sau ca scară separată.

(a se vedea 3. Informații tehnice).

Separați scara de reazem [G] de la scara dublă [A]:
Deblocați scara de reazem [G] de la cârligul de fixare [D]
și apoi glisați-o afară din ghidajul scării [A-5].

În ordine inversă, scara de reazem [G] se poate asambla din nou cu scara dublă [A].

6.5 Asamblarea și folosirea ca scară dublă

1. Așezați scara cu traversa pe sol și aduceți-o în poziție verticală pentru o mai bună manevrare. Deblocați [G] scara de reazem, poziționați cu una sau două spițe mai sus și blocați-o din nou.
2. Deblocați elementul din față la scara dublă [A-2] de la cârligul de fixare [D] și decroșați-l, trageți spre partea frontală și deschideți astfel complet scara dublă.

3. Scări multifuncționale

cu reglare pe scară construită:

Etrieul de înclinație [F] trebuie înclichetat sigur (vezi marcajul [E-1] la scara dublă). Treapta superioară extremă trebuie să fie poziționată sigur în locul de prindere al articulației cu clichet [A-4].

4. Scări multifuncționale

fără reglare pe scară construită:

Chinga de tensionare [F] trebuie să fie complet întinsă. Lonjeronul scării elementului de scară din față [A-2] trebuie să se găsească în poziția înclichetată la etrieul de ghidare al elementului de scară din spate [A-1].

6.4

6.5

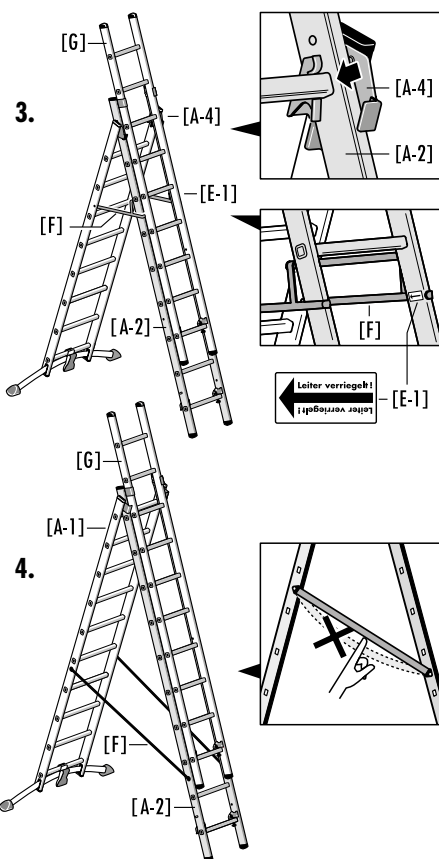
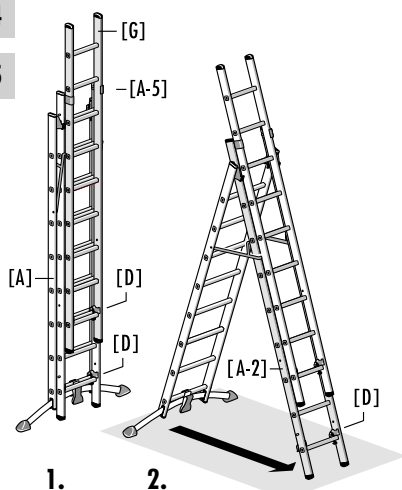

6.6 Funcția reglării pe scară construită

Indicație privind scările multifuncționale cu reglare pe scară construită:

La reglarea pe scară construită este permis să fie utilizată numai scara dublă [A]. Înainte de așezare separați scara rezemată [G] de la scara dublă.

1. Ridicați ușor etrierul de înclinație [F] (eliberați blocajul) și glesați puțin împreună cele două elemente ale scării pentru ca elementul din față [A-2] să poată fi translatat ușor în ghidajul perechii articulațiilor cu clichete [A-4]. Posibilitatea maximă de reglaj: 2 trepte, respectiv circa 54 cm.
2. În încheiere treapta scării trebuie să fie poziționată sigur în locul de prindere al articulației cu clichet [A-4] și etrierul de înclinație [F] să fie înclichetat sigur.

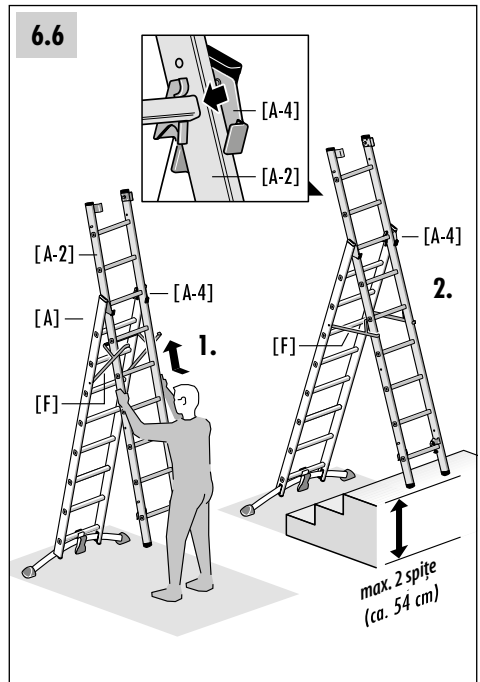

6.7 Asamblarea și folosirea ca scară de reazem

1. Așezați scara cu traversa pe sol și aduceți-o în poziție verticală pentru o mai bună manevrare. Indicație: În cazul scârilor lungi, cel mai bine este ca elementele de scară să fie aduse culcate în poziția dorită și instalate cu ajutorul unei a 2-a persoane.
2. Deblocați elementele scării de la cârligul de înclichetare [D] și le translați la poziția pe înălțime dorită de-a lungul ghidajului perechii de articulații cu clichet [A-4] respectiv a etrierelor de ghidare [A-5].
3. Apoi blocați din nou în siguranță spițele scării cu ajutorul cârligelor de fixare [D].

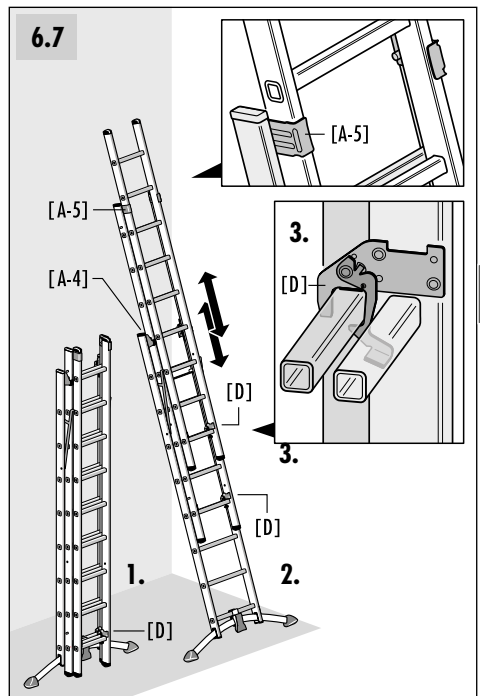

6.8 Păstrarea

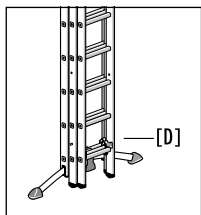

După folosirea scării multifuncționale, blocați din nou în siguranță elementele de scară cu cârligele de fixare [D] la spița situată cel mai jos a scării.

7. Indicații de siguranță

7.1 Indicațiile generale de siguranță

- La utilizarea scării există în principiu pericolul unei prăbușiri.
De aceea toate lucrările cu și pe scară trebuie executate astfel încât să fie redus la minim pericolul unei prăbușiri.
- La utilizarea scării există de asemenea pericolul unei răsturnări.
Printr-o răsturnare a scării persoanele pot fi vătămate și bunurile avariate.
De aceea toate lucrările cu și pe scară trebuie executate astfel încât să fie redus la minim pericolul unei răsturnări.
- Reparațiile și lucrările de întreținere la scară trebuie executate de către o persoană calificată și conform instrucțiunilor producătorului.

Utilizarea scării în **domeniul non-profesional (non professional use):**

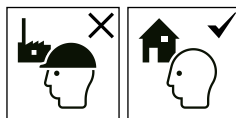

- Utilizatorul trebuie să se asigure întotdeauna că scara este adecvată și pentru utilizarea respectivă.

Utilizarea scării în **domeniul profesional (professional use):**

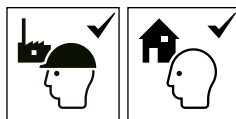

- Pentru utilizarea profesională a scării este necesară o inspecție tehnică reglementară de către o persoană autorizată (conform ordonanțelor de siguranță în exploatare).
- Proprietarul trebuie să aibă grijă ca scările să fie verificate periodic în privința stării corespunzătoare (verificare vizuală și funcțională). Pentru aceasta trebuie stabilite tipul, conținutul și termenele verificărilor obligatorii.
- Intervalele de verificare se orientează după condițiile de exploatare, în special frecvența utilizării, solicitarea la utilizare precum și gravitatea și frecvența lipsurilor constatate la verificările anterioare.
- Proprietarul trebuie să aibă de asemenea grijă ca scările cu defecte să fie scoase din uz și astfel păstrate încât să nu fie posibilă reutilizarea lor până la repararea profesională respectiv eliminarea ca deșeuri.

7.2 Indicații de siguranță pentru utilizarea scării



Avertizare, prăbușirea scării.



Respectați instrucțiunile.

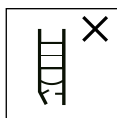

Verificarea vizuală a scării, cu privire la deteriorare și utilizarea sigură la începutul fiecărei zile de lucru, în care se va utiliza scara.

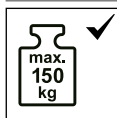

Utilă maximă.



Nu folosiți scările pe o bază denivelată sau moale.

Cu ajutorul sistemului LOT, scara poate fi aliniată și așezată vertical dacă pardoseala este denivelată.



Evitați aplecarea laterală.

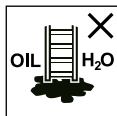

Podeaua trebuie să fie bine curățată.



Număr maxim de utilizatori.



La urcare și coborâre să vă aflați cu fața spre scară.



La urcare și coborâre să vă țineți ferm de scară.



Evitați solicitările laterale excesive, de ex. în timpul executării de găuri în zidărie și beton.



Obiectele transportate în timpul urcării pe o scară n-ar trebui să fie grele și ar trebui mănuite ușor.

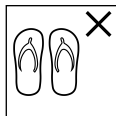

La urcarea pe scară purtați pantofi adecvați.



Din punctul de vedere al sănătății sunteți capabil să utilizați scara? Anumite condiții de sănătate, luarea de medicamente, abuzul de alcool sau de droguri pot periclita siguranța în timpul utilizării scării.

Nu rămâneți îndelungat pe scară fără întreruperi regulate (oboseala reprezintă un pericol).

RO

7. Indicații de siguranță

7.2 Indicații de siguranță pentru utilizarea scării

La transportul scării evitați deteriorarea, de ex. prin dispozitive de ancorare rigidă și vă asigurați că acestea sunt fixate / atașate în mod corespunzător.

Asigurați-vă că scara este adecvată pentru utilizarea respectivă.

Eliminați toate impuritățile de pe scară, de ex. vopseaua umedă, murdăria, uleiul sau zăpadă.

Nu utilizați scara în exterior în caz de condiții meteorologice nefavorabile (de ex. vânt puternic, gheață, zăpadă).

Pentru utilizatorii comerciali este nevoie de o verificare regulată de către o persoană autorizată pentru acest lucru (Ordonanța privind siguranța echipamentelor).

La amplasarea scării trebuie ținut cont de riscul unei coliziuni, de ex. cu pasageri, autovehicule sau uși. Încuiați ușile (fără ieșirile de urgență) și ferestrele din zona de lucru, dacă este posibil.

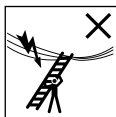

Avertizare, pericol electric. Determinați toate sursele de risc generate de mijloacele de producție electrice din zona de lucru, de ex. cabluri de înaltă tensiune libere, sau alte mijloace de producție electrice libere, și nu utilizați scara dacă există riscuri datorate curentului electric.

În caz de lucrări de efectuat inevitabil sub tensiune sau în apropierea cablurilor electrice libere, nu utilizați scări conductoare (de ex. scări de aluminiu).

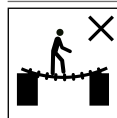

Nu utilizați scara sub formă de decalaj.

Scările, respectiv părțile scării nu pot fi modificate.

Nu mișcați scara când vă aflați pe ea.

La utilizare în aer liber luați măsuri de protecție contra vântului.

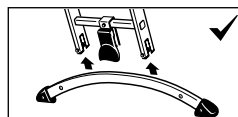

Înainte de folosirea scării multifuncționale, trebuie să fie montată transversa. (a se vedea 5. Ghid de asamblare)

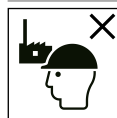

Scara este adecvată pentru utilizare non-profesională.

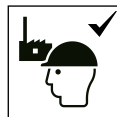

Scara este adecvată pentru utilizare profesională.

7.3 Utilizarea ca scară de reazem



Scara trebuie să fie amplasată în poziția instalare corectă, de ex. la unghiul de aplicare corect pentru scări de reazem.



Scările de reazem pentru acces la un nivel superior trebuie să fie proeminente, respectiv extinse cu cel puțin 1 metru dincolo de punctul de proptire.

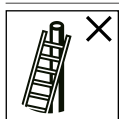

Nu sprijiniți scara de o suprafață neadekvată.

Nu este permisă niciodată mișcarea de sus a scării.



Nu folosiți primele trei spițe de sus ale unei scări de eazem ca suprafață de susținere.

7.4 Utilizarea ca scară dublă



Nu este permisă cățărarea laterală de pe scară.



Utilizarea ca scară dublă: Aveți grijă ca ambele părți ale scării să fie desfăcute complet și în siguranță.

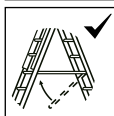

Siguranțele expandabile / dispozitivele de blocare disponibile trebuie să se blocheze.



Nu utilizați cele două trepte/spițe situate cel mai sus ale unei scări fără platformă și dispozitiv de susținere pentru mâini/genunchi ca suprafață portantă.

7.5 Utilizare ca scară dublă cu segment culisant atașat (scară multifuncțională din 3 segmente)

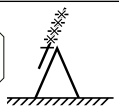

Când scara este utilizată în poziția de scară dublă, nu vă urcați peste treapta recomandată de producător.

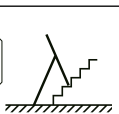

Când scara este utilizată în poziția pe scară construită, nu vă urcați peste treapta recomandată de producător.



Nu utilizați cele patru trepte/spițe situate cel mai sus ale unei scări duble cu scara culisantă așezată ca suprafață de susținere.



Dispozitivele de blocare, dacă există în dotare, trebuie asigurate complet înainte de utilizare.

RO

8. Transportul / depozitarea

- Înainte și după utilizare precum și pentru depozitare și transport, blocați elementele scării cu cârligele de înclichetare [D] la treapta corespunzătoare inferioară extremă.
- Pentru a evita orice deteriorări scara trebuie să fie fixată în siguranță în timpul transportului (de ex. pe portbagaje de plafon sau în auto).
- Depozitarea scării trebuie realizată într-un mediu uscat, în stare verticală.
- Toate deteriorările trebuie excluse și trebuie protejate toate piesele de intemperii.
- Depozitați scara astfel, încât să fie protejată de copiii care se joacă și să nu se împiedice nimeni de ea (eventual pericol de împiedicare).

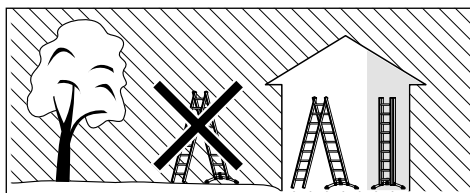
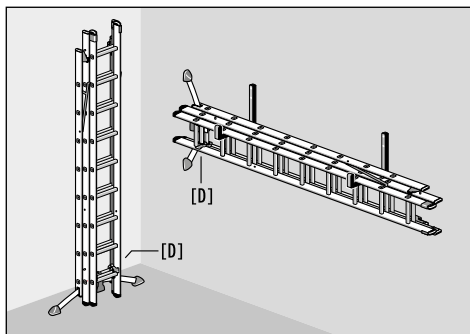

9. Întreținerea / repararea

- Îngrijirea și întreținerea scării trebuie să asigure funcționabilitatea ei. Scara trebuie verificată regulat cu privire la deteriorări. Trebuie asigurată funcționarea elementelor mobile.
- Curățarea scării, în special a pieselor mobile trebuie efectuată, în caz de murdărire vizibilă, imediat după utilizare.
- Utilizați numai soluții de curățare uzuale, solubile în apă. Nu utilizați soluții agresive, de frecare.

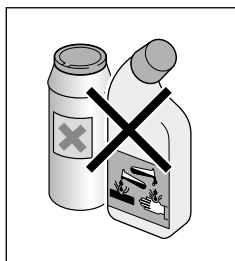

10. Durata de utilizare

În caz de o utilizare corespunzătoare și întreținere regulată, scara este un mijloc de lucru utilizabil de durată.

11. Ambalajul / eliminarea ca deșeu

- Când scara este scoasă din uz, trebuie evacuată ca deșeu conform prescripțiilor actuale.
- Nu este permisă evacuarea scării la gunoiul menajer.
- Toate componentele, inclusiv ambalajele trebuie sortate și separate.
- Alumiul este un material valoros și ar trebui reciclat.
- Informații detaliate în acest sens veți putea obține de la administrația locală competentă.



12. Informații despre produs

Acest manual de utilizare și manipulare îl găsiți pe Internet la www.hailo.de.

13. Service / piese de schimb

Informații suplimentare privind serviciile de service și piesele de schimb veți obține direct de la producător.

14. Planul de verificare

- Din cauza elementelor de scară deteriorate, defectuoase sau nefuncționale există pentru utilizator pericolul unei prăbușiri și de asemenea există pericolul unei răsturnări la utilizarea scării.
- În cazul unei prăbușiri utilizatorii unei scări pot suferi vătămări grave.
- De asemenea în cazul unei răsturnări se pot produce avarii ale bunurilor.

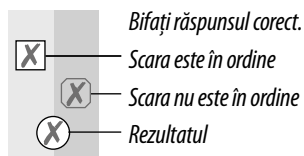

Elementele de scară:	Puncte de verificare:
1. Puncte generale de verificare	<i>Toate elementele de fixare (nituri, șuruburi, bolțuri etc.) trebuie să fie disponibile complet. Elementele de fixare ar putea fi slăbite sau corodate? Pe scară există impurități (de ex. murdărie, mâl, vopsea, ulei sau grăsime)?</i>
2. Lonjeronul scării, Spițele scării	<i>Barele longitudinale ale scării sunt eventual îndoite, răsucite, umflate, fisurate sau corodate? Toate spițele scării trebuie să fie prezente în număr complet. Spițele scării sunt eventual uzate, slăbite, corodate sau deteriorate?</i>
3. Elemente de îmbinare, ghidajul scării, fernerie	<i>Verificați funcționalitatea și rezistența mecanică a ghidajelor scării și bolțurilor oprite, precum și eventualele deteriorări sau coroziunea. Blocarea scării cu cârligele de fixare și cu siguranța antidesprindere trebuie să funcționeze impecabil. Cârligele de fixare și siguranța antidesprindere sunt eventual deteriorate, slăbite sau corodate?</i>
4. Traverse, picioare, căpăcele de capăt	<i>Verificați rezistența mecanică, precum și eventualele deteriorări și coroziunea la traverse, picioare și căpăcelele de capăt. Toate picioarele scării/ căpăcelele de capăt trebuie să fie prezente. Picioarele scării sunt slăbite, uzate sau corodate?</i>
5. Siguranța expandabilă	<i>Verificați starea tehnică a cablului de tensionare și etrier de înclinație. Punctele de fixare se află într-o stare bună? Există deteriorări, fisuri??</i>
6. Marcajele scării	<i>Sunt prezente toate marcajele și sunt lizibile?</i>
REZULTATUL	<i>Scara este în ordine și aptă de utilizare. Este necesară o reparare a scării. A fost executată o reparație, scara este din nou aptă de utilizare. Scara nu mai este aptă de utilizare (se evacuează ca deșeu).</i>

	<i>Nr. verificării, Data, Inspector, Semnătura</i>			<i>Nr. verificării, Data, Inspector, Semnătura</i>			<i>Nr. verificării, Data, Inspector, Semnătura</i>			<i>Nr. verificării, Data, Inspector, Semnătura</i>			<i>Nr. verificării, Data, Inspector, Semnătura</i>	
	<input type="checkbox"/>	<input type="checkbox"/>		<input type="checkbox"/>	<input type="checkbox"/>		<input type="checkbox"/>	<input type="checkbox"/>		<input type="checkbox"/>	<input type="checkbox"/>		<input type="checkbox"/>	<input type="checkbox"/>
	<input type="checkbox"/>	<input type="checkbox"/>		<input type="checkbox"/>	<input type="checkbox"/>		<input type="checkbox"/>	<input type="checkbox"/>		<input type="checkbox"/>	<input type="checkbox"/>		<input type="checkbox"/>	<input type="checkbox"/>
	<input type="checkbox"/>	<input type="checkbox"/>		<input type="checkbox"/>	<input type="checkbox"/>		<input type="checkbox"/>	<input type="checkbox"/>		<input type="checkbox"/>	<input type="checkbox"/>		<input type="checkbox"/>	<input type="checkbox"/>
	<input type="checkbox"/>	<input type="checkbox"/>		<input type="checkbox"/>	<input type="checkbox"/>		<input type="checkbox"/>	<input type="checkbox"/>		<input type="checkbox"/>	<input type="checkbox"/>		<input type="checkbox"/>	<input type="checkbox"/>
	<input type="checkbox"/>	<input type="checkbox"/>		<input type="checkbox"/>	<input type="checkbox"/>		<input type="checkbox"/>	<input type="checkbox"/>		<input type="checkbox"/>	<input type="checkbox"/>		<input type="checkbox"/>	<input type="checkbox"/>
	<input type="checkbox"/>	<input type="checkbox"/>		<input type="checkbox"/>	<input type="checkbox"/>		<input type="checkbox"/>	<input type="checkbox"/>		<input type="checkbox"/>	<input type="checkbox"/>		<input type="checkbox"/>	<input type="checkbox"/>
	<input type="checkbox"/>	<input type="checkbox"/>		<input type="checkbox"/>	<input type="checkbox"/>		<input type="checkbox"/>	<input type="checkbox"/>		<input type="checkbox"/>	<input type="checkbox"/>		<input type="checkbox"/>	<input type="checkbox"/>
	<input type="checkbox"/>	<input type="checkbox"/>		<input type="checkbox"/>	<input type="checkbox"/>		<input type="checkbox"/>	<input type="checkbox"/>		<input type="checkbox"/>	<input type="checkbox"/>		<input type="checkbox"/>	<input type="checkbox"/>
	<input type="checkbox"/>	<input type="checkbox"/>		<input type="checkbox"/>	<input type="checkbox"/>		<input type="checkbox"/>	<input type="checkbox"/>		<input type="checkbox"/>	<input type="checkbox"/>		<input type="checkbox"/>	<input type="checkbox"/>
	<input type="checkbox"/>	<input type="checkbox"/>		<input type="checkbox"/>	<input type="checkbox"/>		<input type="checkbox"/>	<input type="checkbox"/>		<input type="checkbox"/>	<input type="checkbox"/>		<input type="checkbox"/>	<input type="checkbox"/>
	<input type="checkbox"/>	<input type="checkbox"/>		<input type="checkbox"/>	<input type="checkbox"/>		<input type="checkbox"/>	<input type="checkbox"/>		<input type="checkbox"/>	<input type="checkbox"/>		<input type="checkbox"/>	<input type="checkbox"/>
	<input type="checkbox"/>	<input type="checkbox"/>		<input type="checkbox"/>	<input type="checkbox"/>		<input type="checkbox"/>	<input type="checkbox"/>		<input type="checkbox"/>	<input type="checkbox"/>		<input type="checkbox"/>	<input type="checkbox"/>
	<input type="checkbox"/>	<input type="checkbox"/>		<input type="checkbox"/>	<input type="checkbox"/>		<input type="checkbox"/>	<input type="checkbox"/>		<input type="checkbox"/>	<input type="checkbox"/>		<input type="checkbox"/>	<input type="checkbox"/>
	<input type="checkbox"/>	<input type="checkbox"/>		<input type="checkbox"/>	<input type="checkbox"/>		<input type="checkbox"/>	<input type="checkbox"/>		<input type="checkbox"/>	<input type="checkbox"/>		<input type="checkbox"/>	<input type="checkbox"/>
	<input type="checkbox"/>	<input type="checkbox"/>		<input type="checkbox"/>	<input type="checkbox"/>		<input type="checkbox"/>	<input type="checkbox"/>		<input type="checkbox"/>	<input type="checkbox"/>		<input type="checkbox"/>	<input type="checkbox"/>
	<input type="checkbox"/>	<input type="checkbox"/>		<input type="checkbox"/>	<input type="checkbox"/>		<input type="checkbox"/>	<input type="checkbox"/>		<input type="checkbox"/>	<input type="checkbox"/>		<input type="checkbox"/>	<input type="checkbox"/>
	<input type="checkbox"/>	<input type="checkbox"/>		<input type="checkbox"/>	<input type="checkbox"/>		<input type="checkbox"/>	<input type="checkbox"/>		<input type="checkbox"/>	<input type="checkbox"/>		<input type="checkbox"/>	<input type="checkbox"/>
	<input type="checkbox"/>	<input type="checkbox"/>		<input type="checkbox"/>	<input type="checkbox"/>		<input type="checkbox"/>	<input type="checkbox"/>		<input type="checkbox"/>	<input type="checkbox"/>		<input type="checkbox"/>	<input type="checkbox"/>
	<input type="checkbox"/>	<input type="checkbox"/>		<input type="checkbox"/>	<input type="checkbox"/>		<input type="checkbox"/>	<input type="checkbox"/>		<input type="checkbox"/>	<input type="checkbox"/>		<input type="checkbox"/>	<input type="checkbox"/>
	<input type="checkbox"/>	<input type="checkbox"/>		<input type="checkbox"/>	<input type="checkbox"/>		<input type="checkbox"/>	<input type="checkbox"/>		<input type="checkbox"/>	<input type="checkbox"/>		<input type="checkbox"/>	<input type="checkbox"/>
	<input type="checkbox"/>	<input type="checkbox"/>		<input type="checkbox"/>	<input type="checkbox"/>		<input type="checkbox"/>	<input type="checkbox"/>		<input type="checkbox"/>	<input type="checkbox"/>		<input type="checkbox"/>	<input type="checkbox"/>
	<input type="checkbox"/>	<input type="checkbox"/>		<input type="checkbox"/>	<input type="checkbox"/>		<input type="checkbox"/>	<input type="checkbox"/>		<input type="checkbox"/>	<input type="checkbox"/>		<input type="checkbox"/>	<input type="checkbox"/>
	<input type="checkbox"/>	<input type="checkbox"/>		<input type="checkbox"/>	<input type="checkbox"/>		<input type="checkbox"/>	<input type="checkbox"/>		<input type="checkbox"/>	<input type="checkbox"/>		<input type="checkbox"/>	<input type="checkbox"/>
	<input type="checkbox"/>	<input type="checkbox"/>		<input type="checkbox"/>	<input type="checkbox"/>		<input type="checkbox"/>	<input type="checkbox"/>		<input type="checkbox"/>	<input type="checkbox"/>		<input type="checkbox"/>	<input type="checkbox"/>
	<input type="checkbox"/>	<input type="checkbox"/>		<input type="checkbox"/>	<input type="checkbox"/>		<input type="checkbox"/>	<input type="checkbox"/>		<input type="checkbox"/>	<input type="checkbox"/>		<input type="checkbox"/>	<input type="checkbox"/>
	<input type="checkbox"/>	<input type="checkbox"/>		<input type="checkbox"/>	<input type="checkbox"/>		<input type="checkbox"/>	<input type="checkbox"/>		<input type="checkbox"/>	<input type="checkbox"/>		<input type="checkbox"/>	<input type="checkbox"/>
	<input type="checkbox"/>	<input type="checkbox"/>		<input type="checkbox"/>	<input type="checkbox"/>		<input type="checkbox"/>	<input type="checkbox"/>		<input type="checkbox"/>	<input type="checkbox"/>		<input type="checkbox"/>	<input type="checkbox"/>
	<input type="checkbox"/>	<input type="checkbox"/>		<input type="checkbox"/>	<input type="checkbox"/>		<input type="checkbox"/>	<input type="checkbox"/>		<input type="checkbox"/>	<input type="checkbox"/>		<input type="checkbox"/>	<input type="checkbox"/>
	<input type="checkbox"/>	<input type="checkbox"/>		<input type="checkbox"/>	<input type="checkbox"/>		<input type="checkbox"/>	<input type="checkbox"/>		<input type="checkbox"/>	<input type="checkbox"/>		<input type="checkbox"/>	<input type="checkbox"/>
	<input type="checkbox"/>	<input type="checkbox"/>		<input type="checkbox"/>	<input type="checkbox"/>		<input type="checkbox"/>	<input type="checkbox"/>		<input type="checkbox"/>	<input type="checkbox"/>		<input type="checkbox"/>	<input type="checkbox"/>
	<input type="checkbox"/>	<input type="checkbox"/>		<input type="checkbox"/>	<input type="checkbox"/>		<input type="checkbox"/>	<input type="checkbox"/>		<input type="checkbox"/>	<input type="checkbox"/>		<input type="checkbox"/>	<input type="checkbox"/>
	<input type="checkbox"/>	<input type="checkbox"/>		<input type="checkbox"/>	<input type="checkbox"/>		<input type="checkbox"/>	<input type="checkbox"/>		<input type="checkbox"/>	<input type="checkbox"/>		<input type="checkbox"/>	<input type="checkbox"/>
	<input type="checkbox"/>	<input type="checkbox"/>		<input type="checkbox"/>	<input type="checkbox"/>		<input type="checkbox"/>	<input type="checkbox"/>		<input type="checkbox"/>	<input type="checkbox"/>		<input type="checkbox"/>	<input type="checkbox"/>
	<input type="checkbox"/>	<input type="checkbox"/>		<input type="checkbox"/>	<input type="checkbox"/>		<input type="checkbox"/>	<input type="checkbox"/>		<input type="checkbox"/>	<input type="checkbox"/>		<input type="checkbox"/>	<input type="checkbox"/>
	<input type="checkbox"/>	<input type="checkbox"/>		<input type="checkbox"/>	<input type="checkbox"/>		<input type="checkbox"/>	<input type="checkbox"/>		<input type="checkbox"/>	<input type="checkbox"/>		<input type="checkbox"/>	<input type="checkbox"/>
	<input type="checkbox"/>	<input type="checkbox"/>		<input type="checkbox"/>	<input type="checkbox"/>		<input type="checkbox"/>	<input type="checkbox"/>		<input type="checkbox"/>	<input type="checkbox"/>		<input type="checkbox"/>	<input type="checkbox"/>
	<input type="checkbox"/>	<input type="checkbox"/>		<input type="checkbox"/>	<input type="checkbox"/>		<input type="checkbox"/>	<input type="checkbox"/>		<input type="checkbox"/>	<input type="checkbox"/>		<input type="checkbox"/>	<input type="checkbox"/>
	<input type="checkbox"/>	<input type="checkbox"/>		<input type="checkbox"/>	<input type="checkbox"/>		<input type="checkbox"/>	<input type="checkbox"/>		<input type="checkbox"/>	<input type="checkbox"/>		<input type="checkbox"/>	<input type="checkbox"/>
	<input type="checkbox"/>	<input type="checkbox"/>		<input type="checkbox"/>	<input type="checkbox"/>		<input type="checkbox"/>	<input type="checkbox"/>		<input type="checkbox"/>	<input type="checkbox"/>		<input type="checkbox"/>	<input type="checkbox"/>
	<input type="checkbox"/>	<input type="checkbox"/>		<input type="checkbox"/>	<input type="checkbox"/>		<input type="checkbox"/>	<input type="checkbox"/>		<input type="checkbox"/>	<input type="checkbox"/>		<input type="checkbox"/>	<input type="checkbox"/>
	<input type="checkbox"/>	<input type="checkbox"/>		<input type="checkbox"/>	<input type="checkbox"/>		<input type="checkbox"/>	<input type="checkbox"/>		<input type="checkbox"/>	<input type="checkbox"/>		<input type="checkbox"/>	<input type="checkbox"/>
	<input type="checkbox"/>	<input type="checkbox"/>		<input type="checkbox"/>	<input type="checkbox"/>		<input type="checkbox"/>	<input type="checkbox"/>		<input type="checkbox"/>	<input type="checkbox"/>		<input type="checkbox"/>	<input type="checkbox"/>
	<input type="checkbox"/>	<input type="checkbox"/>		<input type="checkbox"/>	<input type="checkbox"/>		<input type="checkbox"/>	<input type="checkbox"/>		<input type="checkbox"/>	<input type="checkbox"/>		<input type="checkbox"/>	<input type="checkbox"/>
	<input type="checkbox"/>	<input type="checkbox"/>		<input type="checkbox"/>	<input type="checkbox"/>		<input type="checkbox"/>	<input type="checkbox"/>		<input type="checkbox"/>	<input type="checkbox"/>		<input type="checkbox"/>	<input type="checkbox"/>
	<input type="checkbox"/>	<input type="checkbox"/>		<input type="checkbox"/>	<input type="checkbox"/>		<input type="checkbox"/>	<input type="checkbox"/>		<input type="checkbox"/>	<input type="checkbox"/>		<input type="checkbox"/>	<input type="checkbox"/>
	<input type="checkbox"/>	<input type="checkbox"/>		<input type="checkbox"/>	<input type="checkbox"/>		<input type="checkbox"/>	<input type="checkbox"/>		<input type="checkbox"/>	<input type="checkbox"/>		<input type="checkbox"/>	<input type="checkbox"/>
	<input type="checkbox"/>	<input type="checkbox"/>		<input type="checkbox"/>	<input type="checkbox"/>		<input type="checkbox"/>	<input type="checkbox"/>		<input type="checkbox"/>	<input type="checkbox"/>		<input type="checkbox"/>	<input type="checkbox"/>
	<input type="checkbox"/>	<input type="checkbox"/>		<input type="checkbox"/>	<input type="checkbox"/>		<input type="checkbox"/>	<input type="checkbox"/>		<input type="checkbox"/>	<input type="checkbox"/>		<input type="checkbox"/>	<input type="checkbox"/>
	<input type="checkbox"/>	<input type="checkbox"/>		<input type="checkbox"/>	<input type="checkbox"/>		<input type="checkbox"/>	<input type="checkbox"/>		<input type="checkbox"/>	<input type="checkbox"/>		<input type="checkbox"/>	<input type="checkbox"/>
	<input type="checkbox"/>	<input type="checkbox"/>		<input type="checkbox"/>	<input type="checkbox"/>		<input type="checkbox"/>	<input type="checkbox"/>		<input type="checkbox"/>	<input type="checkbox"/>		<input type="checkbox"/>	<input type="checkbox"/>
	<input type="checkbox"/>	<input type="checkbox"/>		<input type="checkbox"/>	<input type="checkbox"/>		<input type="checkbox"/>	<input type="checkbox"/>		<input type="checkbox"/>	<input type="checkbox"/>		<input type="checkbox"/>	<input type="checkbox"/>
	<input type="checkbox"/>	<input type="checkbox"/>		<input type="checkbox"/>	<input type="checkbox"/>		<input type="checkbox"/>	<input type="checkbox"/>		<input type="checkbox"/>	<input type="checkbox"/>		<input type="checkbox"/>	<input type="checkbox"/>
	<input type="checkbox"/>	<input type="checkbox"/>		<input type="checkbox"/>	<input type="checkbox"/>		<input type="checkbox"/>	<input type="checkbox"/>		<input type="checkbox"/>	<input type="checkbox"/>		<input type="checkbox"/>	<input type="checkbox"/>
	<input type="checkbox"/>	<input type="checkbox"/>		<input type="checkbox"/>	<input type="checkbox"/>		<input type="checkbox"/>	<input type="checkbox"/>		<input type="checkbox"/>	<input type="checkbox"/>		<input type="checkbox"/>	<input type="checkbox"/>
	<input type="checkbox"/>	<input type="checkbox"/>		<input type="checkbox"/>	<input type="checkbox"/>		<input type="checkbox"/>	<input type="checkbox"/>		<input type="checkbox"/>	<input type="checkbox"/>		<input type="checkbox"/>	<input type="checkbox"/>
	<input type="checkbox"/>	<input type="checkbox"/>		<input type="checkbox"/>	<input type="checkbox"/>		<input type="checkbox"/>	<input type="checkbox"/>		<input type="checkbox"/>	<input type="checkbox"/>		<input type="checkbox"/>	<input type="checkbox"/>
	<input type="checkbox"/>	<input type="checkbox"/>		<input type="checkbox"/>	<input type="checkbox"/>		<input type="checkbox"/>	<input type="checkbox"/>		<input type="checkbox"/>	<input type="checkbox"/>		<input type="checkbox"/>	<input type="checkbox"/>
	<input type="checkbox"/>	<input type="checkbox"/>		<input type="checkbox"/>	<input type="checkbox"/>		<input type="checkbox"/>	<input type="checkbox"/>		<input type="checkbox"/>	<input type="checkbox"/>		<input type="checkbox"/>	<input type="checkbox"/>
	<input type="checkbox"/>	<input type="checkbox"/>		<input type="checkbox"/>	<input type="checkbox"/>		<input type="checkbox"/>	<input type="checkbox"/>		<input type="checkbox"/>	<input type="checkbox"/>		<input type="checkbox"/>	<input type="checkbox"/>
	<input type="checkbox"/>	<input type="checkbox"/>		<input type="checkbox"/>	<input type="checkbox"/>		<input type="checkbox"/>	<input type="checkbox"/>		<input type="checkbox"/>	<input type="checkbox"/>		<input type="checkbox"/>	<input type="checkbox"/>
	<input type="checkbox"/>	<input type="checkbox"/>		<input type="checkbox"/>	<input type="checkbox"/>		<input type="checkbox"/>	<input type="checkbox"/>		<input type="checkbox"/>	<input type="checkbox"/>		<input type="checkbox"/>	<input type="checkbox"/>
	<input type="checkbox"/>	<input type="checkbox"/>		<input type="checkbox"/>	<input type="checkbox"/>		<input type="checkbox"/>	<input type="checkbox"/>		<input type="checkbox"/>	<input type="checkbox"/>		<input type="checkbox"/>	<input type="checkbox"/>
	<input type="checkbox"/>	<input type="checkbox"/>		<input type="checkbox"/>	<input type="checkbox"/>		<input type="checkbox"/>	<input type="checkbox"/>		<input type="checkbox"/>	<input type="checkbox"/>		<input type="checkbox"/>	<input type="checkbox"/>
	<input type="checkbox"/>	<input type="checkbox"/>		<input type="checkbox"/>	<input type="checkbox"/>		<input type="checkbox"/>	<input type="checkbox"/>		<input type="checkbox"/>	<input type="checkbox"/>		<input type="checkbox"/>	<input type="checkbox"/>
	<input type="checkbox"/>	<input type="checkbox"/>		<input type="checkbox"/>	<input type="checkbox"/>		<input type="checkbox"/>	<input type="checkbox"/>		<input type="checkbox"/>	<input type="checkbox"/>		<input type="checkbox"/>	<input type="checkbox"/>
	<input type="checkbox"/>	<input type="checkbox"/>		<input type="checkbox"/>	<input type="checkbox"/>		<input type="checkbox"/>	<input type="checkbox"/>		<input type="checkbox"/>	<input type="checkbox"/>		<input type="checkbox"/>	<input type="checkbox"/>
	<input type="checkbox"/>	<input type="checkbox"/>		<input type="checkbox"/>	<input type="checkbox"/>		<input type="checkbox"/>	<input type="checkbox"/>		<input type="checkbox"/>	<input type="checkbox"/>		<input type="checkbox"/>	<input type="checkbox"/>
	<input type="checkbox"/>	<input type="checkbox"/>		<input type="checkbox"/>	<input type="checkbox"/>		<input type="checkbox"/>	<input type="checkbox"/>		<input type="checkbox"/>	<input type="checkbox"/>		<input type="checkbox"/>	<input type="checkbox"/>
	<input type="checkbox"/>	<input type="checkbox"/>		<input type="checkbox"/>	<input type="checkbox"/>		<input type="checkbox"/>	<input type="checkbox"/>		<input type="checkbox"/>	<input type="checkbox"/>		<input type="checkbox"/>	<input type="checkbox"/>
	<input type="checkbox"/>	<input type="checkbox"/>		<input type="checkbox"/>	<input type="checkbox"/>		<input type="checkbox"/>	<input type="checkbox"/>		<input type="checkbox"/>	<input type="checkbox"/>		<input type="checkbox"/>	<input type="checkbox"/>
	<input type="checkbox"/>	<input type="checkbox"/>		<input type="checkbox"/>	<input type="checkbox"/>		<input type="checkbox"/>	<input type="checkbox"/>		<input type="checkbox"/>	<input type="checkbox"/>		<input type="checkbox"/>	<input type="checkbox"/>
	<input type="checkbox"/>	<input type="checkbox"/>		<input type="checkbox"/>	<input type="checkbox"/>		<input type="checkbox"/>	<input type="checkbox"/>		<input type="checkbox"/>	<input type="checkbox"/>		<input type="checkbox"/>	<input type="checkbox"/>
	<input type="checkbox"/>	<input type="checkbox"/>		<input type="checkbox"/>	<input type="checkbox"/>		<input type="checkbox"/>	<input type="checkbox"/>		<input type="checkbox"/>	<input type="checkbox"/>		<input type="checkbox"/>	<input type="checkbox"/>
	<input type="checkbox"/>	<input type="checkbox"/>		<input type="checkbox"/>	<input type="checkbox"/>		<input type="checkbox"/>	<input type="checkbox"/>		<input type="checkbox"/>	<input type="checkbox"/>		<input type="checkbox"/>	<input type="checkbox"/>
	<input type="checkbox"/>	<input type="checkbox"/>		<input type="checkbox"/>	<input type="checkbox"/>		<input type="checkbox"/>	<input type="checkbox"/>		<input type="checkbox"/>	<input type="checkbox"/>		<input type="checkbox"/>	<input type="checkbox"/>
	<input type="checkbox"/>	<input type="checkbox"/>		<input type="checkbox"/>	<input type="checkbox"/>		<input type="checkbox"/>	<input type="checkbox"/>		<input type="checkbox"/>	<input type="checkbox"/>		<input type="checkbox"/>	<input type="checkbox"/>
	<input type="checkbox"/>	<input type="checkbox"/>		<input type="checkbox"/>	<input type="checkbox"/>		<input type="checkbox"/>	<input type="checkbox"/>		<input type="checkbox"/>	<input type="checkbox"/>		<input type="checkbox"/>	<input type="checkbox"/>
	<input type="checkbox"/>	<input type="checkbox"/>		<input type="checkbox"/>	<input type="checkbox"/>		<input type="checkbox"/>	<input type="checkbox"/>		<input type="checkbox"/>	<input type="checkbox"/>		<input type="checkbox"/>	<input type="checkbox"/>
	<input type="checkbox"/>	<input type="checkbox"/>		<input type="checkbox"/>	<input type="checkbox"/>		<input type="checkbox"/>	<input type="checkbox"/>		<input type="checkbox"/>	<input type="checkbox"/>		<input type="checkbox"/>	<input type="checkbox"/>
	<input type="checkbox"/>	<input type="checkbox"/>		<input type="checkbox"/>	<input type="checkbox"/>		<input type="checkbox"/>	<input type="checkbox"/>		<input type="checkbox"/>	<input type="checkbox"/>		<input type="checkbox"/>	<input type="checkbox"/>
	<input type="checkbox"/>	<input type="checkbox"/>		<input type="checkbox"/>	<input type="checkbox"/>		<input type="checkbox"/>	<input type="checkbox"/>		<input type="checkbox"/>	<input type="checkbox"/>		<input type="checkbox"/>	<input type="checkbox"/>
	<input type="checkbox"/>	<input type="checkbox"/>		<input type="checkbox"/>	<input type="checkbox"/>		<input type="checkbox"/>	<input type="checkbox"/>		<input type="checkbox"/>	<input type="checkbox"/>		<input type="checkbox"/>	<input type="checkbox"/>
	<input type="checkbox"/>	<input type="checkbox"/>		<input type="checkbox"/>	<input type="checkbox"/>		<input type="checkbox"/>	<input type="checkbox"/>		<input type="checkbox"/>	<input type="checkbox"/>		<input type="checkbox"/>	<input type="checkbox"/>
	<input type="checkbox"/>	<input type="checkbox"/>		<input type="checkbox"/>	<input type="checkbox"/>		<input type="checkbox"/>	<input type="checkbox"/>		<input type="checkbox"/>	<input type="checkbox"/>		<input type="checkbox"/>	<input type="checkbox"/>
	<input type="checkbox"/>	<input type="checkbox"/>		<input type="checkbox"/>	<input type="checkbox"/>		<input type="checkbox"/>	<input type="checkbox"/>		<input type="checkbox"/>	<input type="checkbox"/>		<input type="checkbox"/>	<input type="checkbox"/>
	<input type="checkbox"/>	<input type="checkbox"/>		<input type="checkbox"/>	<input type="checkbox"/>		<input type="checkbox"/>	<input type="checkbox"/>		<input type="checkbox"/>	<input type="checkbox"/>		<input type="checkbox"/>	<input type="checkbox"/>
	<input type="checkbox"/>	<input type="checkbox"/>		<input type="checkbox"/>	<input type="checkbox"/>		<input type="checkbox"/>	<input type="checkbox"/>		<input type="checkbox"/>	<input type="checkbox"/>		<input type="checkbox"/>	<input type="checkbox"/>
	<input type="checkbox"/>	<input type="checkbox"/>		<input type="checkbox"/>	<input type="checkbox"/>		<input type="checkbox"/>	<input type="checkbox"/>		<input type="checkbox"/>	<input type="checkbox"/>		<input type="checkbox"/>	<input type="checkbox"/>
	<input type="checkbox"/>	<input type="checkbox"/>		<input type="checkbox"/>	<input type="checkbox"/>		<input type="checkbox"/>	<input type="checkbox"/>		<input type="checkbox"/>	<input type="checkbox"/>		<input type="checkbox"/>	<input type="checkbox"/>
	<input type="checkbox"/>	<input type="checkbox"/>		<input type="checkbox"/>	<input type="checkbox"/>		<input type="checkbox"/>	<input type="checkbox"/>		<input type="checkbox"/>	<input type="checkbox"/>		<input type="checkbox"/>	<input type="checkbox"/>
	<input type="checkbox"/>	<input type="checkbox"/>		<input type="checkbox"/>	<input type="checkbox"/>		<input type="checkbox"/>	<input type="checkbox"/>		<input type="checkbox"/>	<input type="checkbox"/>		<input type="checkbox"/>	<input type="checkbox"/>
	<input type="checkbox"/>	<input type="checkbox"/>		<input type="checkbox"/>	<input type="checkbox"/>		<input type="checkbox"/>	<input type="checkbox"/>		<input type="checkbox"/>	<input type="checkbox"/>		<input type="checkbox"/>	<input type="checkbox"/>
	<input type="checkbox"/>	<input type="checkbox"/>		<input type="checkbox"/>										

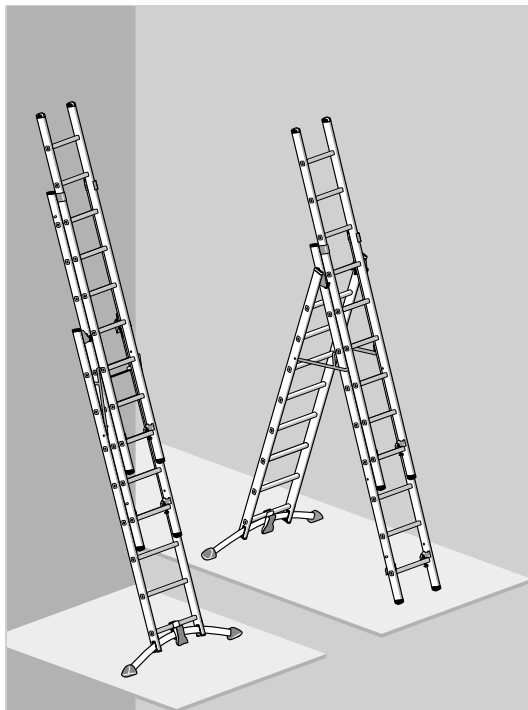

Multifunktionell stege av aluminium (3-delig)

Art.nr.	Stegpinne
9306-xxx	(2 x 6 + 1 x 5)
9308-xxx	(2 x 8 + 1 x 7)
9309-xxx	(2 x 9 + 1 x 8)
9310-xxx	(3 x 10)
9311-xxx	(3 x 11)
9312-xxx	(3 x 12)
1420-xxx	(2 x 8 + 1 x 9)

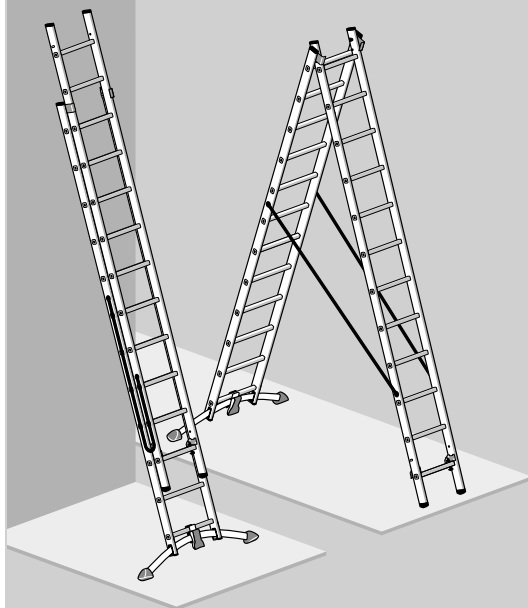

Multifunktionell stege av aluminium (2-delig)

Art.nr.	Stegpinne
9409-xxx	(2 x 9)
9412-xxx	(2 x 12)
9415-xxx	(2 x 15)

Tekniska ändringar förbehållna.

Innehållsförteckning

1. Inledning	147
2. Ändamålsenlig användning	147
3. Teknisk information	148
4. Leveransomfattning	152
5. Monteringsanvisning	152
6. Montering/Användning	153
7. Säkerhetsanvisningar	156
8. Transport/Förvaring	160
9. Service/Underhåll	160
10. Livslängd	161
11. Förpackning/Bortskaffande	161
12. Produktinformation	161
13. Service/Reservdelar	161
14. Kontrollschema	162

Tillverkaren:

Hailo-Werk • Rudolf Loh GmbH & Co. KG

Daimlerstr. 8
35708 Haiger, Germany

Telefon: +49 (0) 2773 82-0
Telefax: +49 (0) 2773 82-1239

E-Mail: info@hailo.de
www.hailo.de

1. Inledning

Denna bruks- och användaranvisning beskriver hur man använder den 3-delade och 2-delade kombistegen på ett säkert sätt.



Den här bruks- och användaranvisningen innehåller viktiga säkerhetsanvisningar. Läs därför igenom hela anvisningen; observera särskilt alla säkerhetsanvisningar innan du använder stegen.

Stegen uppfyller kraven enligt den europeiska normen EN 131-1-2-3.

Spara bruks- och användaranvisningen. Vid överlämning av stegen till annan person, bifoga även bruks- och användarinstruktionerna.

2. Ändamålsenlig användning

Den här stegen är ett mobilt arbetsredskap, som kan användas på olika platser.

Med den här stegen kan småskaliga höjdarbeten utföras, där användning av andra redskap inte är i proportion med arbetet (se säkerhetsbestämmelser för arbetsredskap).

Den här stegen får endast användas enligt vad som beskrivs i dessa bruks- och användarinstruktioner. Alla annan användning räknas inte som ändamålsenlig användning. Vid skador, som uppstått genom inte ändamålsenlig användning, tas inget ansvar.

Modifieringar av stegen, som inte auktoriserats av tillverkaren, leder till att garantin inte gäller.

SE

3. Teknisk information

Multifunktionell stege av aluminium (3-delig)

Den 3-deliga multifunktionella stegen av aluminium med LOT-system består av en 2-delig fristående stege [A] som kan bestigas från båda sidorna och en anliggande stege [G].

På trappstegen [A] kan den anliggande stegen [G] användas som skjutdel.

Trappstegen [A] kan omvandlas till en anliggande stege (utskjutsstege), och den anliggande stegen [G] åter användas som skjutdel.

I följande ritningar visas en 3-delad kombistege som exempel. All allmän information och alla uppgifter gäller även för 2-delade kombistegar.

Vid kombistegarna

Art.nr.: 9306-xxx, 9308-xxx, 9309-xxx, 1420-xxx är den anliggande stegen [G] avtagbar; den kan användas som en separat stege.

Multifunktionell stege av aluminium (2-delig)

Den 2-delade kombistegen med LOT-system består av en fristående trappstege [A] med steg på båda sidor, som går att omvandla till en anliggande stege (utskjutsstege).

De olika stegmodellerna skiljer sig endast genom antalet stegpinnar.

Relevant teknisk information och produktspecifikationer finns i angivna i stegens märkning [E] direkt på stegen.



I följande ritningar visas en 3-delad kombistege som exempel.

All allmän information och alla uppgifter gäller även för 2-delade kombistegar.

Multifunktionell stege av aluminium (3-delig):

[A] Trappstege (med höjdjusteringsfunktion)

[B] Stegfot (nivåutjämning)

[C] Glidskydd

[D] Spärrhakepar

[E] Stegens märkning

[F] H-länk

[G] Anliggande stege (avtagbar)

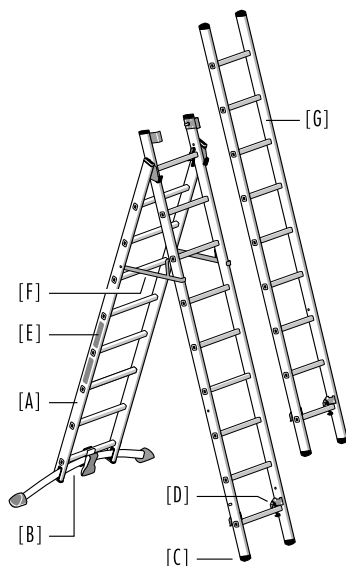

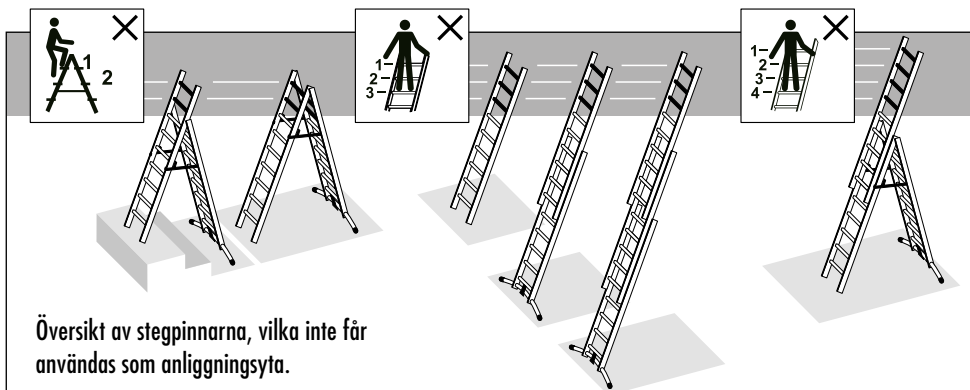

Multifunktionell stege av aluminium (3-delig):

- [A] Trappstege (utan höjjusteringsfunktion)
- [B] Stegfot (nivåutjämning)
- [C] Glidskydd
- [D] Spärrhakepar
- [E] Stegens märkning
- [F] Spännband
- [G] Utskjutsstege (ej avtagbar)

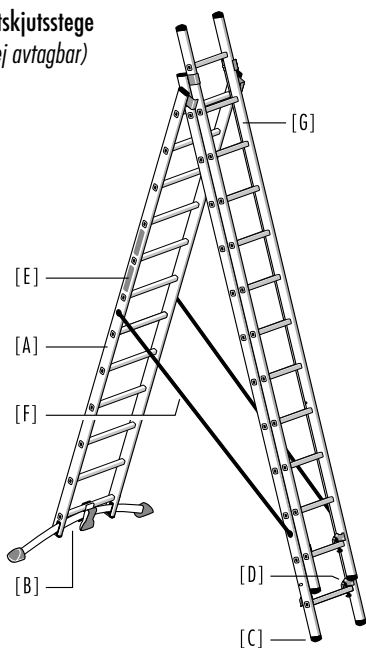

Multifunktionell stege av aluminium (2-delig):

- [A] Trappstege
- [B] Stegfot (nivåutjämning)
- [C] Glidskydd
- [D] Spärrhakepar
- [E] Stegens märkning
- [F] Spännband

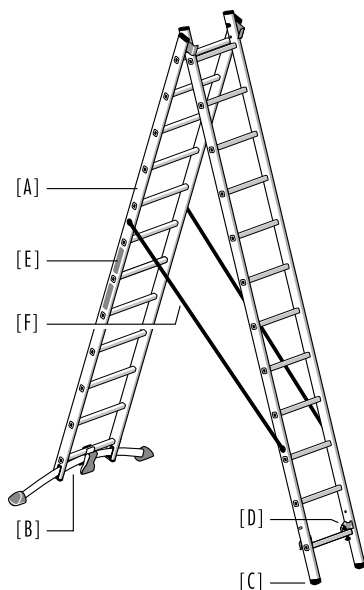

SE

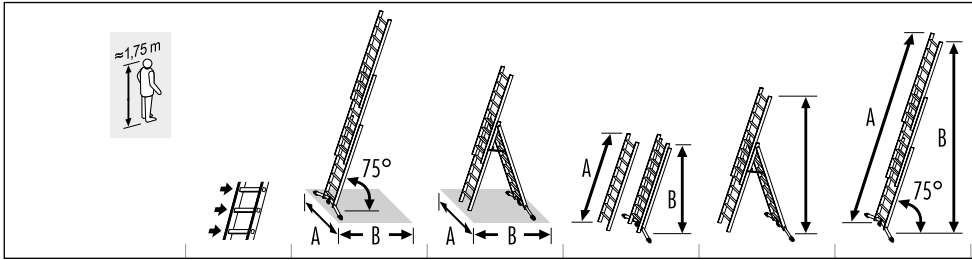

9306-xxx	2x6 + 1x5	A = 122 m B = 1,00 m	A = 1,22 m B = 1,18 m	A = 1,90 m B = 1,84 m	2,87 m	A = 3,86 m B = 3,73 m
9308-xxx	2x8 + 1x7	A = 1,27 m B = 1,37 m	A = 1,27 m B = 1,52 m	A = 2,48 m B = 2,40 m	3,69 m	A = 5,28 m B = 5,10 m
9309-xxx	2x9 + 1x8	A = 1,22 m B = 1,51 m	A = 1,22 m B = 1,69 m	A = 2,74 m B = 2,65 m	4,21 m	A = 5,82 m B = 5,62 m
9310-xxx	3x10	A = 1,55 m B = 1,80 m	A = 1,55 m B = 1,87 m	A = 3,04 m B = 2,94 m	4,76 m	A = 6,96 m B = 6,73 m
9311-xxx	3x11	A = 1,50 m B = 1,87 m	A = 1,50 m B = 2,04 m	A = 3,31 m B = 3,20 m	5,01 m	A = 7,23 m B = 6,99 m
9312-xxx	3x12	A = 1,50 m B = 2,16 m	A = 1,50 m B = 2,21 m	A = 3,60 m B = 3,47 m	5,55 m	A = 8,35 m B = 8,07 m
1420-xxx	2x8 + 1x9	A = 1,27 m B = 1,29 m	A = 1,27 m B = 1,51 m	A = 2,45 m B = 2,37 m	3,50 m	A = 5,00 m B = 4,83 m

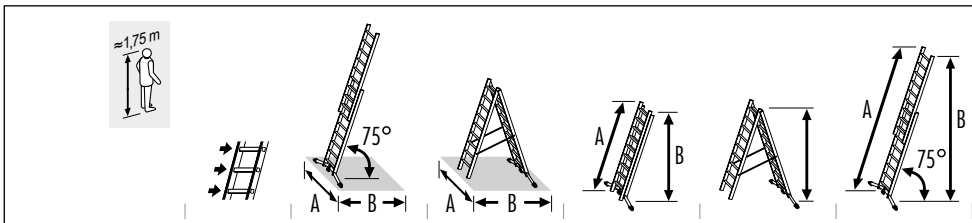

9409-xxx	2x9	A = 1,27 m B = 1,14 m	A = 1,27 m B = 1,70 m	A = 2,73 m B = 2,64 m	2,62 m	A = 4,41 m B = 4,26 m
9412-xxx	2x12	A = 1,55 m B = 1,58 m	A = 1,55 m B = 2,22 m	A = 3,57 m B = 3,45 m	3,42 m	A = 6,09 m B = 5,88 m
9415-xxx	2x15	A = 1,55 m B = 2,01 m	A = 1,55 m B = 2,74 m	A = 4,42 m B = 4,26 m	4,22 m	A = 7,77 m B = 7,50 m

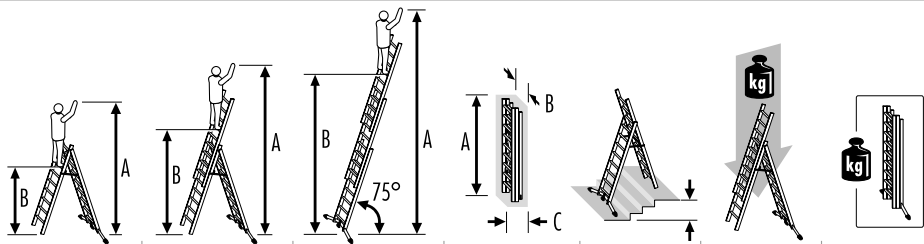

A = 2,80 m B = 0,78 m	A = 3,30 m B = 1,31 m	A = 4,70 m B = 2,69 m	A = 1,90 m B = 0,48 m C = 0,19 m	0,54 m	max. 150 kg	15,5/15,6 kg
A = 3,30 m B = 1,32 m	A = 4,10 m B = 2,12 m	A = 6,00 m B = 4,00 m	A = 2,48 m B = 0,48 m C = 0,19 m	0,54 m	max. 150 kg	19,2/19,3 kg
A = 3,60 m B = 1,58 m	A = 4,65 m B = 2,65 m	A = 6,60 m B = 4,58 m	A = 2,74 m B = 0,48 m C = 0,19 m	0,54 m	max. 150 kg	21,7/21,8 kg 22,7/22,8 kg
A = 3,85 m B = 1,86 m	A = 5,20 m B = 3,19 m	A = 7,70 m B = 5,67 m	A = 3,07 m B = 0,48 m C = 0,21 m		max. 150 kg	25,7/25,8 kg
A = 4,10 m B = 2,11 m	A = 5,45 m B = 3,44 m	A = 7,95 m B = 5,93 m	A = 3,31 m B = 0,48 m C = 0,21 m		max. 150 kg	27,1/27,2 kg
A = 4,40 m B = 2,38 m	A = 6,00 m B = 3,98 m	A = 9,00 m B = 7,01 m	A = 3,60 m B = 0,48 m C = 0,21 m		max. 150 kg	29,2/29,3 kg 30,1/30,2 kg
A = 3,20 m B = 1,20 m	A = 4,40 m B = 2,40 m	A = 5,95 m B = 3,95 m	A = 2,45 m B = 0,48 m C = 0,19 m		max. 150 kg	16,6/16,7 kg

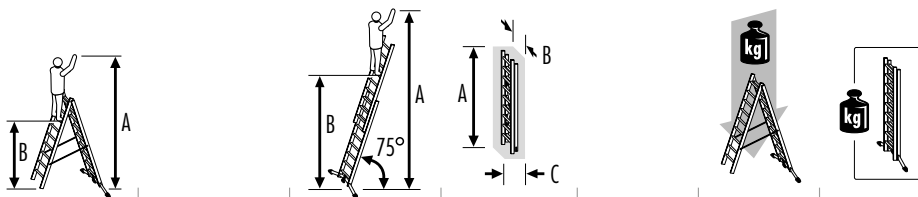

A = 3,60 m B = 1,58 m		A = 5,25 m B = 3,23 m	A = 2,73 m B = 0,41 m C = 0,14 m		max. 150 kg	13,6/13,7 kg
A = 4,40 m B = 2,38 m		A = 6,85 m B = 4,85 m	A = 3,57 m B = 0,41 m C = 0,14 m		max. 150 kg	15,9/16,2 kg
A = 5,20 m B = 3,18 m		A = 8,50 m B = 6,47 m	A = 4,42 m B = 0,41 m C = 0,16 m		max. 150 kg	22,7/22,8 kg

SE

4. Leveransomfattning

- 1 x Multifunktionell stega (3-delig eller 3-delig)
- 1 x Tvärbalk
- 1 x Bruks- och användarinstruktioner

Kontrollera före användningen att innehållet är fullständigt och att inga transportskador förekommer. Avlägsna förpackningsmaterialet.



Förpackningsmaterial är ingen leksak för barn, det finns risk för kvävning om det hanteras på fel sätt.

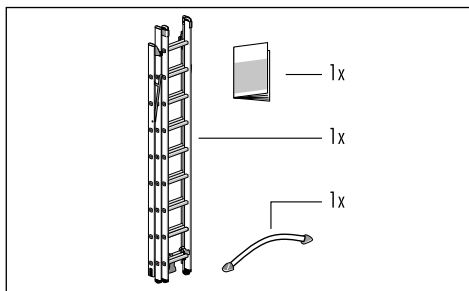

5. Monteringsanvisning

Montering av tvärbalken:

- Lägg ned den multifunktionella stegen. Lossa det främre stegelementet [A-2] och den anliggande stegen [G] från låshakarna [D], lyft upp en aning och skjut en stegpinne bakåt. Fotpedalen [A-3] är nu fritt tillgänglig. Nu kan tvärbalken [B] avlägsnas. Läs därefter låshakarna vid stegpinnarna. (se 6.2 Justering och låsning med låshakar).
- Skruva nu av ett glidskydd [B-1] och en stoppskruv [B-2] på stegfoten [B]. (Stjärnskruvmejsel krävs).
- Öppna fotpedalen [A-3] och för in stegfoten [B] som på bilden.
- Skruva tillbaka glidskyddet [B-1] och stoppskruven [B-2] igen på stegfoten. Var noga med att monteringsläget blir rätt!
- Stäng fotpedalen och testa stegen på ett säkert sätt före användning.
- På multifunktionella stegar med svängfot monterar tvärbalkarna i samma ordningsföljd. Se till att monteringsläget är korrekt!



Den multifunktionella stegen får endast användas om tvärbalkarna är monterade.

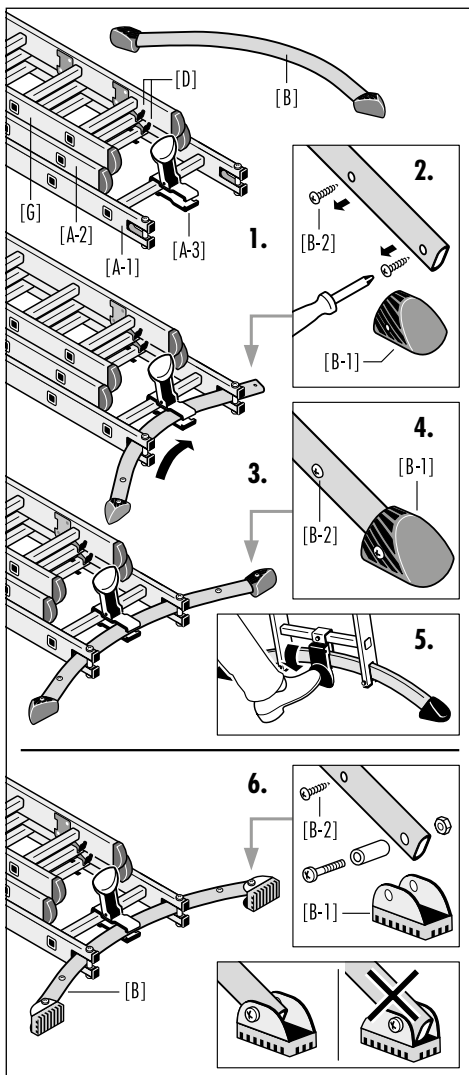

6. Montering/Användning

6.1 Uppställningsmöjligheter (presentation av principen)

- A - Fristående steg
med påhängd anliggande steg (3-delig)
- B - Fristående steg (2-delig)
- C - Fristående steg
med höjdfunktionsfunktion (2-delig)
- D - Anliggande steg (1-delig)
- E - Anliggande steg (2-delig)
- F - Anliggande steg (3-delig)

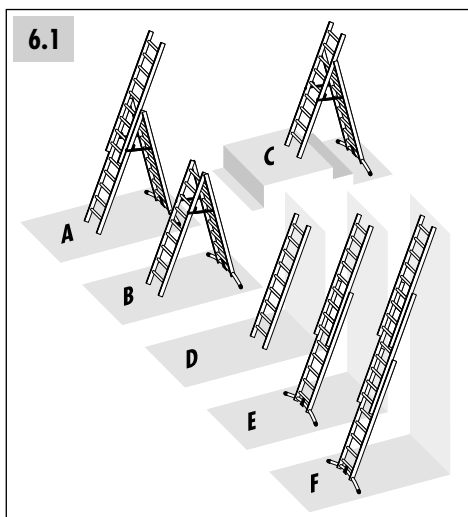

6.2 Funktion av LOT-system

Med hjälp av LOT-systemet kan stegen, ifall underlaget visar sig ha olika höjdnivå, ställas in vertikalt för att kunna placeras där. Ojämnheter i underlaget kan jämnas ut upp till 15 cm höjd (ProfiLOT-systemet) resp. 10 cm (HobbyLOT-systemet).

1. Öppna fotpedalen [A-3] och justera stegsektionen [A-1].
1. Stäng fotpedalen och testa stegen på ett säkert sätt före användning.

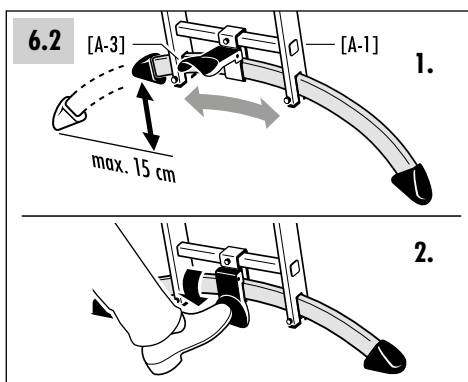

6.3 Justering och låsning med låshakar

Med de båda låshakarna [D] låses stegen resp. ett stegelement vid en stegpinne. Lyftsäkring [D-1] på låshakarna säkrar stegen mot att förflyttas oavsiktligt och fungerar som transportsäkringar.

1. Manövrera lyftsäkring [D-1] på låshaken [D] och lyft upp stegen en aning för att lossa spärren. Stegsektionerna kan nu förskjutas; den anliggande stegen [G] kan vid behov separeras från trappstegen.
2. Innan stegen används måste låshakarna befinna sig i rätt position på stegpinnarna och lyftsäkring [D-1] måste ha gått i lås av sig själv.

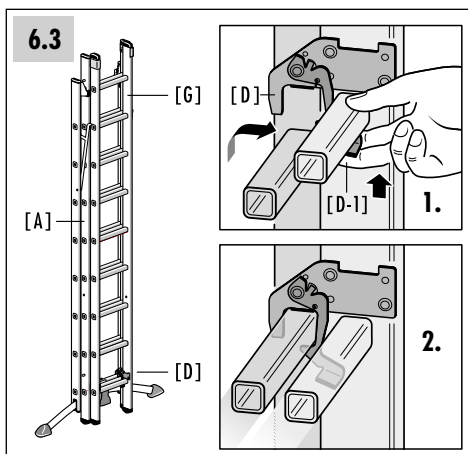

6. Montering/Användning

6.4 Hantering av den anliggande stegen

Den anliggande stegen [G] kan tillsammans med den fristående stegen [A] användas som en extra skjutdel eller som en separat steg.

(se 3. Teknisk information)

Separera den anliggande stegen [G] från den fristående stegen [A]: Lossa den anliggande stegens [G] spärr på låshaken [D] och skjut därefter ut den ur stegens styrningar [A-5].

Den anliggande stegen [G] kan sättas ihop med den fristående stegen [A] igen i omvänd ordningsföljd.

6.5 Montering och användning som fristående steg

1. Ställ stegen med tvärbalken på marken och ställ den sedan i lodrät position för att kunna hantera den bättre. Lossa den anliggande stegens [G] spärr, förflytta den en eller två stegpinnar uppåt och lås den sedan igen.
2. Lossa det främre stegelementets [A-2] spärr på låshaken [D] och lyft ut, öppna sedan den fristående stegen fullständigt genom att dra framåt.

3. Kombistegar med höjdjusteringsfunktion:

H-länken [F] måste vara säkert låst (se markering [E-1] på trappstegen). Den översta stegpinnen måste sitta säkert i låshakens ursparning [A-4].

4. Kombistegar utan höjdjusteringsfunktion:

Spännremmen [F] måste vara helt spänd. Den främre stegsektionens profil [A-2] måste vara i ett låst läge i den bakre stegsektionens glidbeslag [A-1].

6.4

6.5

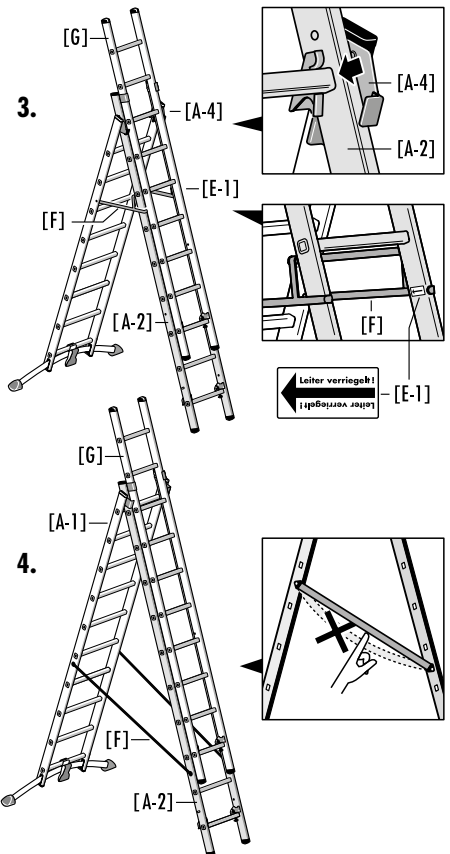
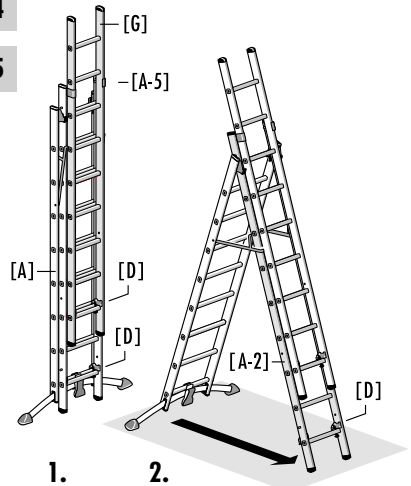

6.6 Höjdjusteringsfunktionen

Anvisningar för kombistegar med höjdjusteringsfunktion:
Vid höjdjustering får endast trappstegen [A] användas.
Före placeringen, separera den anliggande stegen [G] från trappstegen.

1. Lyft H-länken [F] en aning (lossa blockeringen) och skjut ihop de båda stegsektionerna något för att lätt kunna skjuta in den främre stegsektionen [A-2] i låshakparens [A-4] styrbeslag. Maximal justeringsmöjlighet: 2 stegpinnar, vilket motsvarar ca 54 cm.
2. Stegpinnarna måste därefter vara säkert på plats i låshakens ursparning [A-4] och H-länken [F] vara i låst position.

6.7 Montering och användning som anliggande steg

1. Ställ stegen med tvärbalken på marken och ställ den sedan i lodrät position för att kunna hantera den bättre. Anmärkning: Vid långa steglängder är det bäst att placera stegelementen i önskad position med stegen i liggande ställning och sedan vill behov ställa upp den med 2 personer.
2. Lås fast stegsektionerna vid spärrhakarna [D] och skjut dem längs styrbeslaget vid låshakparet [A-4] resp. glidbeslaget [A-5] till önskat höjdläge.
3. Lås därefter stegelementet säkert vid stegpinnarna med hjälp av låshakarna [D] igen.

6.8 Förvaring

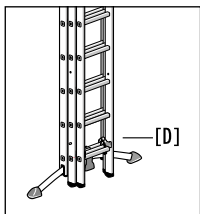

Lås efter användningen av den multifunktionella stegen stegelementen säkert vid stegpinnarna igen med hjälp av låshakarna [D].

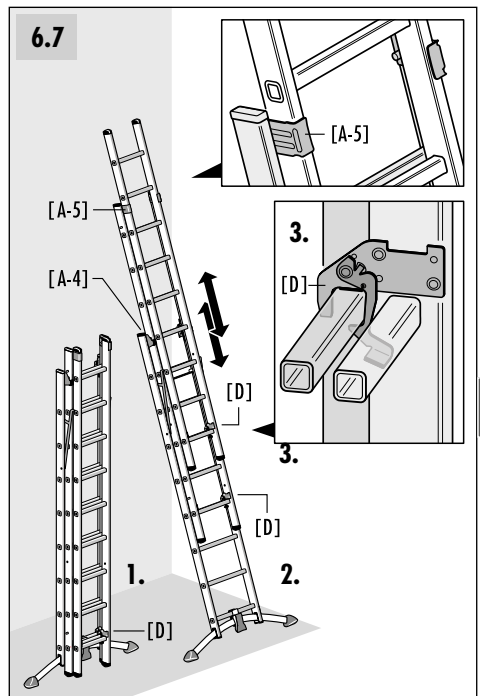
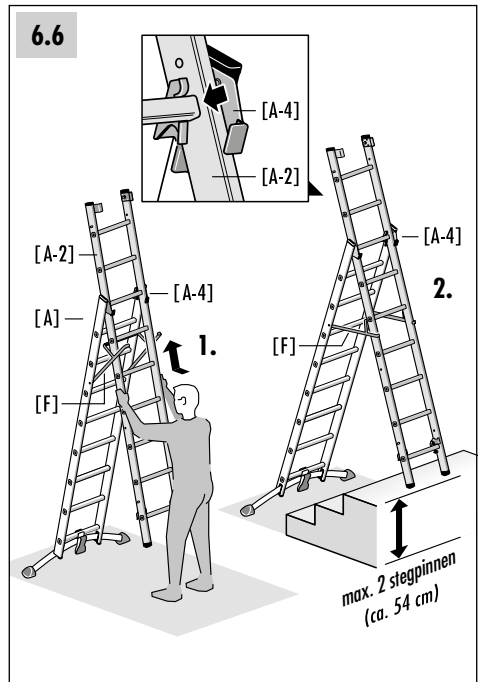

7. Säkerhetsanvisningar

7.1 Allmänna säkerhetsanvisningar

- Vid användning av stegen finns i princip fara för att falla.
Alla arbeten med och på stegen ska därför genomföras så att risken för att falla är så låg som möjligt.
- Vid användning av stegen finns i princip också fara för att stegen välts omkull.
Om stegen välts omkull, kan personer och föremål skadas.
Alla arbeten med och på stegen ska därför genomföras så att risken för att stegen välts omkull är så låg som möjligt.
- Reparationer och underhållsarbeten på stegen måste utföras av en sakkunnig person och enligt tillverkarens anvisningar.

Vid icke-professionell användning av stegen (non professional use):

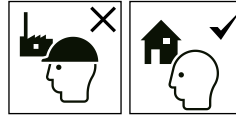

- Användaren måste i princip också säkerställa att stegen är lämplig för respektive tillämpning.

Vid professionell användning av stegen (professional use):

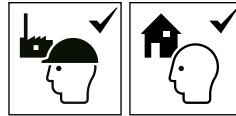

- För en yrkesmässig användning av stegen krävs att en regelbunden kontroll utförs av en behörig person (användarsäkerhetsförordning).
- Företagaren måste därför se till att stegar återkommande kontrolleras och att de befinner sig i ett gott skick (visuell och funktionsmässig kontroll). Dessa obligatoriska kontrollers typ, omfattning och tidsgränser ska fastställas.
- Intervallen på kontrollerna beror på användningsförhållandena, särskilt användningsfrekvensen, slitaget under användningen liksom frekvensen på och svårighetsgraden av fastställda brister vid föregående kontroller.
- Företagaren ska också se till att återkalla defekta stegar och förvara dessa så att det inte är möjligt att använda dem igen tills korrekt reparation eller avyttring gjorts.

7.2 Säkerhetsanvisningar för användning av stegen



Varning, fall från stegen.



Observera anvisningarna.

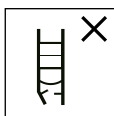

Inspektera den steg som ska användas visuellt efter skador för en säker användning före varje ny arbetsdags början.

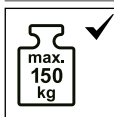

Maximal belastning.



Använd inte stegen på ojämnt eller löst underlag. Med hjälp av LOT-systemet kan stegen, ifall underlaget visar sig ha olika höjdnivå, ställas in vertikalt för att kunna placeras där.



Undvik att luta dig åt sidorna.

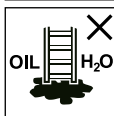

Avlägsna skräp från marken.



Maximalt antal användare.



Gå upp på, och ner från, vänd mot stegen.



Vid arbeten på en steg, håll fast dig med ena handen. Om detta inte är möjligt, vidta ytterligare säkerhetsåtgärder.



Undvik överdriven sidobelastning, t.ex. vid borring i murverk och betong.



Förmål, som transporteras vid uppklämringen på en steg, skall vara lätta och lätthanterliga.

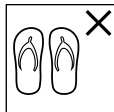

Vid uppklämring på stegen, använd ändamålsenliga skodon.



Är du i ett hälsotillstånd som passar för att använda stegen? Bestämda hälsokrav gäller. Medicinintag, alkohol- eller drogmissbruk kan göra användningen av stegen till en säkerhetsfara.

Arbeta inte för länge på stegen utan regelbundna pauser (trötthet är en säkerhetsrisk).

7. Säkerhetsanvisningar

7.2 Säkerhetsanvisningar för användning av stegen

Vid transport av stegen, förhindra skador genom att t.ex. surra fast den och säkerställ att den sitter fast ordentligt.

Före varje användning, säkerställ att stegen är lämplig.

Avlägsna alla orenheter från stegen, t.ex. vät färg, smuts, olja eller snö.

Använd inte stegen utomhus vid ogynnsamma väderförhållanden (t.ex. stark vind, isbildning, snöhalka).

Innan du börjar använda stegen i arbetet, skall en riskbedömning (enligt arbetskyddslagen) utföras.

Vid uppställning av stegen, måste man vara medveten om risken för kollision, t.ex. med fotgängare, fordon eller dörrar. Om så är möjligt, lås dörrar (dock inte utrymningsvägar) och fönster inom arbetsområdet.



Varning, farlig ström. Fastställ alla risker med elektrisk utrustning som finns inom arbetsområdet, som t.ex. högspänningsluftledningarna eller annan friliggande elektrisk utrustning. Använd inte heller stegen när det finns risk för farlig ström.



Vid oundvikliga arbeten under spänning, eller i närheten av elektriska luftledningarna, använd inte stegar som kan leda ström (t.ex. aluminiumstegar).

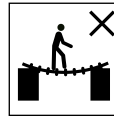

Använd inte stegen som en bro eller övergång.

Stegen och stegens delar får inte modifieras.

Flytta inte på stegen under tiden du står på den.

Vid användning utomhus måste säkerhetsåtgärder mot vindpåverkan vidtas.

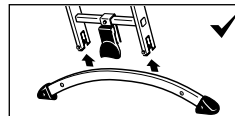

Innan den multifunktionella stegen används måste tvärbalken monteras. (se 5. Monteringsanvisning)

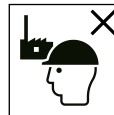

Stegen är avsedd för icke-professionell användning.

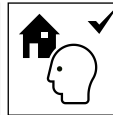
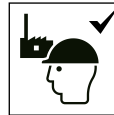

Stegen är avsedd för professionell användning.

7.3 Användning som anliggande steg



Anliggande stegar med stegpinnar måste användas i rätt vinkel.



Anliggande stegar för att komma åt högre nivåer bör sticka ut minst 1 meter över anliggningsstället resp. skjutas ut.

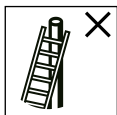

Luta inte stegen mot olämpliga ytor.

Stegen får aldrig flyttas ovanifrån.



Stå inte på de tre översta stegpinnarna på en anliggande steg.

7.4 Användning som trappsteg



Gå inte konsekvent åt stegens ena sida.



Se till att du öppnar båda delarna på stegen helt säkert innan du använder den.

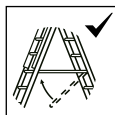

Befintliga spridnings/låsanordningar måste finnas i låst läge.



Användning som fristående steg: Stå inte på de två översta stegen/pinnarna på en fristående steg utan plattform och fasthållningsstöd för hand/knä.

7.5 Användning som trappsteg med påmonterad skjutdel (3-delad kombisteg)

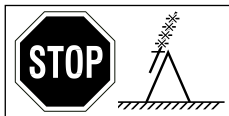

Vid användning av stegen i trappstegsposition med påmonterad skjutdel, stå inte högre upp än till den stegpinne som rekommenderas av tillverkaren.



Vid användning av stegen i trappa, stå inte högre upp än till den stegpinne som rekommenderas av tillverkaren.



Stå inte på de fyra översta stegen/pinnarna på en fristående steg med utskjuten utskjutssteg.



Låsanordningar, om sådana finns, måste finnas i helt låst läge innan användning.

SE

8. Transport / Förvaring

- Före och efter användningen – liksom vid förvaring och transport – av stegsektioner, lås fast dem med hjälp av spärrhakarna [D] vid respektive nedersta stegpinne.
- För att undvika eventuella skador, skall stegen fästas säkert vid transport (t.ex. på takräcke eller inne i bilen).
- Förvaringen av stegen bör ske under torra förhållanden, stående i lodrät position.
- Eventuella skador måste uteslutas och alla delar skyddas mot slitage av väder och vind.
- Förvara stegen så att den är skyddad mot lekande barn och så att den inte utgör någon fara för människor (ev. snubbelrisk).

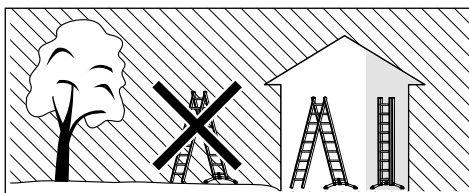
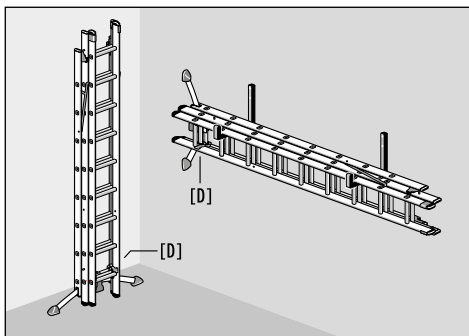

9. Service / Underhåll

- Vården av och servicen på stegen skall säkerställa dess funktionsduglighet. Stegen måste kontrolleras regelbundet för skador. Funktionen på rörliga delar måste kunna garanteras.
- Rengöringen av stegen, särskilt alla rörliga delar, bör vid synlig smuts utföras omedelbart efter användning.
- Använd endast vattenlösliga rengöringsmedel som finns i handeln.
Använd inga aggressiva medel med slipeffekt.

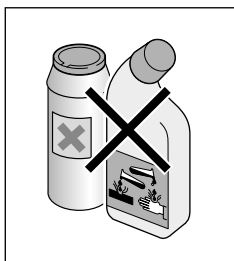

10. Livslängd

Vid ändamålsenlig användning och regelbunden service är stegen ett arbetsredskap som har lång livslängd.

11. Förpackning / Bortskaffande

- När stegen är förbrukad, bör den bortskaffas enligt för tillfället gällande bestämmelser.
- Stegen får inte bortskaffas med hushållssoporna.
- Alla komponenter inkl. förpackning måste sorteras enl. avfallslag.
- Aluminium är ett högkvalitativt material och skall lämnas för återvinning.
- Detaljerade uppgifter om detta, kan du få av din respektive kommun.

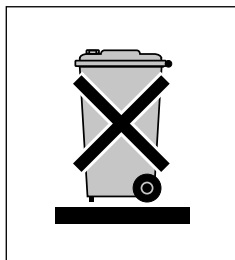

12. Produktinformation

Denna bruksanvisning finner du på Internetadressen www.hailo.de.

13. Service / Reservdelar

Ytterligare information om servicetjänster och reservdelar kan fås direkt från tillverkaren.

14. Kontrollschema

- Vid skadade, felaktiga eller ej fungerande stegsektioner finns det fara för att användaren kan falla ned från stegen; det finns också fara för att stegen välts omkull under användning.
- Användaren kan råka ut för allvarliga skador vid ett fall från stegen.
- Föremål kan också skadas om stegen välts omkull.



Stegelemente:	Protokollpunkter:
1. Allmänna Protokollpunkter	<p>Alla fästelement (nitar, skruvar, bultar etc.) måste finnas på plats. Är fästelementen ev. lösa eller rostiga? Finns det några föroreningar (t.ex. smuts, lera, färg, olja eller fett) på stegen?</p>
2. Plattform, Handledare	<p>Är stegsidorna eventuellt böjda, vridna, buckliga, spruckna eller korroderade? Alla stegpinnar måste finnas på plats. Är stegpinnarna ev. nötta, lösa, korroderade eller skadade?</p>
3. Förbindelseelement, Styrningar, Beslag	<p>Kontrollera att styrningar och stoppare fungerar och sitter fast ordentligt och se till att inga skador eller korrosion förekommer. Stegens låsning med låshakar och lyftsäkring måste fungera klanderfritt. Är låshakarna och lyftsäkringarna eventuellt skadade, lösa eller korroderade?</p>
4. Tvärbalkar, Fötter, Ändproppar	<p>Kontrollera att tvärbalkarna, fötterna och ändpropparna sitter fast ordentligt och inte är skadade eller korroderade. Alla stegfötter/ändproppar måste finnas på plats. Är stegfötterna lösa, slitna eller korroderade?</p>
5. Spridningsanordning	<p>Kontrollera spännbandets tekniska tillstånd och glidbeslaget. Befinner sig fästpunkterna i gott tillstånd? Finns det några skador, sprickor?</p>
6. Stegens produktmärkning	<p>Finns alla märkningar på plats och är de i gott, läsbart skick?</p>
RESULTAT	<p>Stegen är godkänd och klar att använda. Reparation av stegen krävs. Reparation har utförts, stegen är klar att använda igen. Stegen går inte längre att använda (avyttas).</p>

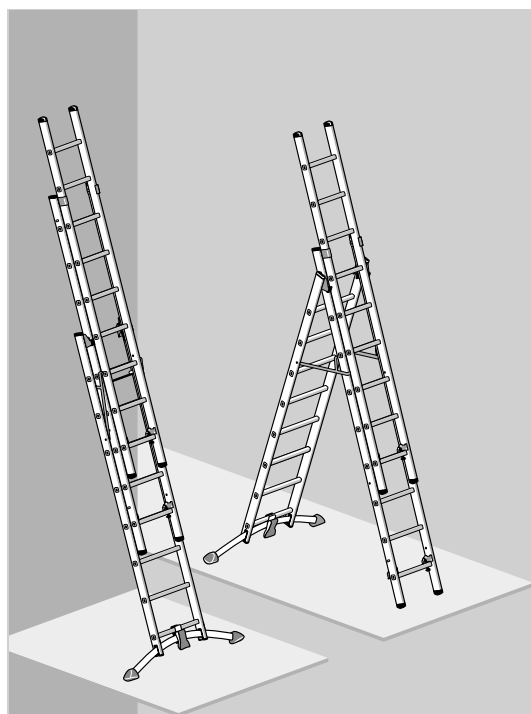

Drabina aluminiowa uniwersalna (3-częściowa)

Nr katal.	Szczebli
9306-xxx	(2 x 6 + 1 x 5)
9308-xxx	(2 x 8 + 1 x 7)
9309-xxx	(2 x 9 + 1 x 8)
9310-xxx	(3 x 10)
9311-xxx	(3 x 11)
9312-xxx	(3 x 12)
1420-xxx	(2 x 8 + 1 x 9)

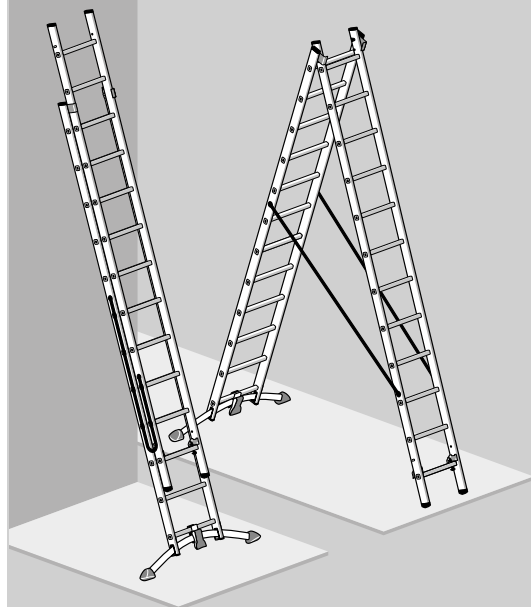

Drabina aluminiowa uniwersalna (2-częściowa)

Nr katal.	Szczebli
9409-xxx	(2 x 9)
9412-xxx	(2 x 12)
9415-xxx	(2 x 15)

Technické změny vyhrazeny.

Spis treści

1. Wprowadzenie	165
2. Zastosowanie zgodne z przeznaczeniem	165
3. Informacje techniczne	166
4. Zakres dostawy	170
5. Instrukcja składania	170
6. Montaż/obsługa	171
7. Wskazówki dot. bezpieczeństwa	174
8. Transport/przechowywanie	178
9. Konserwacja / utrzymywanie	178
10. Okres użytkowania	179
11. Opakowanie/utyliczacja	179
12. Informacje o produkcie	179
13. Serwis/części zamienne	179
14. Lista kontrolna	180

Producent:

Hailo-Werk • Rudolf Loh GmbH & Co. KG

Daimlerstr. 8
35708 Haiger, Germany

Telefon: +49 (0) 2773 82-0

Telefax: +49 (0) 2773 82-1239

E-Mail: info@hailo.de
www.hailo.de

1. Wprowadzenie

Ta instrukcja użytkowania i obsługi opisuje bezpieczne korzystanie z drabiny uniwersalnej 3- i 2-częściowej.



Niniejsza instrukcja użytkowania i obsługi zawiera ważne wskazówki bezpieczeństwa. Dlatego proszę przeczytać całą instrukcję; przed użyciem drabiny przestrzegać w szczególności wszystkich wskazówek bezpieczeństwa.

Drabiny uniwersalne spełniają wymogi Normy Europejskiej EN 131-1-2-3.

Tą instrukcję użytkowania i obsługi należy zachować. W przypadku przekazania drabiny proszę dołączyć do niej także tę instrukcję.

2. Stosowanie zgodnie z przeznaczeniem

Drabina jest ruchomym narzędziem pracy, które można stosować w różnych miejscach.

Drabina umożliwia wykonywanie prac wysokościowych o niewielkim zakresie, w przypadku których zastosowanie innych narzędzi jest nieodpowiednie (patrz rozporządzenie w sprawie bezpieczeństwa środków roboczych).

Drabinę wolno stosować tylko zgodnie z opisem zawartym w niniejszej instrukcji użytkowania i obsługi. Każde inne zastosowanie jest traktowane jako niezgodne z przeznaczeniem. Producent nie ponosi odpowiedzialności za szkody powstałe w wyniku zastosowania niezgodnego z przeznaczeniem.

Dokonywanie w konstrukcji drabiny zmian bez autoryzacji producenta skutkuje wygaśnięciem gwarancji i rękojmi.

PL

3. Informacje techniczne

Drabina aluminiowa uniwersalna (3-częściowa)

3-częściowe drabiny uniwersalne z systemem LOT składają się z jednej obustronnej, wolnostojącej drabiny składanej [A] i jednej drabiny przystawnej [G].

Drabina przystawna [G] może być użyta na drabinie składanej [A] jako część przesuwna.

Drabina składana [A] może zostać przekształcona w drabinę przystawną (drabina rozsuwana), a drabinę przystawną [G] można wykorzystać jako część przesuwaną.

Różne modele drabin różnią się liczbą szczebli i możliwością ustawiania na schodach.

W przypadku drabin uniwersalnych

Nr katalog.: 9306-xxx, 9308-xxx, 9309-xxx, 1420-xxx drabina przystawna [B] jest wyjmowana i może być użyta jako oddzielna drabina.

Drabina aluminiowa uniwersalna (2-częściowa)

2-częściowe drabiny uniwersalne z systemem LOT składają się z jednej obustronnej, wolnostojącej drabiny składanej [A], którą można przekształcić w drabinę przystawną (drabinę rozsuwaną).

Różne modele drabin różnią się jedynie liczbą szczebli.

Istotne informacje techniczne i dane konkretnego produktu znajdują się na oznakowaniu drabiny [E] bezpośrednio na drabinie.



Na poniższych ilustracjach przedstawiono przykładowo 3-częściową drabinę uniwersalną.

Wszystkie ogólne informacje i dane dotyczą także 2-częściowych drabin uniwersalnych.

Drabina aluminiowa uniwersalna (3-częściowa):

- [A] drabina składana (z funkcją ustawiania na schodach)
- [B] belka suportowa (do wyrównania poziomu)
- [C] stopka drabiny
- [D] para haków zatraskowych
- [E] oznakowanie drabiny
- [F] pałąk zabezpieczający
- [G] drabina przystawna (zdejmowana)

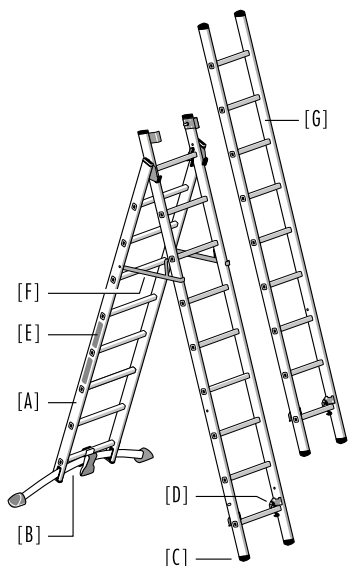

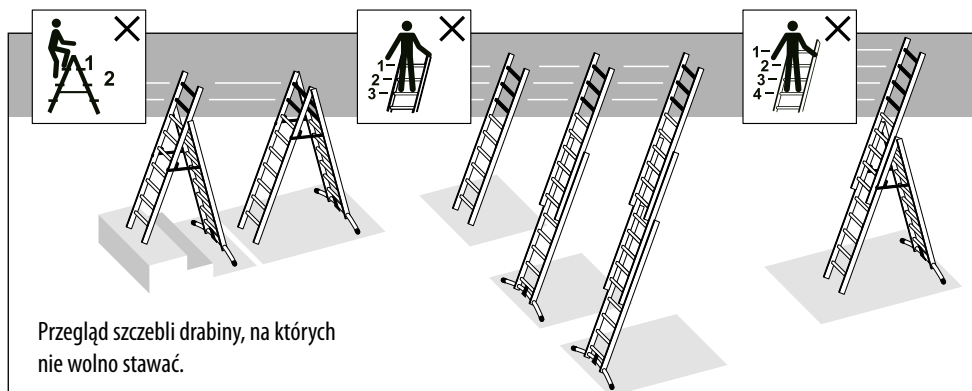

Przegląd szczebli drabiny, na których nie wolno stawać.

Drabina aluminiowa uniwersalna (3-częściowa):

- [A] drabina składana (*bez funkcji ustawiania na schodach*)
- [B] belka suportowa (*do wyrównania poziomu*)
- [C] stopka drabiny
- [D] para haków zatraskowych
- [E] oznakowanie drabiny
- [F] pas ustalający
- [G] drabina rozsuwana (*nie zdejmowana*)

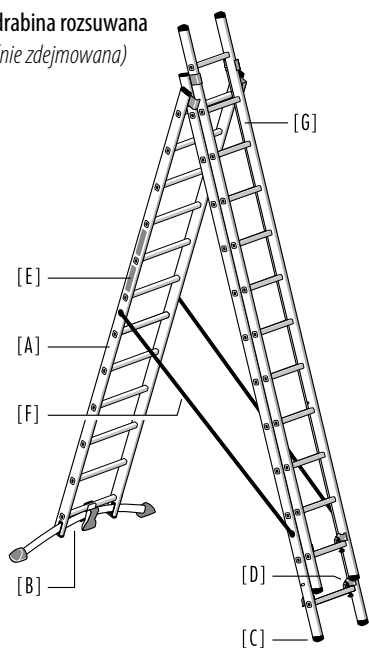

Drabina aluminiowa uniwersalna (3-częściowa):

- [A] drabina składana
- [B] belka suportowa (*do wyrównania poziomu*)
- [C] stopka drabiny
- [D] para haków zatraskowych
- [E] oznakowanie drabiny
- [F] pas ustalający

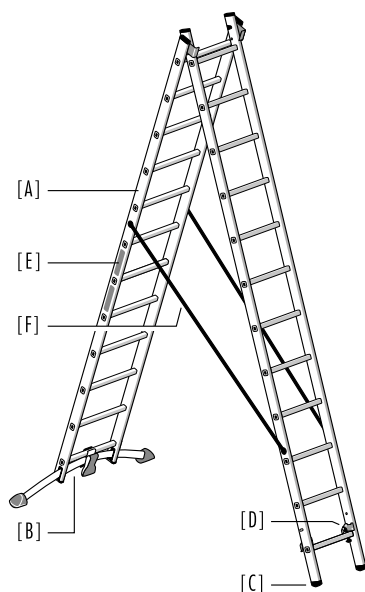

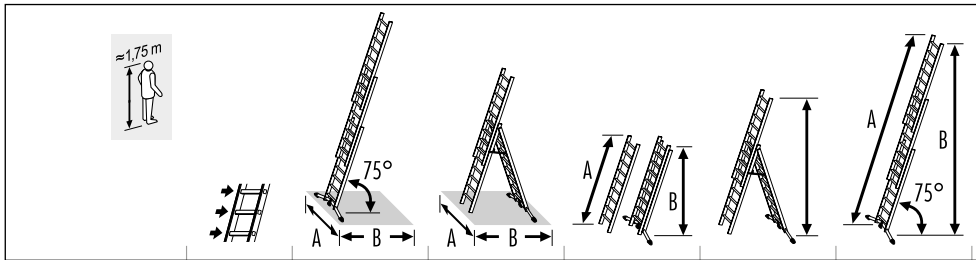

9306-xxx	2x6 + 1x5	A = 122 m B = 1,00 m	A = 1,22 m B = 1,18 m	A = 1,90 m B = 1,84 m	2,87 m	A = 3,86 m B = 3,73 m
9308-xxx	2x8 + 1x7	A = 1,27 m B = 1,37 m	A = 1,27 m B = 1,52 m	A = 2,48 m B = 2,40 m	3,69 m	A = 5,28 m B = 5,10 m
9309-xxx	2x9 + 1x8	A = 1,22 m B = 1,51 m	A = 1,22 m B = 1,69 m	A = 2,74 m B = 2,65 m	4,21 m	A = 5,82 m B = 5,62 m
9310-xxx	3x10	A = 1,55 m B = 1,80 m	A = 1,55 m B = 1,87 m	A = 3,04 m B = 2,94 m	4,76 m	A = 6,96 m B = 6,73 m
9311-xxx	3x11	A = 1,50 m B = 1,87 m	A = 1,50 m B = 2,04 m	A = 3,31 m B = 3,20 m	5,01 m	A = 7,23 m B = 6,99 m
9312-xxx	3x12	A = 1,50 m B = 2,16 m	A = 1,50 m B = 2,21 m	A = 3,60 m B = 3,47 m	5,55 m	A = 8,35 m B = 8,07 m
1420-xxx	2x8 + 1x9	A = 1,27 m B = 1,29 m	A = 1,27 m B = 1,51 m	A = 2,45 m B = 2,37 m	3,50 m	A = 5,00 m B = 4,83 m

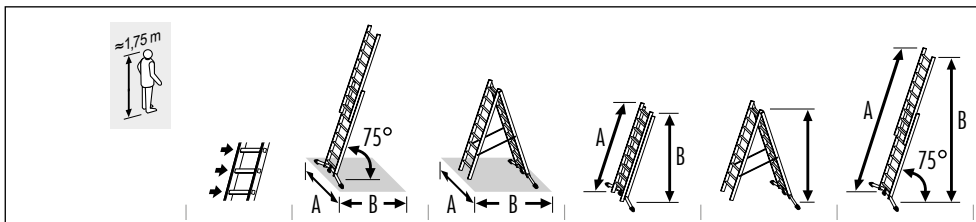

9409-xxx	2x9	A = 1,27 m B = 1,14 m	A = 1,27 m B = 1,70 m	A = 2,73 m B = 2,64 m	2,62 m	A = 4,41 m B = 4,26 m
9412-xxx	2x12	A = 1,55 m B = 1,58 m	A = 1,55 m B = 2,22 m	A = 3,57 m B = 3,45 m	3,42 m	A = 6,09 m B = 5,88 m
9415-xxx	2x15	A = 1,55 m B = 2,01 m	A = 1,55 m B = 2,74 m	A = 4,42 m B = 4,26 m	4,22 m	A = 7,77 m B = 7,50 m

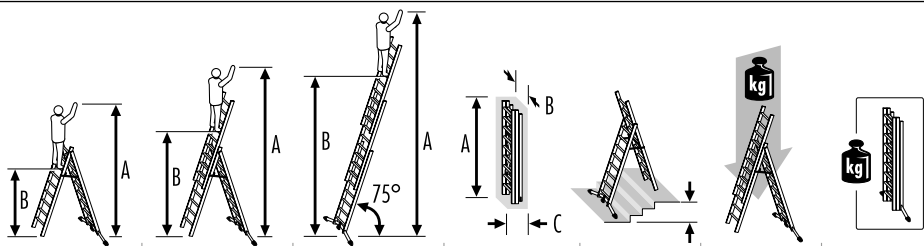

A = 2,80 m B = 0,78 m	A = 3,30 m B = 1,31 m	A = 4,70 m B = 2,69 m	A = 1,90 m B = 0,48 m C = 0,19 m	0,54 m	maks. 150 kg	15,5/15,6 kg
A = 3,30 m B = 1,32 m	A = 4,10 m B = 2,12 m	A = 6,00 m B = 4,00 m	A = 2,48 m B = 0,48 m C = 0,19 m	0,54 m	maks. 150 kg	19,2/19,3 kg
A = 3,60 m B = 1,58 m	A = 4,65 m B = 2,65 m	A = 6,60 m B = 4,58 m	A = 2,74 m B = 0,48 m C = 0,19 m	0,54 m	maks. 150 kg	21,7/21,8 kg 22,7/22,8 kg
A = 3,85 m B = 1,86 m	A = 5,20 m B = 3,19 m	A = 7,70 m B = 5,67 m	A = 3,07 m B = 0,48 m C = 0,21 m		maks. 150 kg	25,7/25,8 kg
A = 4,10 m B = 2,11 m	A = 5,45 m B = 3,44 m	A = 7,95 m B = 5,93 m	A = 3,31 m B = 0,48 m C = 0,21 m		maks. 150 kg	27,1/27,2 kg
A = 4,40 m B = 2,38 m	A = 6,00 m B = 3,98 m	A = 9,00 m B = 7,01 m	A = 3,60 m B = 0,48 m C = 0,21 m		maks. 150 kg	29,2/29,3 kg 30,1/30,2 kg
A = 3,20 m B = 1,20 m	A = 4,40 m B = 2,40 m	A = 5,95 m B = 3,95 m	A = 2,45 m B = 0,48 m C = 0,19 m		maks. 150 kg	16,6/16,7 kg

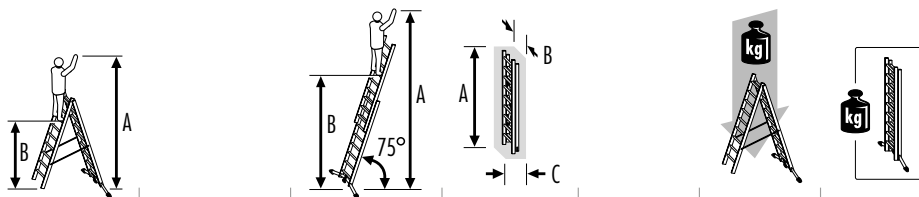

A = 3,60 m B = 1,58 m		A = 5,25 m B = 3,23 m	A = 2,73 m B = 0,41 m C = 0,14 m		maks. 150 kg	13,6/13,7 kg
A = 4,40 m B = 2,38 m		A = 6,85 m B = 4,85 m	A = 3,57 m B = 0,41 m C = 0,14 m		maks. 150 kg	15,9/16,2 kg
A = 5,20 m B = 3,18 m		A = 8,50 m B = 6,47 m	A = 4,42 m B = 0,41 m C = 0,16 m		maks. 150 kg	22,7/22,8 kg

PL

4. Zakres dostawy

- 1 x drabina uniwersalna (3- lub 2-częściowa)
- 1 x belka suportowa
- 1 x instrukcja użytkowania i obsługi

Przed dalszym użyciem sprawdzić zawartość pod względem kompletności i ewentualnych uszkodzeń powstałych podczas transportu.

Usunąć opakowanie.

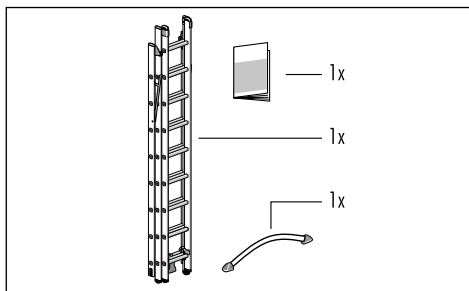

5. Instrukcja montażu

Montaż belki suportowej:

1. Położyć drabinę uniwersalną, odblokować przedni element drabiny [A-2] i drabinę przystawną [G] na haku zatraskowym [D], lekko podnieść i przesunąć jeden szczebel do tyłu. Pedał nożny [A-3] jest teraz swobodnie dostępny. Teraz można wziąć belkę suportową [B]. Następnie zablokować hak zatraskowy na szczeblach drabiny (patrz 6.3 Regulacja i blokada hakami zatraskowymi).
2. Najpierw odkręcić jedną stopkę [B-1] i jedną śrubę oporową [B-2] na belce suportowej [B] (potrzebny jest śrubokręt krzyżakowy).
3. Otworzyć pedał nożny [A-3] i wprowadzić belkę suportową [B], w sposób przedstawiony na ilustracji.
4. Stopkę [B-1] i śrubę oporową [B-2] ponownie mocno przykręcić do belki suportowej. Zwrócić uwagę na prawidłową pozycję montażu!
5. Belka suportowa nastawiać i zamknąć pedał nożny.
6. W przypadku drabin uniwersalnych z obrotową stopką belkę suportową montuje się w tej samej kolejności. Zwrócić uwagę na prawidłową pozycję montażu!

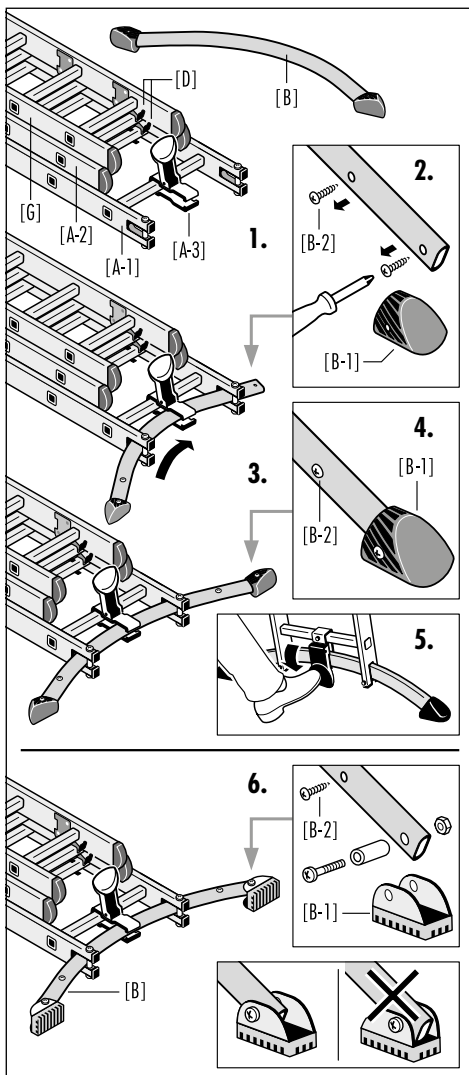

Z drabiny uniwersalnej wolno korzystać tylko z prawidłowo zamontowaną belką suportową.

6. Montaż/obsługa

6.1 Warianty konstrukcyjne (schematy zasadnicze)

- A - Wolnostojąca drabina składana z nałożoną drabiną przystawną (3-częściową)
- B - Wolnostojąca drabina składana (2-częściowa)
- C - Wolnostojąca drabina składana z funkcją ustawiania na schodach (2-częściowa)
- D - Drabina przystawna (1-częściowa)
- E - Drabina przystawna (2-częściowa)
- F - Drabina przystawna (3-częściowa)

6.2 Funkcja systemu LOT

System LOT pozwala na pionowe ustawienie drabiny, gdy podłoże wykazuje różnice wysokości. Pozwala on na wyrównanie różnic wysokości do 15 cm (system ProfiLOT) lub 10 cm (system HobbyLOT).

1. Otworzyć pedał nożny [A-3] i przestawić element drabiny [A-1].
2. Zamknąć pedał nożny i przed użyciem sprawdzić stabilność drabiny.

6.3 Regulacja i blokada za pomocą haków zatraskowych

Para haków zatraskowych [D] służy do blokowania drabiny lub elementu drabiny na szczeblu.

Zabezpieczenie przed zdjęciem [D-1] na haku zatraskowym zabezpiecza drabinę przed przypadkowym przesunięciem i służy jako zabezpieczenie na czas transportu.

1. Wcisnąć zabezpieczenie przed zdjęciem [D-1] na haku zatraskowym [D] i w celu odblokowania lekko unieść drabinę.

Teraz można przesunąć elementy drabiny; w razie potrzeby drabinę przystawną [G] można rozdzielić od drabiny składanej.

2. Przed użyciem drabiny haki zatraskowe muszą być prawidłowo umieszczone na szczeblu drabiny, a zabezpieczenie przed zdjęciem [D-1] musi być samoczynnie zatrzasknięte.

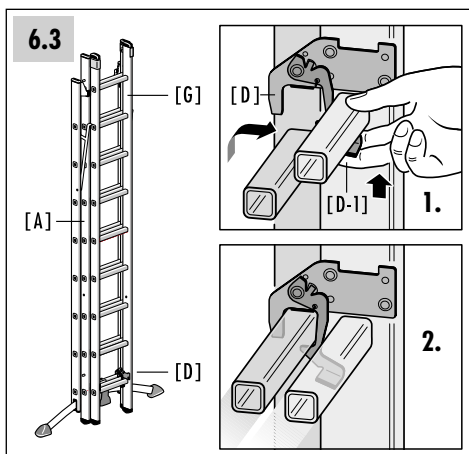
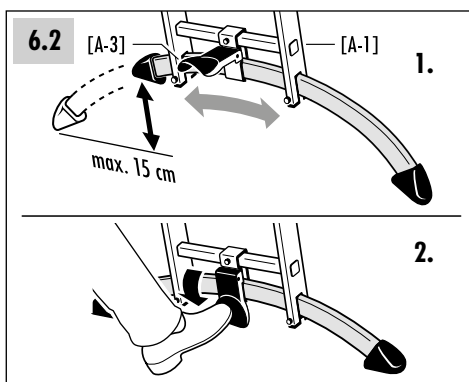
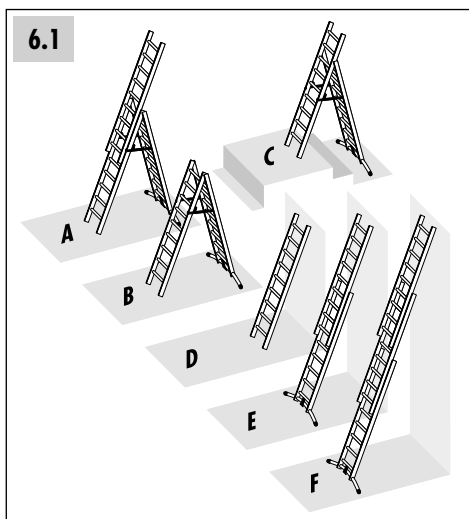

6. Montaż/obsługa

6.4 Obsługa drabiny przystawnej

Drabiny przystawnej [G] można używać razem z drabiną składaną [A] jako dodatkową część przesuwną lub jako oddzielną drabinę.

(patrz 3. Informacje techniczne)

Rozdzielanie drabiny przystawnej [G] od drabiny składanej [A]:

Drabinę przystawną [G] odblokować na haku zatraskowym [D] i wysunąć z prowadnicy drabiny [A-5].

Wykonując te czynności w odwrotnej kolejności można ponownie złożyć drabinę przystawną [G] z drabiną składaną [A].

6.5 Montaż i użycie jako drabiny składanej

1. Postawić drabinę na ziemi i w celu lepszej manipulacji ustawić ją w pozycji pionowej. Odblokować drabinę przystawną [G], ustawić wyżej jeden lub dwa szpasy i ponownie zablokować.
2. Przedni element drabiny składanej [A-2] odblokować na haku zatraskowym [D] i wyjąć, pociągnąć do przodu i w ten sposób całkowicie rozwrzeć drabinę składaną.

3. Drabiny uniwersalne z funkcją ustawiania na schodach:

Pałąk zabezpieczający [F] musi być bezpiecznie zatrzaśnięty (patrz oznakowanie [E-1] na drabinie składanej). Skrajny górny szczebel drabiny musi znajdować się bezpiecznie w uchwycie przegubu zatraskowego [A-4].

4. Drabiny uniwersalne bez funkcji ustawiania na schodach:

Pas ustalający [F] musi być całkowicie naprężony. Podłużnica przedniego elementu drabiny [A-2] musi znajdować się w pozycji zablokowanej na uchwycie prowadzącym tylnego elementu drabiny [A-1].

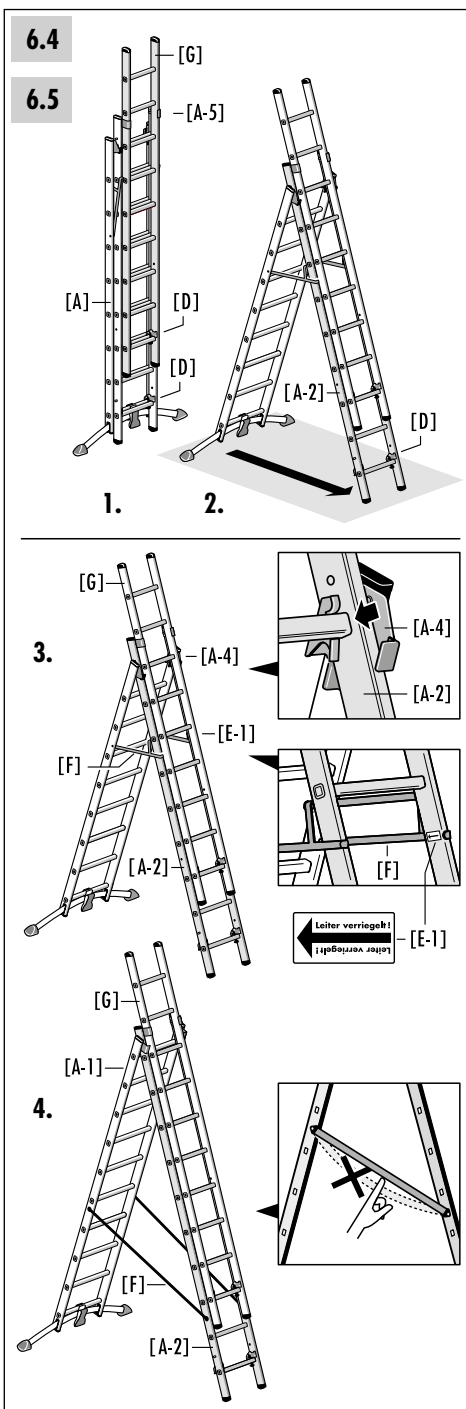

6.6 Funkcja ustawiania na schodach

Informacja dla drabin uniwersalnych z funkcją ustawiania na schodach: Do ustawiania na schodach można używać tylko drabiny składanej [A]. Przed ustawieniem drabinę przystawną [G] rozdzielić od drabiny składanej.

1. Podnieść lekko pałąk zabezpieczający [F] (poluzować blokadę) i zsunąć nieco obydwie elementy drabiny, aby móc gładko przesunąć przedni element drabiny [A-2] w prowadnicy pary przegubów zatraskowych [A-4]. Maksymalny zakres regulacji: 2 szpory, odpowiada to ok. 54 cm.
2. Następnie szczebel drabiny musi zostać bezpiecznie umieszczony w uchwycie przegubu zatraskowego [A-4], a pałąk zabezpieczający [F] musi być bezpiecznie zatrzaśnięty.

6.7 Montaż i użycie jako drabiny przystawnej

1. Postawić drabinę na ziemi i w celu lepszej manipulacji ustawić ją pionowo.

Wskazówka: W przypadku dłuższych drabin wszystkie elementy drabiny najlepiej ustawić na leżąco na żądanej pozycji i postawić - w razie potrzeby z udziałem 2 osób.

2. Odblokować elementy drabiny na haku zatraskowym [D] i przesunąć wzdłuż prowadnicy na parze przegubów zatraskowych [A-4] lub wzdłuż uchwytów prowadzących [A-5] na żądaną wysokość.
3. Następnie ponownie bezpiecznie zablokować elementy drabiny na szczeblach za pomocą haków zatraskowych [D].

6.8 Przechowywanie

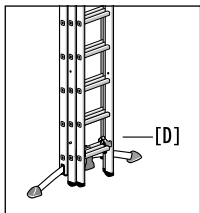

Po użyciu drabiny uniwersalnej ponownie bezpiecznie zablokować elementy drabiny hakami zatraskowymi [D] na najniższym szczeblu drabiny.

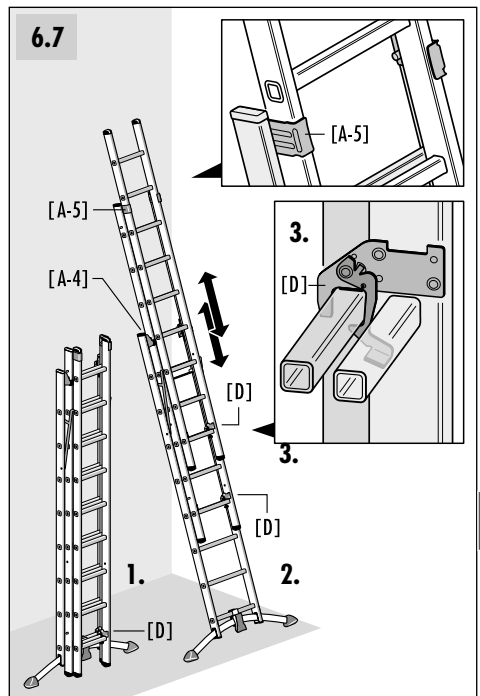
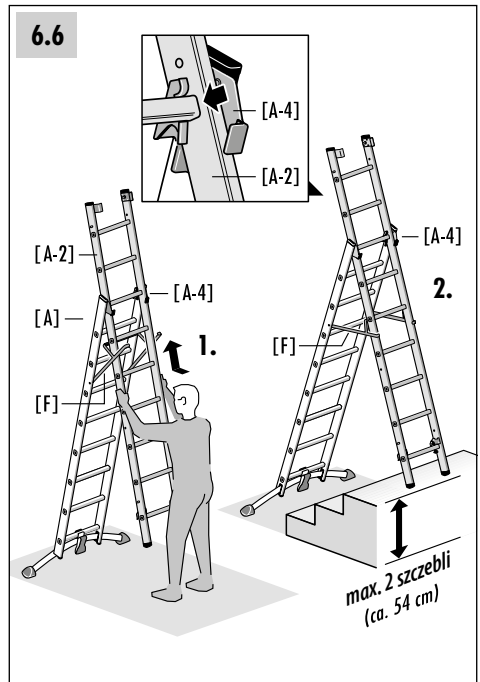

7. Wskazówki dot. bezpieczeństwa

7.1 Ogólne wskazówki dotyczące bezpieczeństwa

- Podczas korzystania z drabiny istnieje zawsze niebezpieczeństwo upadku.
Dlatego wszelkie prace z drabiną i prowadzone na drabinie należy wykonywać w taki sposób, aby ryzyko upadku było jak najmniejsze.
- Podczas używania drabiny występuje także niebezpieczeństwo jej przewrócenia się.
Przewrócenie się drabiny grozi obrażeniami osób i uszkodzeniem przedmiotów.
Dlatego wszelkie prace z drabiną i prowadzone na drabinie należy wykonywać w taki sposób, aby ryzyko przewrócenia się było jak najmniejsze.
- Naprawy i prace konserwacyjne na drabinie muszą być przeprowadzane przez osobę wykwalifikowaną i zgodnie z instrukcjami producenta.

Korzystanie z drabiny w celach **niezawodowych (non professional use):**

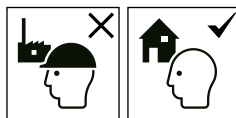

- Użytkownik musi zawsze upewnić się, czy drabina nadaje się dla danego obszaru zastosowania.

Korzystanie z drabiny w celach **zawodowych (professional use):**

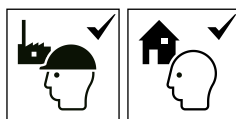

- Przy korzystaniu z drabiny do celów profesjonalnych konieczne jest prowadzenie regularnych przeglądów przez wykwalifikowaną osobę (Rozporządzenie w sprawie bezpieczeństwa środków pracy).
- Przedsiębiorca musi zadbać o okresowe kontrole prawidłowego stanu drabiny (kontrola wzrokowa i kontrola działania). W tym celu należy określić rodzaj, zakres i terminy koniecznych kontroli.
- Częstotliwość kontroli zależy od warunków pracy, zwłaszcza częstotliwości wykorzystania, stopnia eksploatacji oraz częstotliwości i ciężaru gatunkowego usterek stwierdzonych przy wcześniejszych kontrolach.
- Przedsiębiorca powinien również zadbać o to, aby uszkodzone drabiny były wycofane z użytkowania i przechowywane w sposób wykluczający ich dalszą eksploatację do momentu prawidłowej naprawy lub utylizacji.

7.2 Instrukcje bezpieczeństwa dotyczące użytkowania drabiny



Ostrzeżenie, ryzyko upadku z drabiny.



Przestrzegać instrukcji.

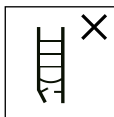

Po dostarczeniu drabinę sprawdzić. Przed każdym użyciem przeprowadzić kontrolę wzrokową drabiny pod kątem uszkodzeń i bezpiecznego użytkowania. Nie użytkować uszkodzonych drabin.

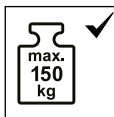

Maksymalne obciążenie użytkowe.



Nie używać drabiny na nierównym lub luźnym podłożu. System LOT pozwala na pionowe ustawienie drabiny, gdy podłoże wykazuje różnice wysokości.



Unikać wychylania się na boki.

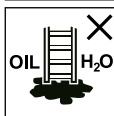

Nie ustawiać drabiny na zanieczyszczonym podłożu.



Maksymalna liczba użytkowników.



Nie wchodzić ani nie schodzić z drabiny z odwróconą twarzą.



Podczas wchodzenia i schodzenia oraz w trakcie prac na drabinie trzymać się dobrze elementów drabiny. W trakcie prowadzenia prac na drabinie należy się mocno trzymać lub - jeśli nie jest to możliwe - podjąć inne środki bezpieczeństwa.



Unikać prac, które powodują boczne obciążenie drabin, np. boczne wiercenie w twardych materiałach.



W trakcie korzystania z drabiny nie nosić żadnego wyposażenia, które jest ciężkie lub nieporęczne.

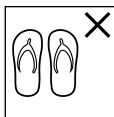

Nie wchodzić na drabinę w nieodpowiednich butach.



Nie należy używać drabiny w przypadku ograniczeń fizycznych. Niektóre uwarunkowania zdrowotne, przyjmowanie leków, nadużycie alkoholu lub narkotyków mogą w przypadku korzystania z drabiny powodować sytuacje zagrażające bezpieczeństwu.

Nie pozostawać na drabinie zbyt długo bez regularnych przerw (zmęczenie jest zagrożeniem).

7. Wskazówki dot. bezpieczeństwa

7.2 Instrukcje bezpieczeństwa dotyczące użytkowania drabiny

W trakcie transportu drabiny uniemożliwić jej uszkodzenie, np. przez uwiązanie, i zapewnić jej stosowne zamocowanie / umieszczenie.

Upewnić się, czy drabina dostosowana jest do danego rodzaju zastosowania.

Nie używać zanieczyszczonej drabiny, np. przez mokrą farbę, zanieczyszczenia, olej lub śnieg.

Nie używać drabin na zewnątrz przy niekorzystnych warunkach atmosferycznych (np. silny wiatr).

W przypadku wykorzystania do celów profesjonalnych należy przeprowadzić ocenę ryzyka z uwzględnieniem przepisów prawnych, obowiązujących w kraju użytkowania.

Podczas ustawiania drabiny należy zwrócić uwagę na ryzyko kolizji, np. z przechodniami, pojazdami lub drzwiami. Drzwi (nie dotyczy wyjść awaryjnych) i okna w obszarze wykonywania pracy należy w miarę możliwości zamknąć.



Ostrzeżenie, zagrożenie elektryczne. Ustalić wszystkie zagrożenia ze strony urządzeń elektrycznych w strefie pracy, np. naziemne przewody wysokiego napięcia lub inne odsonięte urządzenia elektryczne.

Nie używać drabiny, jeśli występuje ryzyko porażenia prądem elektrycznym.

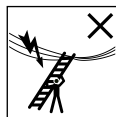

Do wykonania nieuniknionych prac pod napięciem elektrycznym używać drabin nieprzewodzących.

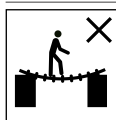

Nie stosować drabiny jako mostka.

Nie zmieniać konstrukcji drabiny.

Podczas stania na drabinie nie poruszać nią.

W przypadku użycia na zewnątrz podjąć środki ostrożności na wypadek wiatru.

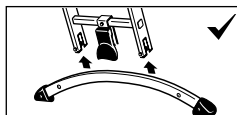

Przed pierwszym użyciem należy założyć trawers poprzeczny drabiny uniwersalnej (patrz rozdział 5, Instrukcja montażu).

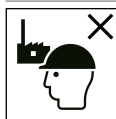

Drabina jest przeznaczona do użytku nieprofesjonalnego.

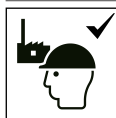

Drabina nadaje się do użytku profesjonalnego.

7.3 Użycie jako drabiny przystawnej



Drabin przystawnych ze szczeblami należy używać pod prawidłowym kątem.



Drabiny umożliwiające dostęp do większej wysokości należy wysunąć co najmniej 1m ponad punkt przystawienia i w razie potrzeby zabezpieczyć.



Nie opierać drabiny o niewłaściwe powierzchnie.

Nigdy nie poruszać drabiną od góry.



Trzy najwyżej położone stopnie / szczeble drabiny przystawnej nie są przeznaczone do stawania.

7.4 Użycie jako drabiny składanej



Schodzenie w bok z drabiny składanej na inną powierzchnię jest niedozwolone.



Przed użyciem drabinę całkowicie rozewrzeć.

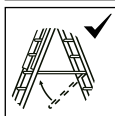

Drabinę rozwierać tylko z założonym ogranicznikiem rozwarcia.



Dwa najwyżej położone stopnie / szczeble drabiny rozkładanej bez platformy i urządzenia podtrzymującego dla ręki / kolana nie są przeznaczone do stawania.

7.5 Użycie jako drabiny składanej z nałożoną częścią przesuwaną (3-częściowa drabina uniwersalna)

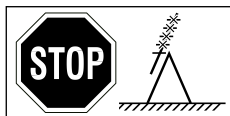

W przypadku użycia drabiny w pozycji drabiny składanej z nałożoną drabiną rozsuwaną nie przekraczać szczebla zalecanego przez producenta.



Cztery najwyżej położone stopnie / szczeble drabiny rozkładanej z nałożoną drabiną rozsuwaną nie są przeznaczone do stawania.



W przypadku użycia drabiny na schodach nie przekraczać szczebla zalecanego przez producenta.



Blokady należy przed użyciem sprawdzić i w pełni zabezpieczyć.

8. Transport / przechowywanie

- Przed i po użyciu oraz w celu przechowania i transportu elementy drabiny bezpiecznie zablokować hakami zatraskowymi [D] na każdorazowo najniższym szczeblu drabiny.
- Aby uniknąć uszkodzenia drabiny podczas transportu, należy ją odpowiednio zamocować (np. na bagażniku dachowym lub w samochodzie).
- Drabinę należy przechowywać w suchym miejscu w pozycji stojącej lub leżącej na płasko.
- Nie dopuścić do uszkodzenia drabiny; wszystkie części drabiny należy chronić przed wpływem czynników atmosferycznych.
- Przechowywać drabinę w taki sposób, aby nie stanowiła zagrożenia dla bawiących się dzieci ani nie stanowiła dla nikogo przeszkody (ew. niebezpieczeństwo potknięcia).

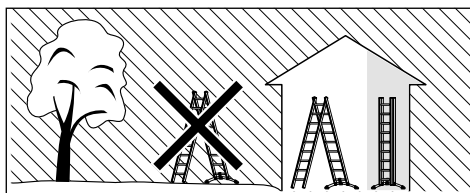
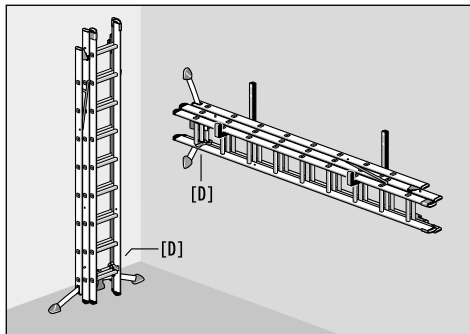

9. Konserwacja / utrzymanie

- Odpowiednia pielęgnacja i konserwacja drabiny powinna zapewnić jej funkcjonalność. Należy regularnie sprawdzać, czy drabina nie jest uszkodzona. Działanie części ruchomych musi być zapewnione.
- Jeśli drabina posiada widoczne zabrudzenia, należy ją oczyścić bezpośrednio po użyciu, zwłaszcza wszystkich ruchome części.
- Należy stosować wyłącznie zwykłe środki czystości rozpuszczalne w wodzie. Nie stosować środków agresywnych ani środków do szorowania.

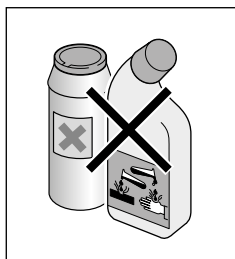

10. Okres użytkowania

Drabina wykorzystywana zgodnie z przeznaczeniem oraz regularnie konserwowana jest narzędziem pracy nadającym się do długoterminowej eksploatacji.

11. Opakowanie / utylizacja

- Gdy drabina uniwersalna osiągnie stan zużycia, należy ją zutylizować zgodnie z aktualnymi przepisami.
- Drabiny uniwersalnej nie wolno wyrzucać do śmieci domowych.
- Wszystkie składniki wraz z opakowaniem należy właściwie posegregować.
- Aluminium jest cennym materiałem, który należy przekazać do recyklingu.
- Szczegółowych informacji na ten temat udzielają władze lokalne.

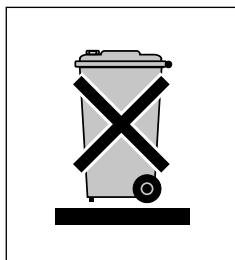

12. Informacje o produkcie

Ta instrukcja użytkowania i obsługi dostępna jest także w internecie na stronie www.hailo.de.

13. Serwis / części zamienne

Szczegółowe informacje na temat usług serwisowych i części zamiennych można uzyskać bezpośrednio u producenta.

14. Lista kontrolna

- Uszkodzone, wadliwe lub niesprawne elementy drabiny stwarzają niebezpieczeństwo upadku dla użytkownika; podczas korzystania z drabiny występuje także niebezpieczeństwo jej przewrócenia się.
- Upadek z drabiny grozi poważnymi obrażeniami ciała.
- Przewrócenie się drabiny może uszkodzić także inne przedmioty.

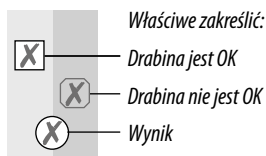

Elementy drabiny:	Punkty kontrolne:
1. Ogólne punkty kontrolne	<p>Wszystkie mocowania (nity, śruby, sworznie itd.) muszą być kompletne. Czy mocowania są poluzowane lub skorodowane? Czy drabina jest zanieczyszczona (np. brudem, szlaczem, lakierem, olejem lub smarem)?</p>
2. Podłużnica, szczebel drabiny	<p>Czy podłużnice są wygięte, skręcone, wgniezione, zarysowane lub skorodowane? Szczebel drabiny muszą być kompletne. Czy szczeble drabiny są ewent. zużyte, poluzowane, skorodowane lub uszkodzone?</p>
3. Elementy łączące, prowadnica drabiny, okucia	<p>Sprawdzić prowadnice drabiny i trzpienie blokujące pod kątem działania, wytrzymałości oraz uszkodzeń i korozji. Blokada drabiny za pomocą haków zatraskowych i zabezpieczenie przed zdjęciem muszą działać prawidłowo. Czy haki zatraskowe i zabezpieczenie przed zdjęciem są ewent. uszkodzone, obluzowane lub skorodowane?</p>
4. Belka suportowa, stopki, zaślepki	<p>Sprawdzić belkę suportową, stopki i zaślepki pod kątem wytrzymałości, uszkodzeń i korozji. Wszystkie stopki drabiny/zaślepki muszą być kompletne. Czy stopy drabiny są poluzowane, zużyte lub skorodowane?</p>
5. Zabezpieczenie przed rozsunięciem	<p>Sprawdzić stan techniczny pałką zabezpieczającego lub pasa ustalającego. Czy punkty mocowania są w dobrym stanie? Czy widoczne są uszkodzenia lub zarysowania?</p>
6. Oznakowania drabiny	<p>Czy wszystkie oznakowania są dostępne i czytelne?</p>
WYNIK	<p>Drabina jest w prawidłowym stanie i może być nadal używana. Drabina może być ponownie użyta dopiero po wykonaniu naprawy. Drabina została naprawiona. Drabina jest użyteczna. Drabina jest uszkodzona i musi zostać zutylizowana.</p>

	<i>N/kontrolni, data, kontrolujući podpis</i>			<i>N/kontrolni, data, kontrolujući podpis</i>			<i>N/kontrolni, data, kontrolujući podpis</i>			<i>N/kontrolni, data, kontrolujući podpis</i>			<i>N/kontrolni, data, kontrolujući podpis</i>	
	<input type="checkbox"/>	<input type="checkbox"/>		<input type="checkbox"/>	<input type="checkbox"/>		<input type="checkbox"/>	<input type="checkbox"/>		<input type="checkbox"/>	<input type="checkbox"/>		<input type="checkbox"/>	<input type="checkbox"/>
	<input type="checkbox"/>	<input type="checkbox"/>		<input type="checkbox"/>	<input type="checkbox"/>		<input type="checkbox"/>	<input type="checkbox"/>		<input type="checkbox"/>	<input type="checkbox"/>		<input type="checkbox"/>	<input type="checkbox"/>
	<input type="checkbox"/>	<input type="checkbox"/>		<input type="checkbox"/>	<input type="checkbox"/>		<input type="checkbox"/>	<input type="checkbox"/>		<input type="checkbox"/>	<input type="checkbox"/>		<input type="checkbox"/>	<input type="checkbox"/>
	<input type="checkbox"/>	<input type="checkbox"/>		<input type="checkbox"/>	<input type="checkbox"/>		<input type="checkbox"/>	<input type="checkbox"/>		<input type="checkbox"/>	<input type="checkbox"/>		<input type="checkbox"/>	<input type="checkbox"/>
	<input type="checkbox"/>	<input type="checkbox"/>		<input type="checkbox"/>	<input type="checkbox"/>		<input type="checkbox"/>	<input type="checkbox"/>		<input type="checkbox"/>	<input type="checkbox"/>		<input type="checkbox"/>	<input type="checkbox"/>
	<input type="checkbox"/>	<input type="checkbox"/>		<input type="checkbox"/>	<input type="checkbox"/>		<input type="checkbox"/>	<input type="checkbox"/>		<input type="checkbox"/>	<input type="checkbox"/>		<input type="checkbox"/>	<input type="checkbox"/>
	<input type="checkbox"/>	<input type="checkbox"/>		<input type="checkbox"/>	<input type="checkbox"/>		<input type="checkbox"/>	<input type="checkbox"/>		<input type="checkbox"/>	<input type="checkbox"/>		<input type="checkbox"/>	<input type="checkbox"/>
	<input type="checkbox"/>	<input type="checkbox"/>		<input type="checkbox"/>	<input type="checkbox"/>		<input type="checkbox"/>	<input type="checkbox"/>		<input type="checkbox"/>	<input type="checkbox"/>		<input type="checkbox"/>	<input type="checkbox"/>
	<input type="checkbox"/>	<input type="checkbox"/>		<input type="checkbox"/>	<input type="checkbox"/>		<input type="checkbox"/>	<input type="checkbox"/>		<input type="checkbox"/>	<input type="checkbox"/>		<input type="checkbox"/>	<input type="checkbox"/>
	<input type="checkbox"/>	<input type="checkbox"/>		<input type="checkbox"/>	<input type="checkbox"/>		<input type="checkbox"/>	<input type="checkbox"/>		<input type="checkbox"/>	<input type="checkbox"/>		<input type="checkbox"/>	<input type="checkbox"/>
	<input type="checkbox"/>	<input type="checkbox"/>		<input type="checkbox"/>	<input type="checkbox"/>		<input type="checkbox"/>	<input type="checkbox"/>		<input type="checkbox"/>	<input type="checkbox"/>		<input type="checkbox"/>	<input type="checkbox"/>
	<input type="checkbox"/>	<input type="checkbox"/>		<input type="checkbox"/>	<input type="checkbox"/>		<input type="checkbox"/>	<input type="checkbox"/>		<input type="checkbox"/>	<input type="checkbox"/>		<input type="checkbox"/>	<input type="checkbox"/>
	<input type="checkbox"/>	<input type="checkbox"/>		<input type="checkbox"/>	<input type="checkbox"/>		<input type="checkbox"/>	<input type="checkbox"/>		<input type="checkbox"/>	<input type="checkbox"/>		<input type="checkbox"/>	<input type="checkbox"/>
	<input type="checkbox"/>	<input type="checkbox"/>		<input type="checkbox"/>	<input type="checkbox"/>		<input type="checkbox"/>	<input type="checkbox"/>		<input type="checkbox"/>	<input type="checkbox"/>		<input type="checkbox"/>	<input type="checkbox"/>
	<input type="checkbox"/>	<input type="checkbox"/>		<input type="checkbox"/>	<input type="checkbox"/>		<input type="checkbox"/>	<input type="checkbox"/>		<input type="checkbox"/>	<input type="checkbox"/>		<input type="checkbox"/>	<input type="checkbox"/>
	<input type="checkbox"/>	<input type="checkbox"/>		<input type="checkbox"/>	<input type="checkbox"/>		<input type="checkbox"/>	<input type="checkbox"/>		<input type="checkbox"/>	<input type="checkbox"/>		<input type="checkbox"/>	<input type="checkbox"/>
	<input type="checkbox"/>	<input type="checkbox"/>		<input type="checkbox"/>	<input type="checkbox"/>		<input type="checkbox"/>	<input type="checkbox"/>		<input type="checkbox"/>	<input type="checkbox"/>		<input type="checkbox"/>	<input type="checkbox"/>
	<input type="checkbox"/>	<input type="checkbox"/>		<input type="checkbox"/>	<input type="checkbox"/>		<input type="checkbox"/>	<input type="checkbox"/>		<input type="checkbox"/>	<input type="checkbox"/>		<input type="checkbox"/>	<input type="checkbox"/>
	<input type="checkbox"/>	<input type="checkbox"/>		<input type="checkbox"/>	<input type="checkbox"/>		<input type="checkbox"/>	<input type="checkbox"/>		<input type="checkbox"/>	<input type="checkbox"/>		<input type="checkbox"/>	<input type="checkbox"/>
	<input type="checkbox"/>	<input type="checkbox"/>		<input type="checkbox"/>	<input type="checkbox"/>		<input type="checkbox"/>	<input type="checkbox"/>		<input type="checkbox"/>	<input type="checkbox"/>		<input type="checkbox"/>	<input type="checkbox"/>
	<input type="checkbox"/>	<input type="checkbox"/>		<input type="checkbox"/>	<input type="checkbox"/>		<input type="checkbox"/>	<input type="checkbox"/>		<input type="checkbox"/>	<input type="checkbox"/>		<input type="checkbox"/>	<input type="checkbox"/>
	<input type="checkbox"/>	<input type="checkbox"/>		<input type="checkbox"/>	<input type="checkbox"/>		<input type="checkbox"/>	<input type="checkbox"/>		<input type="checkbox"/>	<input type="checkbox"/>		<input type="checkbox"/>	<input type="checkbox"/>
	<input type="checkbox"/>	<input type="checkbox"/>		<input type="checkbox"/>	<input type="checkbox"/>		<input type="checkbox"/>	<input type="checkbox"/>		<input type="checkbox"/>	<input type="checkbox"/>		<input type="checkbox"/>	<input type="checkbox"/>
	<input type="checkbox"/>	<input type="checkbox"/>		<input type="checkbox"/>	<input type="checkbox"/>		<input type="checkbox"/>	<input type="checkbox"/>		<input type="checkbox"/>	<input type="checkbox"/>		<input type="checkbox"/>	<input type="checkbox"/>
	<input type="checkbox"/>	<input type="checkbox"/>		<input type="checkbox"/>	<input type="checkbox"/>		<input type="checkbox"/>	<input type="checkbox"/>		<input type="checkbox"/>	<input type="checkbox"/>		<input type="checkbox"/>	<input type="checkbox"/>
	<input type="checkbox"/>	<input type="checkbox"/>		<input type="checkbox"/>	<input type="checkbox"/>		<input type="checkbox"/>	<input type="checkbox"/>		<input type="checkbox"/>	<input type="checkbox"/>		<input type="checkbox"/>	<input type="checkbox"/>
	<input type="checkbox"/>	<input type="checkbox"/>		<input type="checkbox"/>	<input type="checkbox"/>		<input type="checkbox"/>	<input type="checkbox"/>		<input type="checkbox"/>	<input type="checkbox"/>		<input type="checkbox"/>	<input type="checkbox"/>
	<input type="checkbox"/>	<input type="checkbox"/>		<input type="checkbox"/>	<input type="checkbox"/>		<input type="checkbox"/>	<input type="checkbox"/>		<input type="checkbox"/>	<input type="checkbox"/>		<input type="checkbox"/>	<input type="checkbox"/>
	<input type="checkbox"/>	<input type="checkbox"/>		<input type="checkbox"/>	<input type="checkbox"/>		<input type="checkbox"/>	<input type="checkbox"/>		<input type="checkbox"/>	<input type="checkbox"/>		<input type="checkbox"/>	<input type="checkbox"/>
	<input type="checkbox"/>	<input type="checkbox"/>		<input type="checkbox"/>	<input type="checkbox"/>		<input type="checkbox"/>	<input type="checkbox"/>		<input type="checkbox"/>	<input type="checkbox"/>		<input type="checkbox"/>	<input type="checkbox"/>
	<input type="checkbox"/>	<input type="checkbox"/>		<input type="checkbox"/>	<input type="checkbox"/>		<input type="checkbox"/>	<input type="checkbox"/>		<input type="checkbox"/>	<input type="checkbox"/>		<input type="checkbox"/>	<input type="checkbox"/>
	<input type="checkbox"/>	<input type="checkbox"/>		<input type="checkbox"/>	<input type="checkbox"/>		<input type="checkbox"/>	<input type="checkbox"/>		<input type="checkbox"/>	<input type="checkbox"/>		<input type="checkbox"/>	<input type="checkbox"/>
	<input type="checkbox"/>	<input type="checkbox"/>		<input type="checkbox"/>	<input type="checkbox"/>		<input type="checkbox"/>	<input type="checkbox"/>		<input type="checkbox"/>	<input type="checkbox"/>		<input type="checkbox"/>	<input type="checkbox"/>
	<input type="checkbox"/>	<input type="checkbox"/>		<input type="checkbox"/>	<input type="checkbox"/>		<input type="checkbox"/>	<input type="checkbox"/>		<input type="checkbox"/>	<input type="checkbox"/>		<input type="checkbox"/>	<input type="checkbox"/>
	<input type="checkbox"/>	<input type="checkbox"/>		<input type="checkbox"/>	<input type="checkbox"/>		<input type="checkbox"/>	<input type="checkbox"/>		<input type="checkbox"/>	<input type="checkbox"/>		<input type="checkbox"/>	<input type="checkbox"/>
	<input type="checkbox"/>	<input type="checkbox"/>		<input type="checkbox"/>	<input type="checkbox"/>		<input type="checkbox"/>	<input type="checkbox"/>		<input type="checkbox"/>	<input type="checkbox"/>		<input type="checkbox"/>	<input type="checkbox"/>
	<input type="checkbox"/>	<input type="checkbox"/>		<input type="checkbox"/>	<input type="checkbox"/>		<input type="checkbox"/>	<input type="checkbox"/>		<input type="checkbox"/>	<input type="checkbox"/>		<input type="checkbox"/>	<input type="checkbox"/>
	<input type="checkbox"/>	<input type="checkbox"/>		<input type="checkbox"/>	<input type="checkbox"/>		<input type="checkbox"/>	<input type="checkbox"/>		<input type="checkbox"/>	<input type="checkbox"/>		<input type="checkbox"/>	<input type="checkbox"/>
	<input type="checkbox"/>	<input type="checkbox"/>		<input type="checkbox"/>	<input type="checkbox"/>		<input type="checkbox"/>	<input type="checkbox"/>		<input type="checkbox"/>	<input type="checkbox"/>		<input type="checkbox"/>	<input type="checkbox"/>
	<input type="checkbox"/>	<input type="checkbox"/>		<input type="checkbox"/>	<input type="checkbox"/>		<input type="checkbox"/>	<input type="checkbox"/>		<input type="checkbox"/>	<input type="checkbox"/>		<input type="checkbox"/>	<input type="checkbox"/>
	<input type="checkbox"/>	<input type="checkbox"/>		<input type="checkbox"/>	<input type="checkbox"/>		<input type="checkbox"/>	<input type="checkbox"/>		<input type="checkbox"/>	<input type="checkbox"/>		<input type="checkbox"/>	<input type="checkbox"/>
	<input type="checkbox"/>	<input type="checkbox"/>		<input type="checkbox"/>	<input type="checkbox"/>		<input type="checkbox"/>	<input type="checkbox"/>		<input type="checkbox"/>	<input type="checkbox"/>		<input type="checkbox"/>	<input type="checkbox"/>
	<input type="checkbox"/>	<input type="checkbox"/>		<input type="checkbox"/>	<input type="checkbox"/>		<input type="checkbox"/>	<input type="checkbox"/>		<input type="checkbox"/>	<input type="checkbox"/>		<input type="checkbox"/>	<input type="checkbox"/>
	<input type="checkbox"/>	<input type="checkbox"/>		<input type="checkbox"/>	<input type="checkbox"/>		<input type="checkbox"/>	<input type="checkbox"/>		<input type="checkbox"/>	<input type="checkbox"/>		<input type="checkbox"/>	<input type="checkbox"/>
	<input type="checkbox"/>	<input type="checkbox"/>		<input type="checkbox"/>	<input type="checkbox"/>		<input type="checkbox"/>	<input type="checkbox"/>		<input type="checkbox"/>	<input type="checkbox"/>		<input type="checkbox"/>	<input type="checkbox"/>
	<input type="checkbox"/>	<input type="checkbox"/>		<input type="checkbox"/>	<input type="checkbox"/>		<input type="checkbox"/>	<input type="checkbox"/>		<input type="checkbox"/>	<input type="checkbox"/>		<input type="checkbox"/>	<input type="checkbox"/>
	<input type="checkbox"/>	<input type="checkbox"/>		<input type="checkbox"/>	<input type="checkbox"/>		<input type="checkbox"/>	<input type="checkbox"/>		<input type="checkbox"/>	<input type="checkbox"/>		<input type="checkbox"/>	<input type="checkbox"/>
	<input type="checkbox"/>	<input type="checkbox"/>		<input type="checkbox"/>	<input type="checkbox"/>		<input type="checkbox"/>	<input type="checkbox"/>		<input type="checkbox"/>	<input type="checkbox"/>		<input type="checkbox"/>	<input type="checkbox"/>
	<input type="checkbox"/>	<input type="checkbox"/>		<input type="checkbox"/>	<input type="checkbox"/>		<input type="checkbox"/>	<input type="checkbox"/>		<input type="checkbox"/>	<input type="checkbox"/>		<input type="checkbox"/>	<input type="checkbox"/>
	<input type="checkbox"/>	<input type="checkbox"/>		<input type="checkbox"/>	<input type="checkbox"/>		<input type="checkbox"/>	<input type="checkbox"/>		<input type="checkbox"/>	<input type="checkbox"/>		<input type="checkbox"/>	<input type="checkbox"/>
	<input type="checkbox"/>	<input type="checkbox"/>		<input type="checkbox"/>	<input type="checkbox"/>		<input type="checkbox"/>	<input type="checkbox"/>		<input type="checkbox"/>	<input type="checkbox"/>		<input type="checkbox"/>	<input type="checkbox"/>
	<input type="checkbox"/>	<input type="checkbox"/>		<input type="checkbox"/>	<input type="checkbox"/>		<input type="checkbox"/>	<input type="checkbox"/>		<input type="checkbox"/>	<input type="checkbox"/>		<input type="checkbox"/>	<input type="checkbox"/>
	<input type="checkbox"/>	<input type="checkbox"/>		<input type="checkbox"/>	<input type="checkbox"/>		<input type="checkbox"/>	<input type="checkbox"/>		<input type="checkbox"/>	<input type="checkbox"/>		<input type="checkbox"/>	<input type="checkbox"/>
	<input type="checkbox"/>	<input type="checkbox"/>		<input type="checkbox"/>	<input type="checkbox"/>		<input type="checkbox"/>	<input type="checkbox"/>		<input type="checkbox"/>	<input type="checkbox"/>		<input type="checkbox"/>	<input type="checkbox"/>
	<input type="checkbox"/>	<input type="checkbox"/>		<input type="checkbox"/>	<input type="checkbox"/>		<input type="checkbox"/>	<input type="checkbox"/>		<input type="checkbox"/>	<input type="checkbox"/>		<input type="checkbox"/>	<input type="checkbox"/>
	<input type="checkbox"/>	<input type="checkbox"/>		<input type="checkbox"/>	<input type="checkbox"/>		<input type="checkbox"/>	<input type="checkbox"/>		<input type="checkbox"/>	<input type="checkbox"/>		<input type="checkbox"/>	<input type="checkbox"/>
	<input type="checkbox"/>	<input type="checkbox"/>		<input type="checkbox"/>	<input type="checkbox"/>		<input type="checkbox"/>	<input type="checkbox"/>		<input type="checkbox"/>	<input type="checkbox"/>		<input type="checkbox"/>	<input type="checkbox"/>
	<input type="checkbox"/>	<input type="checkbox"/>		<input type="checkbox"/>	<input type="checkbox"/>		<input type="checkbox"/>	<input type="checkbox"/>		<input type="checkbox"/>	<input type="checkbox"/>		<input type="checkbox"/>	<input type="checkbox"/>
	<input type="checkbox"/>	<input type="checkbox"/>		<input type="checkbox"/>	<input type="checkbox"/>		<input type="checkbox"/>	<input type="checkbox"/>		<input type="checkbox"/>	<input type="checkbox"/>		<input type="checkbox"/>	<input type="checkbox"/>
	<input type="checkbox"/>	<input type="checkbox"/>		<input type="checkbox"/>	<input type="checkbox"/>		<input type="checkbox"/>	<input type="checkbox"/>		<input type="checkbox"/>	<input type="checkbox"/>		<input type="checkbox"/>	<input type="checkbox"/>
	<input type="checkbox"/>	<input type="checkbox"/>		<input type="checkbox"/>	<input type="checkbox"/>		<input type="checkbox"/>	<input type="checkbox"/>		<input type="checkbox"/>	<input type="checkbox"/>		<input type="checkbox"/>	<input type="checkbox"/>
	<input type="checkbox"/>	<input type="checkbox"/>		<input type="checkbox"/>	<input type="checkbox"/>		<input type="checkbox"/>	<input type="checkbox"/>		<input type="checkbox"/>	<input type="checkbox"/>		<input type="checkbox"/>	<input type="checkbox"/>
	<input type="checkbox"/>	<input type="checkbox"/>		<input type="checkbox"/>	<input type="checkbox"/>		<input type="checkbox"/>	<input type="checkbox"/>		<input type="checkbox"/>	<input type="checkbox"/>		<input type="checkbox"/>	<input type="checkbox"/>
	<input type="checkbox"/>	<input type="checkbox"/>		<input type="checkbox"/>	<input type="checkbox"/>		<input type="checkbox"/>	<input type="checkbox"/>		<input type="checkbox"/>	<input type="checkbox"/>		<input type="checkbox"/>	<input type="checkbox"/>
	<input type="checkbox"/>	<input type="checkbox"/>		<input type="checkbox"/>	<input type="checkbox"/>		<input type="checkbox"/>	<input type="checkbox"/>		<input type="checkbox"/>	<input type="checkbox"/>		<input type="checkbox"/>	<input type="checkbox"/>
	<input type="checkbox"/>	<input type="checkbox"/>		<input type="checkbox"/>	<input type="checkbox"/>		<input type="checkbox"/>	<input type="checkbox"/>		<input type="checkbox"/>	<input type="checkbox"/>		<input type="checkbox"/>	<input type="checkbox"/>
	<input type="checkbox"/>	<input type="checkbox"/>		<input type="checkbox"/>	<input type="checkbox"/>		<input type="checkbox"/>	<input type="checkbox"/>		<input type="checkbox"/>	<input type="checkbox"/>		<input type="checkbox"/>	<input type="checkbox"/>
	<input type="checkbox"/>	<input type="checkbox"/>		<input type="checkbox"/>	<input type="checkbox"/>		<input type="checkbox"/>	<input type="checkbox"/>		<input type="checkbox"/>	<input type="checkbox"/>		<input type="checkbox"/>	<input type="checkbox"/>
	<input type="checkbox"/>	<input type="checkbox"/>		<input type="checkbox"/>	<input type="checkbox"/>		<input type="checkbox"/>	<input type="checkbox"/>		<input type="checkbox"/>	<input type="checkbox"/>		<input type="checkbox"/>	<input type="checkbox"/>
	<input type="checkbox"/>	<input type="checkbox"/>		<input type="checkbox"/>	<input type="checkbox"/>		<input type="checkbox"/>	<input type="checkbox"/>		<input type="checkbox"/>	<input type="checkbox"/>		<input type="checkbox"/>	<input type="checkbox"/>
	<input type="checkbox"/>	<input type="checkbox"/>		<input type="checkbox"/>	<input type="checkbox"/>		<input type="checkbox"/>	<input type="checkbox"/>		<input type="checkbox"/>	<input type="checkbox"/>		<input type="checkbox"/>	<input type="checkbox"/>
	<input type="checkbox"/>	<input type="checkbox"/>		<input type="checkbox"/>	<input type="checkbox"/>		<input type="checkbox"/>	<input type="checkbox"/>		<input type="checkbox"/>	<input type="checkbox"/>		<input type="checkbox"/>	<input type="checkbox"/>
	<input type="checkbox"/>	<input type="checkbox"/>		<input type="checkbox"/>	<input type="checkbox"/>		<input type="checkbox"/>	<input type="checkbox"/>		<input type="checkbox"/>	<input type="checkbox"/>		<input type="checkbox"/>	<input type="checkbox"/>
	<input type="checkbox"/>	<input type="checkbox"/>		<input type="checkbox"/>	<input type="checkbox"/>		<input type="checkbox"/>	<input type="checkbox"/>		<input type="checkbox"/>	<input type="checkbox"/>		<input type="checkbox"/>	<input type="checkbox"/>
	<input type="checkbox"/>	<input type="checkbox"/>		<input type="checkbox"/>	<input type="checkbox"/>		<input type="checkbox"/>	<input type="checkbox"/>		<input type="checkbox"/>	<input type="checkbox"/>		<input type="checkbox"/>	<input type="checkbox"/>
	<input type="checkbox"/>	<input type="checkbox"/>		<input type="checkbox"/>	<input type="checkbox"/>		<input type="checkbox"/>	<input type="checkbox"/>		<input type="checkbox"/>	<input type="checkbox"/>		<input type="checkbox"/>	<input type="checkbox"/>
	<input type="checkbox"/>	<input type="checkbox"/>		<input type="checkbox"/>	<input type="checkbox"/>		<input type="checkbox"/>	<input type="checkbox"/>		<input type="checkbox"/>	<input type="checkbox"/>		<input type="checkbox"/>	<input type="checkbox"/>
	<input type="checkbox"/>	<input type="checkbox"/>		<input type="checkbox"/>	<input type="checkbox"/>		<input type="checkbox"/>	<input type="checkbox"/>		<input type="checkbox"/>	<input type="checkbox"/>		<input type="checkbox"/>	<input type="checkbox"/>
	<input type="checkbox"/>	<input type="checkbox"/>		<input type="checkbox"/>	<input type="checkbox"/>		<input type="checkbox"/>	<input type="checkbox"/>		<input type="checkbox"/>	<input type="checkbox"/>		<input type="checkbox"/>	<input type="checkbox"/>
	<input type="checkbox"/>	<input type="checkbox"/>		<input type="checkbox"/>	<input type="checkbox"/>		<input type="checkbox"/>	<input type="checkbox"/>		<input type="checkbox"/>	<input type="checkbox"/>		<input type="checkbox"/>	<input type="checkbox"/>
	<input type="checkbox"/>	<input type="checkbox"/>		<input type="checkbox"/>	<input type="checkbox"/>		<input type="checkbox"/>	<input type="checkbox"/>		<input type="checkbox"/>	<input type="checkbox"/>		<input type="checkbox"/>	<input type="checkbox"/>
	<input type="checkbox"/>	<input type="checkbox"/>		<input type="checkbox"/>	<input type="checkbox"/>		<input type="checkbox"/>	<input type="checkbox"/>		<input type="checkbox"/>	<input type="checkbox"/>		<input type="checkbox"/>	<input type="checkbox"/>
	<input type="checkbox"/>	<input type="checkbox"/>		<input type="checkbox"/>	<input type="checkbox"/>		<input type="checkbox"/>	<input type="checkbox"/>		<input type="checkbox"/>	<input type="checkbox"/>		<input type="checkbox"/>	<input type="checkbox"/>
	<input type="checkbox"/>	<input type="checkbox"/>		<input type="checkbox"/>	<input type="checkbox"/>		<input type="checkbox"/>	<input type="checkbox"/>		<input type="checkbox"/>	<input type="checkbox"/>		<input type="checkbox"/>	<input type="checkbox"/>
	<input type="checkbox"/>	<input type="checkbox"/>		<input type="checkbox"/>	<input type="checkbox"/>		<input type="checkbox"/>	<input type="checkbox"/>		<input type="checkbox"/>	<input type="checkbox"/>		<input type="checkbox"/>	<input type="checkbox"/>
	<input type="checkbox"/>	<input type="checkbox"/>		<input type="checkbox"/>	<input type="checkbox"/>		<input type="checkbox"/>	<input type="checkbox"/>		<input type="checkbox"/>	<input type="checkbox"/>		<input type="checkbox"/>	<input type="checkbox"/>
	<input type="checkbox"/>	<input type="checkbox"/>		<input type="checkbox"/>	<input type="checkbox"/>		<input type="checkbox"/>	<input type="checkbox"/>		<input type="checkbox"/>	<input type="checkbox"/>		<input type="checkbox"/>	<input type="checkbox"/>
	<input type="checkbox"/>	<input type="checkbox"/>		<input type="checkbox"/>	<input type="checkbox"/>		<input type="checkbox"/>	<input type="checkbox"/>		<input type="checkbox"/>	<input type="checkbox"/>		<input type="checkbox"/>	<input type="checkbox"/>
	<input type="checkbox"/>	<input type="checkbox"/>		<input type="checkbox"/>	<input type="checkbox"/>		<input type="checkbox"/>	<input type="checkbox"/>		<input type="checkbox"/>	<input type="checkbox"/>		<input type="checkbox"/>	<input type="checkbox"/>
	<input type="checkbox"/>	<input type="checkbox"/>		<input type="checkbox"/>	<input type="checkbox"/>		<input type="checkbox"/>	<input type="checkbox"/>		<input type="checkbox"/>	<input type="checkbox"/>		<input type="checkbox"/>	<input type="checkbox"/>
	<input type="checkbox"/>	<input type="checkbox"/>		<input type="checkbox"/>	<input type="checkbox"/>		<input type="checkbox"/>	<input type="checkbox"/>		<input type="checkbox"/>	<input type="checkbox"/>		<input type="checkbox"/>	<input type="checkbox"/>
	<input type="checkbox"/>	<input type="checkbox"/>		<input type="checkbox"/>	<input type="checkbox"/>		<input type="checkbox"/>	<input type="checkbox"/>		<input type="checkbox"/>	<input type="checkbox"/>		<input type="checkbox"/>	<input type="checkbox"/>
	<input type="checkbox"/>	<input type="checkbox"/>		<input type="checkbox"/>	<input type="checkbox"/>									

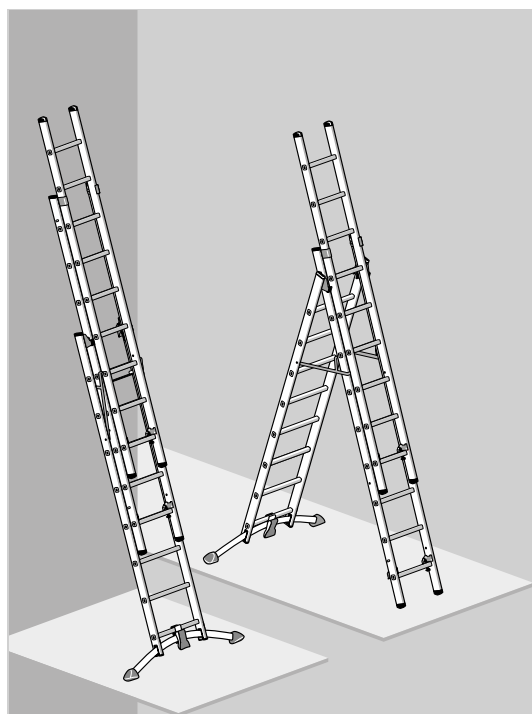

Víceúčelový hliníkový žebřík (třídílný)

Č. výt.	Příčlí
9306-xxx	(2 x 6 + 1 x 5)
9308-xxx	(2 x 8 + 1 x 7)
9309-xxx	(2 x 9 + 1 x 8)
9310-xxx	(3 x 10)
9311-xxx	(3 x 11)
9312-xxx	(3 x 12)
1420-xxx	(2 x 8 + 1 x 9)

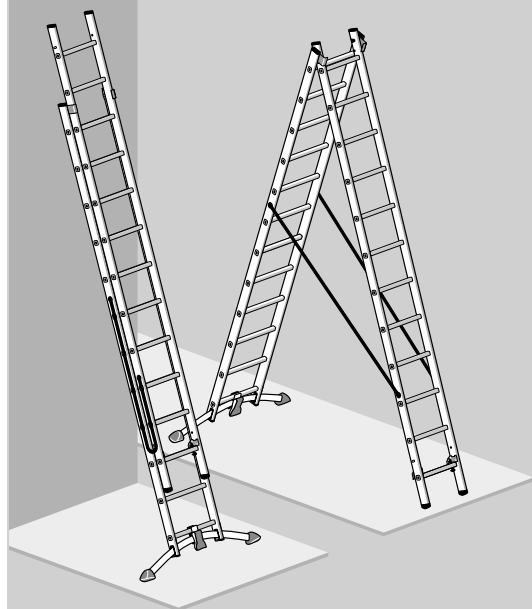

Víceúčelový hliníkový žebřík (dvoudílný)

Č. výt.	Příčlí
9409-xxx	(2 x 9)
9412-xxx	(2 x 12)
9415-xxx	(2 x 15)

Technické změny vyhrazeny.

Obsah

1. Úvod	183
2. Použití k určenému účelu	183
3. Technické informace	184
4. Rozsah dodávky	188
5. Návod pro sestavení	188
6. Postavení / obsluha	189
7. Bezpečnostní pokyny	192
8. Přeprava / skladování	196
9. Ošetřování / údržba	196
10. Doba používání	197
11. Obal / likvidace	197
12. Informacemi o výrobku	197
13. Servis / náhradní díly	197
14. Plán revizí	198

Výrobce:

Hailo-Werk • Rudolf Loh GmbH & Co. KG

Daimlerstr. 8
35708 Haiger, Germany

Telefon: +49 (0) 2773 82-0
Telefax: +49 (0) 2773 82-1239

E-Mail: info@hailo.de
www.hailo.de

1. Úvod

Tento návod k použití popisuje bezpečné používání trojdílného a dvoudílného víceúčelového žebříku.



Tento návod k použití obsahuje důležité bezpečnostní pokyny.

Přečtěte si prosím pečlivě celý návod; dbejte zejména všech bezpečnostních pokynů, než žebřík začnete používat.

Žebřík splňuje požadavky evropské normy EN 131-1-2-3.

Návod k použití si prosím uschovejte pro pozdější použití. Při předání žebříku se musí předat také návod k použití a obsluze.

2. Použití k určenému účelu

Tento žebřík je mobilní pracovní prostředek, který je možné používat na různých místech.

S tímto žebříkem se mohou provádět práce malého rozsahu ve výškách, při kterých je použití jiných pracovních prostředků nepoměrně nákladné (viz nařízení o bezpečnosti provozních prostředků).

Tento žebřík se smí používat pouze tak, jak je popsáno v tomto návodu k použití a obsluze. Jakékoliv jiné použití je pokládáno za použití v rozporu s určeným účelem. Za škody, které vzniknou při použití v rozporu s určeným účelem, nepřebíráme žádnou odpovědnost.

Změny žebříku, které nebyly autorizovány výrobcem, vedou k zániku záruky a záručního plnění.

3. Technické informace

Víceúčelový hliníkový žebřík (třídílný)

Tyto třídílné víceúčelové žebříky se systémem LOT se skládají z oboustranně použitelného, volně stojícího dvojitého žebříku [A], který lze přestavět na opěrný žebřík (výsuvný žebřík).

U dvojitého žebříku [A] je možné použít opěrný žebřík [G] jako výsuvný díl.

Dvojitý žebřík [A] lze přestavět na opěrný žebřík (výsuvný žebřík) a opěrný žebřík [G] lze zase použít jako výsuvný díl.

Jednotlivé modely žebříků se liší počtem příčlů a možnostmi nastavení pro schodiště.

U víceúčelových žebříků

Č. výr.: 9306-xxx, 9308-xxx, 9309-xxx, 1420-xxx
lze opěrný žebřík [B] odpojit a použít jako samostatný žebřík.

Víceúčelový hliníkový žebřík (dvoudílný)

Tyto dvoudílné víceúčelové žebříky se systémem LOT se skládají z oboustranně použitelného, volně stojícího dvojitého žebříku [A], který lze přestavět na opěrný žebřík (výsuvný žebřík).

Jednotlivé modely žebříků se liší pouze počtem příčlů.

Príslušné technické informace a informace o výrobku naleznete na označení žebříku [E] přímo na žebříku.



Na následujících obrázcích je znázorněn příklad trojdílného víceúčelového žebříku.

Všechny obecné informace a pokyny se vztahují také na dvoudílné víceúčelové žebříky.

Víceúčelový žebřík (třídílný):

- [A] Dvojitý žebřík (*s funkcí nastavení pro schodiště*)
- [B] Příčník (*vyrovnaní nerovnosti*)
- [C] Pata žebříku
- [D] Dvojice pojistných háčků
- [E] Označení žebříku
- [F] Padáček
- [G] Opěrný žebřík (*odnímatelný*)

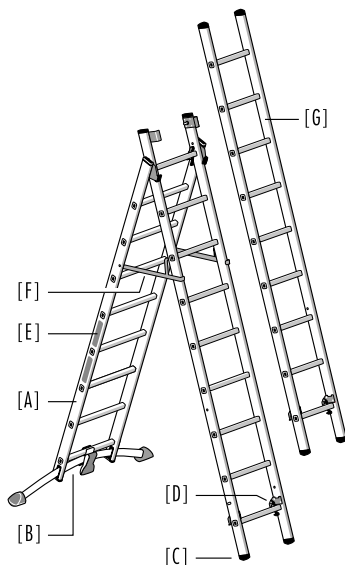

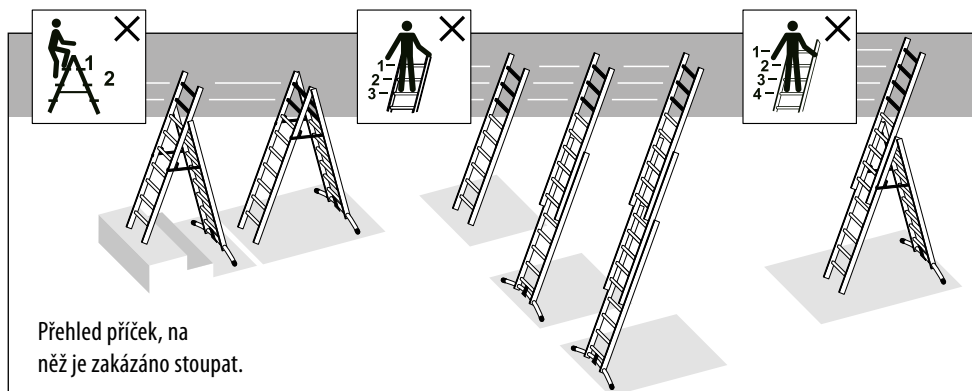

Víceúčelový žebřík (třídílný):

- [A] Dvojitý žebřík (bez funkcí nastavení pro schodiště)
- [B] Příčnick (vyrovnání nerovnosti)
- [C] Pata žebříku
- [D] Dvojice pojistných háčků
- [E] Označení žebříku
- [F] Zajišťovací popruh
- [G] Výsuvný žebřík (neodnímatelný)

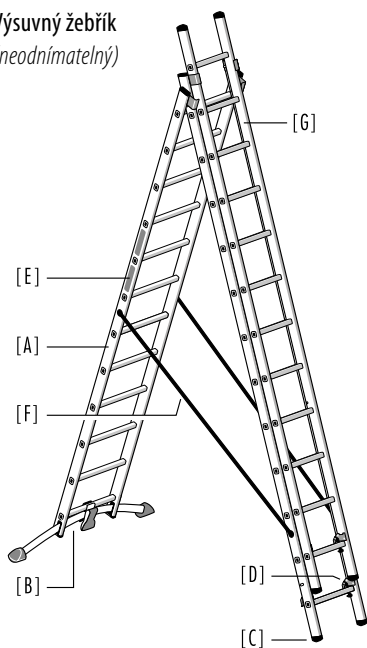

Víceúčelový žebřík (dvoudílný)

- [A] Dvojitý žebřík
- [B] Příčnick (vyrovnání nerovnosti)
- [C] Pata žebříku
- [D] Dvojice pojistných háčků
- [E] Označení žebříku
- [F] Zajišťovací popruh

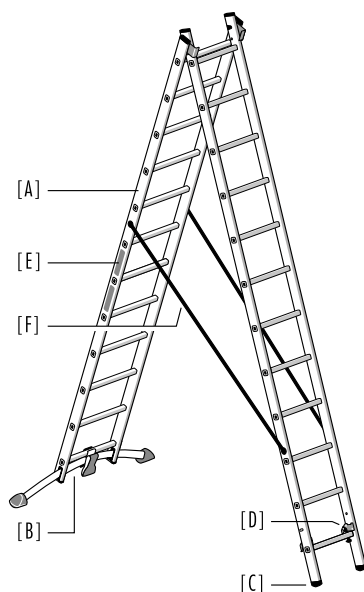

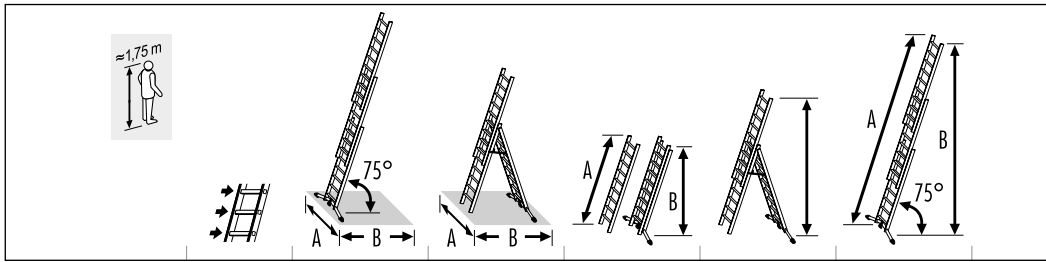

9306-xxx	2x6 + 1x5	A = 122 m B = 1,00 m	A = 1,22 m B = 1,18 m	A = 1,90 m B = 1,84 m	2,87 m	A = 3,86 m B = 3,73 m
9308-xxx	2x8 + 1x7	A = 1,27 m B = 1,37 m	A = 1,27 m B = 1,52 m	A = 2,48 m B = 2,40 m	3,69 m	A = 5,28 m B = 5,10 m
9309-xxx	2x9 + 1x8	A = 1,22 m B = 1,51 m	A = 1,22 m B = 1,69 m	A = 2,74 m B = 2,65 m	4,21 m	A = 5,82 m B = 5,62 m
9310-xxx	3x10	A = 1,55 m B = 1,80 m	A = 1,55 m B = 1,87 m	A = 3,04 m B = 2,94 m	4,76 m	A = 6,96 m B = 6,73 m
9311-xxx	3x11	A = 1,50 m B = 1,87 m	A = 1,50 m B = 2,04 m	A = 3,31 m B = 3,20 m	5,01 m	A = 7,23 m B = 6,99 m
9312-xxx	3x12	A = 1,50 m B = 2,16 m	A = 1,50 m B = 2,21 m	A = 3,60 m B = 3,47 m	5,55 m	A = 8,35 m B = 8,07 m
1420-xxx	2x8 + 1x9	A = 1,27 m B = 1,29 m	A = 1,27 m B = 1,51 m	A = 2,45 m B = 2,37 m	3,50 m	A = 5,00 m B = 4,83 m

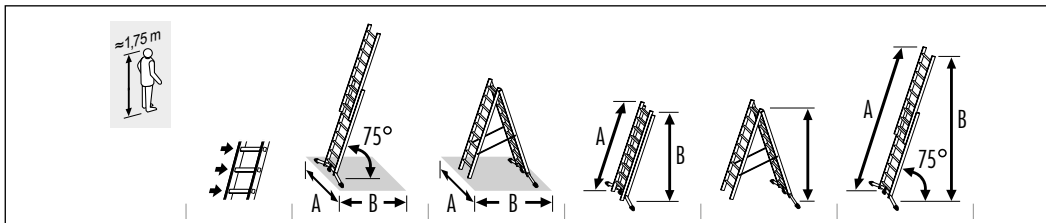

9409-xxx	2x9	A = 1,27 m B = 1,14 m	A = 1,27 m B = 1,70 m	A = 2,73 m B = 2,64 m	2,62 m	A = 4,41 m B = 4,26 m
9412-xxx	2x12	A = 1,55 m B = 1,58 m	A = 1,55 m B = 2,22 m	A = 3,57 m B = 3,45 m	3,42 m	A = 6,09 m B = 5,88 m
9415-xxx	2x15	A = 1,55 m B = 2,01 m	A = 1,55 m B = 2,74 m	A = 4,42 m B = 4,26 m	4,22 m	A = 7,77 m B = 7,50 m

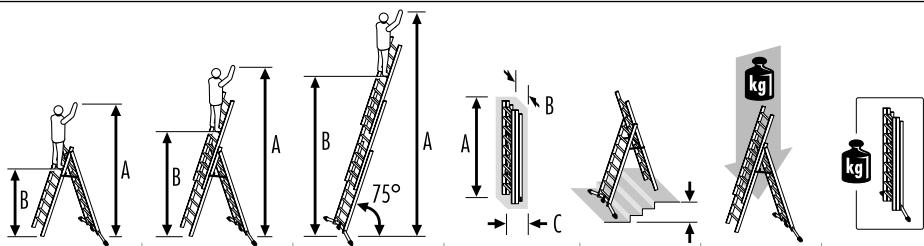

A = 2,80 m B = 0,78 m	A = 3,30 m B = 1,31 m	A = 4,70 m B = 2,69 m	A = 1,90 m B = 0,48 m C = 0,19 m	0,54 m	max. 150 kg	15,5/15,6 kg
A = 3,30 m B = 1,32 m	A = 4,10 m B = 2,12 m	A = 6,00 m B = 4,00 m	A = 2,48 m B = 0,48 m C = 0,19 m	0,54 m	max. 150 kg	19,2/19,3 kg
A = 3,60 m B = 1,58 m	A = 4,65 m B = 2,65 m	A = 6,60 m B = 4,58 m	A = 2,74 m B = 0,48 m C = 0,19 m	0,54 m	max. 150 kg	21,7/21,8 kg 22,7/22,8 kg
A = 3,85 m B = 1,86 m	A = 5,20 m B = 3,19 m	A = 7,70 m B = 5,67 m	A = 3,07 m B = 0,48 m C = 0,21 m		max. 150 kg	25,7/25,8 kg
A = 4,10 m B = 2,11 m	A = 5,45 m B = 3,44 m	A = 7,95 m B = 5,93 m	A = 3,31 m B = 0,48 m C = 0,21 m		max. 150 kg	27,1/27,2 kg
A = 4,40 m B = 2,38 m	A = 6,00 m B = 3,98 m	A = 9,00 m B = 7,01 m	A = 3,60 m B = 0,48 m C = 0,21 m		max. 150 kg	29,2/29,3 kg 30,1/30,2 kg
A = 3,20 m B = 1,20 m	A = 4,40 m B = 2,40 m	A = 5,95 m B = 3,95 m	A = 2,45 m B = 0,48 m C = 0,19 m		max. 150 kg	16,6/16,7 kg

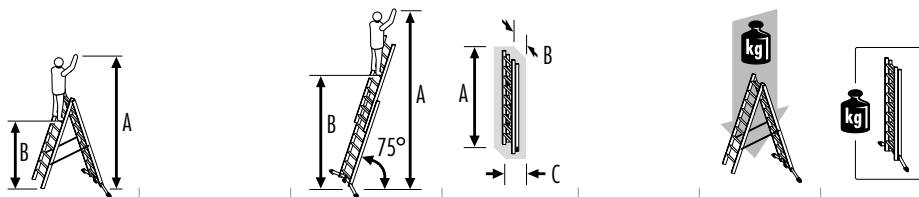

A = 3,60 m B = 1,58 m		A = 5,25 m B = 3,23 m	A = 2,73 m B = 0,41 m C = 0,14 m		max. 150 kg	13,6/13,7 kg
A = 4,40 m B = 2,38 m		A = 6,85 m B = 4,85 m	A = 3,57 m B = 0,41 m C = 0,14 m		max. 150 kg	15,9/16,2 kg
A = 5,20 m B = 3,18 m		A = 8,50 m B = 6,47 m	A = 4,42 m B = 0,41 m C = 0,16 m		max. 150 kg	22,7/22,8 kg

4. Rozsah dodávky

- 1 x Víceúčelový žebřík Víceúčelový žebřík (třídílný nebo dvoudílný)
- 1 x Příčnick
- 1 x Návod k použití a obsluze

Před dalším použitím zkontrolujte, zda je obsah dodávky úplný a zda případně nedošlo k poškození během přepravy. Odstraňte obalový materiál.

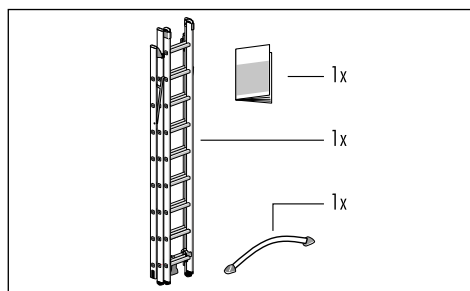

5. Návod pro sestavení

Montáž příčnicku:

1. Víceúčelový žebřík položte. Na aretačním háku [G] uvolněte přední část žebříku [A-2] a příložený žebřík [D], lehce je nadzdvihněte a vysuňte o jednu příčku dozadu. Nožní pedál [A-3] je nyní volně přístupný. Nyní je možné odejmout stabilizační příčnou patu [B]. Potom zablokujte aretační hák na příčkách žebříku. (Viz 6.2 Přenastavení a aretace pomocí aretačního háku.)
2. Nejprve odšroubujte jednu patku [B-1], a dorazový šroub [B-2] na příčnicku [B] (za pomoci křížového šroubováku).
3. Otevřete nožní pedál [A-3], a zasuňte příčnick [B] dle obrázku.
4. Patku [B-1] a dorazový šroub [B-2] opět přišroubujte zpět na příčnick. Dbejte na správnou montážní polohu!
5. Nožní pedál zavřete a před použitím zkontrolujte stabilitu žebříku.
6. U víceúčelových žebříků s otočnou patkou se příčnick montuje ve stejném pořadí. Dbejte na správnou montážní polohu!

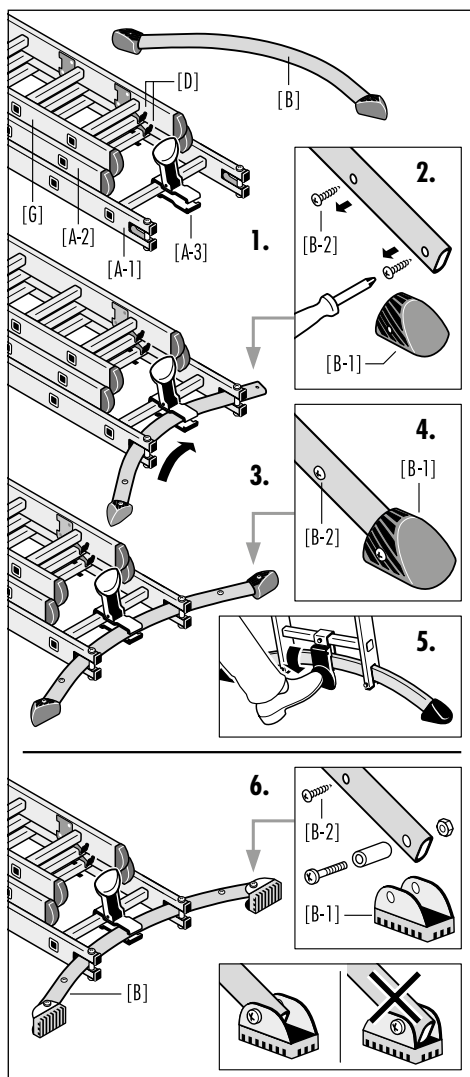

Víceúčelový žebřík se smí používat jen s namontovanou stabilizační příčnou patou.

6. Postavení / obsluha

6.1 Varianty montáže žebříku (znázornění principů složení):

- A – Volně stojící žebřík s nasazeným příložným žebříkem (třídílný žebřík)
- B – Volně stojící žebřík (dvoudílný žebřík)
- C – Volně stojící žebřík
s funkcí nastavení pro schodiště (dvoudílný žebřík)
- D – Příložný žebřík (jednodílný žebřík)
- E – Příložný žebřík (dvoudílný žebřík)
- F – Příložný žebřík (třídílný žebřík)

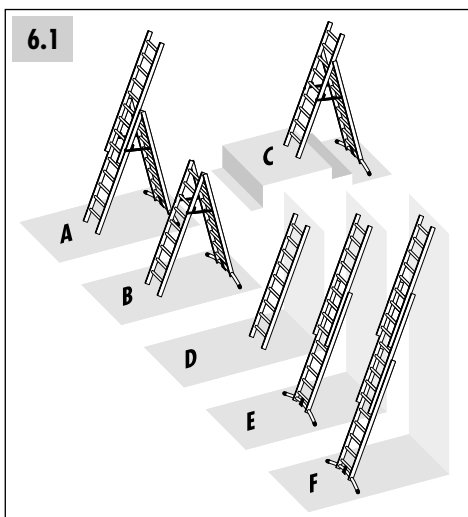

6.2 Funkce systému LOT

Za pomoci systému LOT můžete žebřík v případě různé výšky povrchu vertikálně vyrovnat a postavit. Nerovnosti terénu lze vyrovnat až do výšky 15 cm (systém ProfilLOT) nebo 10 cm (systém HobbyLOT).

1. Otevřete nožní pedál [A-3] a nastavte žebřík [A-1] do požadované polohy.
2. Nožní pedál zavřete a před použitím zkontrolujte stabilitu žebříku.

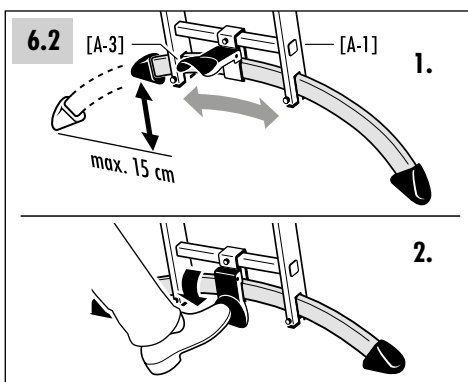

6.3 Přenastavení a aretace pomocí aretačního háku

Párem aretačních háků [D] se provádí aretace žebříku, resp. části žebříku na příčce. Pojistka proti nadzvednutí [D-1] na aretačním háku zajišťuje žebřík před neúmyslným posunutím a slouží jako přepravní pojistka.

1. Stlačte pojistku proti nadzvednutí [D-1] na aretačním háku [D] a žebřík lehkým nadzdvihnutím uvolněte. Části žebříku můžete nyní přesunovat; opěrný žebřík [G] můžete příp. odpojit od dvojitého žebříku.
2. Před použitím žebříku musejí být aretační háky na příčce ve správné poloze a pojistka proti nadzvednutí [D-1] musí být samovolně zaklapnutá.

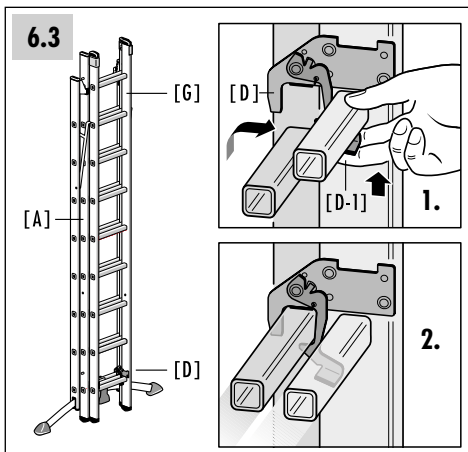

6. Postavení / obsluha

6.4 Manipulace s příložným žebříkem

Příložný žebřík [G] lze použít společně se stojacím žebříkem [A] coby přidavný výsuvný díl, anebo jako samostatný žebřík.

(Viz 3. Technické informace)

Jak oddělit příložný žebřík [G] od stojacího žebříku [A]: Uvolněte příložný žebřík [G] na aretačním háku [D] a potom jej vysuňte z vodiček žebříku [A-5].

Postupem v obráceném pořadí lze příložný žebřík [G] znovu spojit se stojacím žebříkem [A].

6.5 Verze a použití jako stojací žebřík

1. Žebřík se stabilizační příčnou patou postavte na podlahu a kvůli lepší manipulaci kolmo k podlaze. Příložný žebřík [G] uvolněte a vysuňte o jednu nebo dvě příčky výš a znovu zablokujte.

2. Uvolněte a vysadte přední část stojacího žebříku [A-2] na aretačním háku [D], táhněte směrem dopředu, až stojací žebřík úplně rozevřete.

3. Víceúčelové žebříky s nastavením pro schodiště:

Padáček [F] musí být bezpečně zacvaknutý (viz značka [E-1] na dvojitém žebříku). Nejvyšší příčel žebříku musí být bezpečně umístěna v upínacím zařízení západkového mechanismu [A-4].

4. Víceúčelové žebříky bez nastavení pro schodiště:

Spojovací popruh [F] musí být zcela napnutý. Postranice přední části žebříku [A-2] musí být v zajištěné poloze na vodicím trřmenu zadní části žebříku [A-1].

6.4

6.5

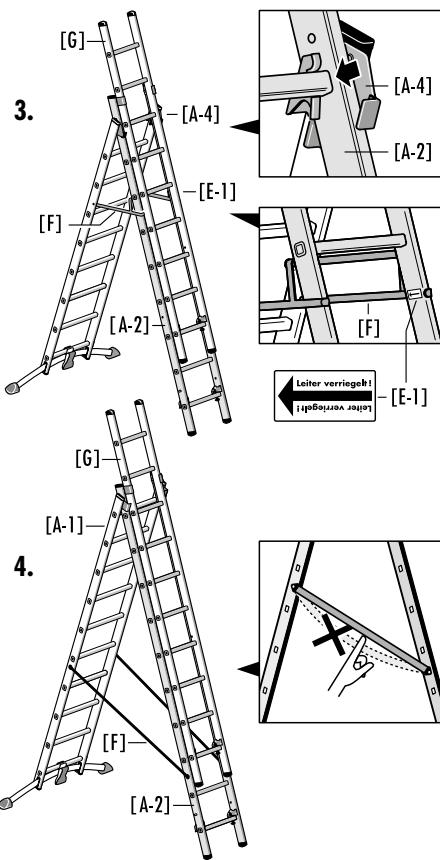
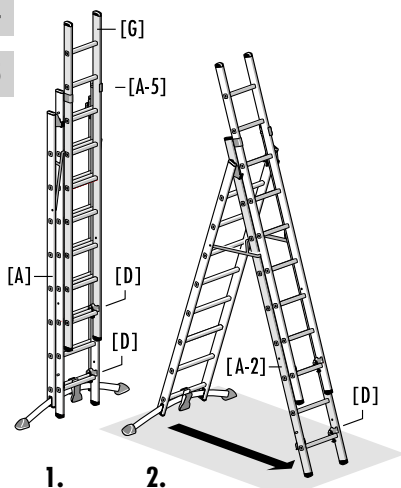

6.6 Funkce nastavení pro schodiště

Poznámka pro víceúčelové žebříky s nastavením pro schodiště:

V případě nastavení pro schodiště je možné použít pouze dvojitý žebřík [A]. Před postavením odpojte opěrný žebřík [G] od dvojitého žebříku.

1. Padáček [F] mírně nadzvedněte (uvolnění zajištění) a obě části žebříku mírně přisuňte k sobě, aby bylo možné přední části žebříku [A-2] ve vedení dvojice pojistných háčků [A-4] hladce pohybovat. Možnost maximálního nastavení: 2 příčle, což odpovídá cca 54 cm.
1. Příčel je třeba následně umístit do polohy v upínacím zařízení západkového mechanismu [A-4] a padáček [F] musí bezpečně zaskočit.

6.7 Verze a použití jako příložný žebřík

1. Žebřík se stabilizační příčnou patou postavte na podlahu a kvůli lepší manipulaci kolmo k podlaze. Upozornění: U žebříků s větší délkou je nejlepším řešením dát části položeného žebříku do požadované polohy a teprve poté jej postavit, případně s pomocí dvou osob.
2. Odblokujte části žebříku na pojistném háčku [D] a přesuňte je podél vedení na dvojici západkového mechanismu [A-4], resp. podél vodicího třmene [A-5] do požadované polohy.
3. Části žebříku potom zase na příčkách bezpečně zablokujte s pomocí aretačních háků [D].

6.8 Uskladnění

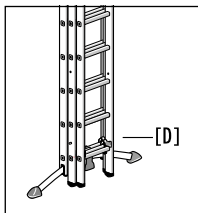

Po použití víceúčelového žebříku zase bezpečně zablokujte části žebříku na nejspodnější příčce pomocí aretačních háků [D].

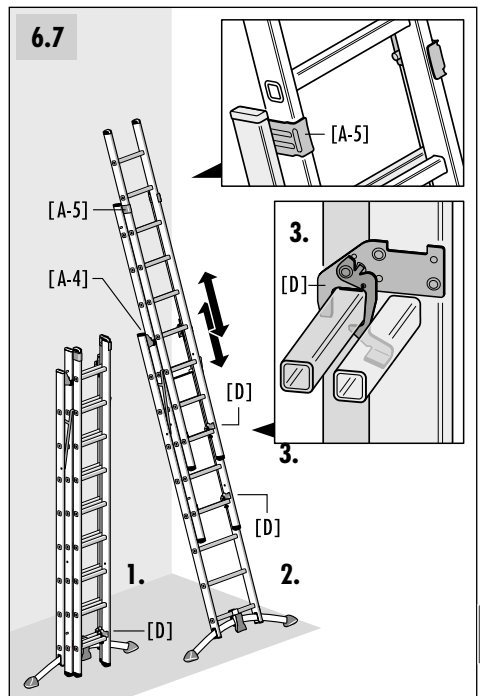
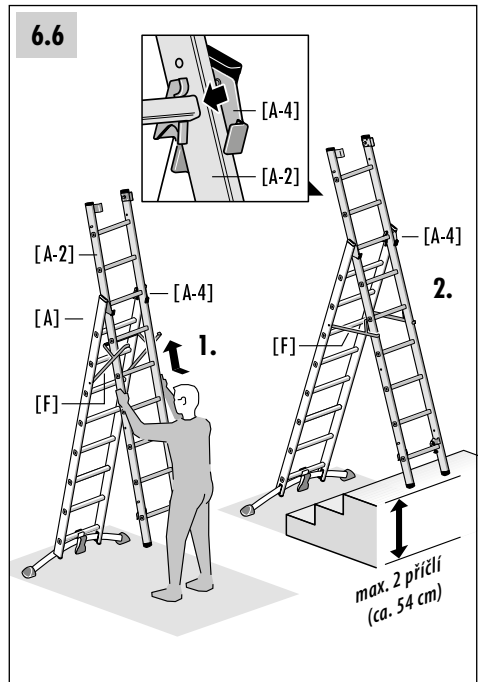

7. Bezpečnostní pokyny

7.1 Všeobecné bezpečnostní pokyny

- Při použití žebříku hrozí v zásadě nebezpečí pádu. Všechny práce se žebříkem nebo na žebříku musí být proto prováděny tak, aby bylo nebezpečí pádu co možné nejmenší.
- Při použití žebříku hrozí rovněž nebezpečí převrácení. Převrácením žebříku může dojít ke zranění osoba ke vzniku věcných škod . Všechny práce se žebříkem nebo na žebříku musí být proto prováděny tak, aby bylo nebezpečí převrácení co možné nejmenší.
- Opravy a práce údržby na žebříku musí provádět kvalifikovaná osoba v souladu s pokyny výrobce.

Použití žebříku v neprofesionálním sektoru (non professional use):

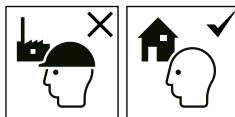

- U živatele je povinen zajistit, aby byl žebřík vhodný pro dané použití.

Použití žebříku v profesionálním sektoru (professional use):

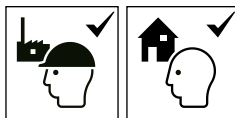

- V případě komerčního použití žebříku musí být prováděna pravidelná kontrola žebříku kvalifikovanou osobou (nařízení o provozní bezpečnosti).
- Zaměstnavatel je povinen zajistit, aby byl pravidelně kontrolován řádný stav žebříku (vizuální kontrola a kontrola funkce). Musí být stanoven druh, rozsah a lhůty požadovaných kontrol.
- Časové intervaly kontroly závisí na provozních podmínkách, zejména na četnosti použití, na namáhání během používání, jakož i na četnosti a závažnosti zjištěných závad při předchozích kontrolách.
- Zaměstnavatel je povinen dále zajistit, aby byly vadné žebříky vyřazeny a uloženy tak, aby jejich další používání až do řádné opravy nebo likvidace nebylo možné.

7.2 Bezpečnostní pokyny pro používání žebříku



Pozor, nebezpečí pádu z žebříku.



Postupujte podle pokynů.

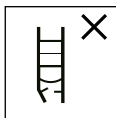

Před začátkem každého pracovního dne musí být provedena vizuální kontrola na poškození a bezpečné použití žebříku.

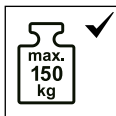

Maximální zatížení.



Žebřík nesmí být postaven na nerovném nebo nepevném povrchu. Za pomoci systému LOT můžete žebřík v případě různé výšky povrchu vertikálně vyrovnat a postavit.



Zabraňte bočnímu naklánění.

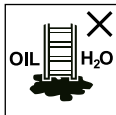

Podlaha musí být bez nečistot.



Maximální počet uživatelů.



Na žebřík vystupovat a sestupovat z něho vždy s obličejem k žebříku.



Při práci na žebříku se jednou rukou pevně držte, nebo pokud to není možné, zajistěte přidavná bezpečnostní opatření.



Zabránit práci, která způsobuje boční zatížení stojících žebříků, např. boční vrtání do pevných materiálů (např. zed nebo beton).



Předměty, které se transportují při výstupu, nesmí být těžké a musí být s nimi snadná manipulace.

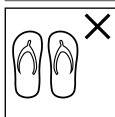

Při výstupu na žebřík používat vhodnou obuv.



Je Váš zdravotní stav v pořádku, abyste mohli použít žebřík? Určité zdravotní skutečnosti, užívání léků, požití alkoholu nebo drog mohou vést u uživatelů žebříků k ohrožení bezpečnosti.

Na žebříku nesetrvávat příliš dlouho bez pravidelných přestávek (únava je nebezpečná).

7. Bezpečnostní pokyny

7.2 Bezpečnostní pokyny pro používání žebříku

Je třeba zamezit poškození žebříku při přepravě, a to např. svázáním a zajištěním správného upevnění a uložení.

Zajistěte, aby byl žebřík vhodný pro příslušné použití.

Ze žebříku odstraňte jakékoliv znečištění, např. mokré barvy, nečistoty, olej nebo sníh.

Žebřík nepoužívat venku v případě nepříznivých povětrnostních podmínek (např. silný vítr, náledí, kluzký sníh).

Před použitím žebříku při práci by mělo být provedeno zhodnocení rizik podle nařízení k BOZP.

Při stavění žebříku dávejte pozor na kolize, např. s chodci, vozidly nebo dveřmi. Pokud je to možné, uzamkněte nebo zablokujte dveře (nikoliv však nouzové východy) a okna v pracovním prostoru žebříku.



Varování. Nebezpečí úrazu elektrickým proudem. Zjistěte si veškerá rizika daná elektrickými zařízeními v pracovním prostoru, např. venkovní vedení vysokého napětí nebo jiná nezakrytá elektrická zařízení, a žebřík nepoužívejte, pokud hrozí riziko úrazu elektrickým proudem.

Při nevyhnutelné práci pod napětím nebo v blízkosti volného elektrického vedení nepoužívat žebříky, které vedou proud (např. z hliníku).

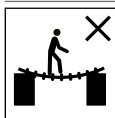

Žebřík nepoužívat jako přemostění.

Na žebříku příp. částech žebříku se nesmí provádět změny.

V průběhu stání na žebříku žebříkem nepohybujte.

Při použití venku proveďte bezpečnostní opatření proti větru.

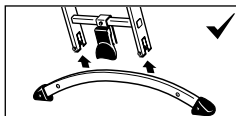

Před použitím víceúčelového žebříku je nutné namontovat k němu stabilizační příčnou patu. (Viz 5. Návod pro sestavení)

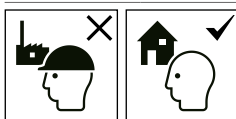

Žebřík je vhodný pro nekomerční použití.

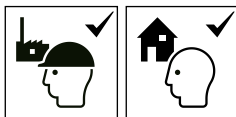

Žebřík je vhodný ke komerčnímu použití.

7.3 Použití jako opěrný žebřík



Opěrné žebříky s příčkami musí být použity ve správném úhlu.



Příložné žebříky pro přístup na vyšší rovinu musejí vyčnívat, resp. být vysunuté minimálně 1 metr nad bodem přiložení žebříku.



Žebřík neopírejte o nevhodné povrchy.

Žebříkem nesmíte nikdy pohybovat ze shora.

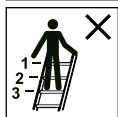

Nikdy nestoupejte na nejvyšší tři příčky příložného žebříku.

7.4 Použití jako dvojitý žebřík



Žebřík postavte na rovný podklad.



Před použitím dbejte na úplné, zajištěné otevření obou částí žebříku.

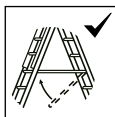

Existující rozpěrné pojistky / zarážky musí zapadnout.



Nikdy nestoupejte na nejvyšší dva stupně / čtyři příčky stojícího žebříku bez plošiny a držáky pro ruce/kolena.

7.5 Použití jako dvojitý žebřík s připojeným výsuvným dílem (trojdílný víceúčelový žebřík)

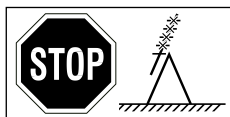

V případě použití žebříku jako dvojitého žebříku s připojeným výsuvným žebříkem nestoupejte výš než na příčel doporučenou výrobcem.



V případě použití žebříku v poloze na schodišti nestoupejte výš než na příčel doporučenou výrobcem.



Nikdy nestoupejte na nejvyšší čtyři stupně / čtyři příčky stojícího žebříku s nasazeným vysunovacím žebříkem.



Pokud jsou k dispozici zarážky, musí být před použitím zcela zajištěny.

8. Přeprava / skladování

- Před použitím a po použití, jakož i pro skladování a přepravu, bezpečně zajistěte části žebříku pomocí pojistných háčků [D] na příslušné nejnižší příčli žebříku.
- Aby se zabránilo jakémukoliv poškození, musí se žebřík při přepravě bezpečně upevnit (např. na střešních nosičích nebo v autě).
- Skladování žebříku by mělo probíhat v suchém prostředí v kolmé stojaté poloze.
- Musí se vyloučit jakékoliv poškození a všechny části se musí chránit před povětrnostními vlivy.
- Žebřík skladovat tak, aby byl chráněn před hrajeícími si dětmi a neohrožoval osoby (např. nebezpečí zakopnutí).

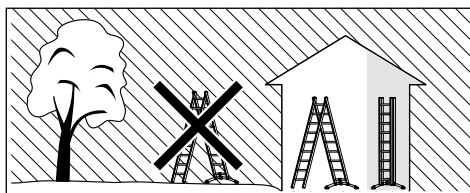
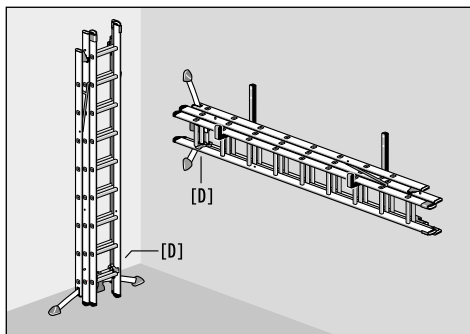

9. Ošetřování / údržba

- Ošetřování a údržba žebříku má zajistit jeho funkčnost. Žebřík se musí pravidelně kontrolovat, zda není poškozen. Musí být zaručena funkce pohyblivých částí.
- Čištění žebříku, zejména všech pohyblivých částí, by mělo probíhat při viditelném znečištění okamžitě po použití.
- Používejte pouze běžné, ve vodě rozpustné čisticí prostředky. Nepoužívejte agresivní prostředky, způsobující odírání.



10. Doba používání

Při používání k určenému účelu a pravidelné údržbě je žebřík dlouhodobě použitelný pracovní prostředek.

11. Obal / likvidace

- Má-li být žebřík vyřazen, měl by být likvidován v souladu s platnými předpisy.
- Žebřík nesmí být likvidován společně s komunálním odpadem.
- Všechny komponenty vč. balení musí být vytříděny.
- Hliník je kvalitní materiál a měl by se recyklovat.
- Podrobné informace k tomu vám sdělí příslušná obec.

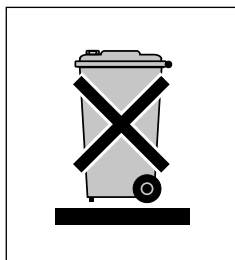

12. Informacemi o výrobku

Tento návod k použití a obsluze naleznete na internetových stránkách www.hailo.de.

13. Servis / náhradní díly

Další informace k servisním výkonům a náhradním dílům obdržíte přímo od výrobce.

14. Plán revizí

- Poškozené, vadné nebo nefunkční části žebříku představují pro uživatele nebezpečí pádu; při použití žebříku hrozí také nebezpečí převrácení.
- Uživatel žebříku si může v případě pádu přivodit vážná zranění.
- Stejně tak může při převrácení žebříku dojít ke vzniku věcných škod.

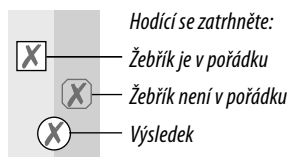

Stojacího žebříku:	Kontrolní body:
1. Obecné kontrolní body	<i>Všechna upevnění (nýty, šrouby, čepy atd.) musí být úplně k dispozici. Jsou upevnění příp. volná nebo korodovaná? Vyskytují se na žebříku znečištění (např. špína, kal, lak, olej nebo tuk)?</i>
2. Traverza žebříku, Příčky žebříku	<i>Nejsou postranice žebříku např. ohnuté, zkroucené, vyboulené, nalomené nebo zkorodované? Na žebříku nesmí chybět žádná příčka. Nejsou příčky žebříku opotřebené, uvolněné, zkorodované nebo poškozené?</i>
3. Spojovací prvky, Vedení žebříku, Kování	<i>Zkontrolujte funkčnost a pevnost vedení žebříku a dorazových čepů a rovněž zkontrolujte, zda nejsou poškozené a zkorodované. Aretace žebříku pomocí aretačních háků a pojistky proti nadzvednutí musí být provedena bezchybně. Nevykazují aretační háky a pojistka proti nadzvednutí nějaké známky poškození, nejsou uvolněné nebo zkorodované?</i>
4. Stabilizační příčná pata, Patka žebříku, Koncové krytky	<i>Zkontrolujte stabilitu stabilizační příčné paty, patek žebříku a koncových krytek stabilizační příčné paty a také zkontrolujte, zda nevykazují známky poškození a zda nejsou zkorodované. Na žebříku nesmí chybět žádná patka / koncová krytka. Nejsou patky žebříku uvolněné, opotřebené nebo zkorodované?</i>
5. Rozpěrná pojistka	<i>Zkontrolujte technický stav upínacího lana a padáček. Jsou upevňovací body v dobrém stavu? Vyskytují se poškození, trhliny?</i>
6. Označení žebříku	<i>Jsou k dispozici všechna označení a jsou dobře čitelná?</i>
VÝSLEDEK	<i>Žebřík je v pořádku a připraven k použití. Je nutná oprava žebříku. Oprava byla provedena, žebřík je možné znovu používat. Žebřík již není možné používat (likvidace).</i>



1135409 • 2017-11 • NU