



Anwendungshinweis

V4411

Manueller Bremsentlüfter-Satz

Bestandteile:

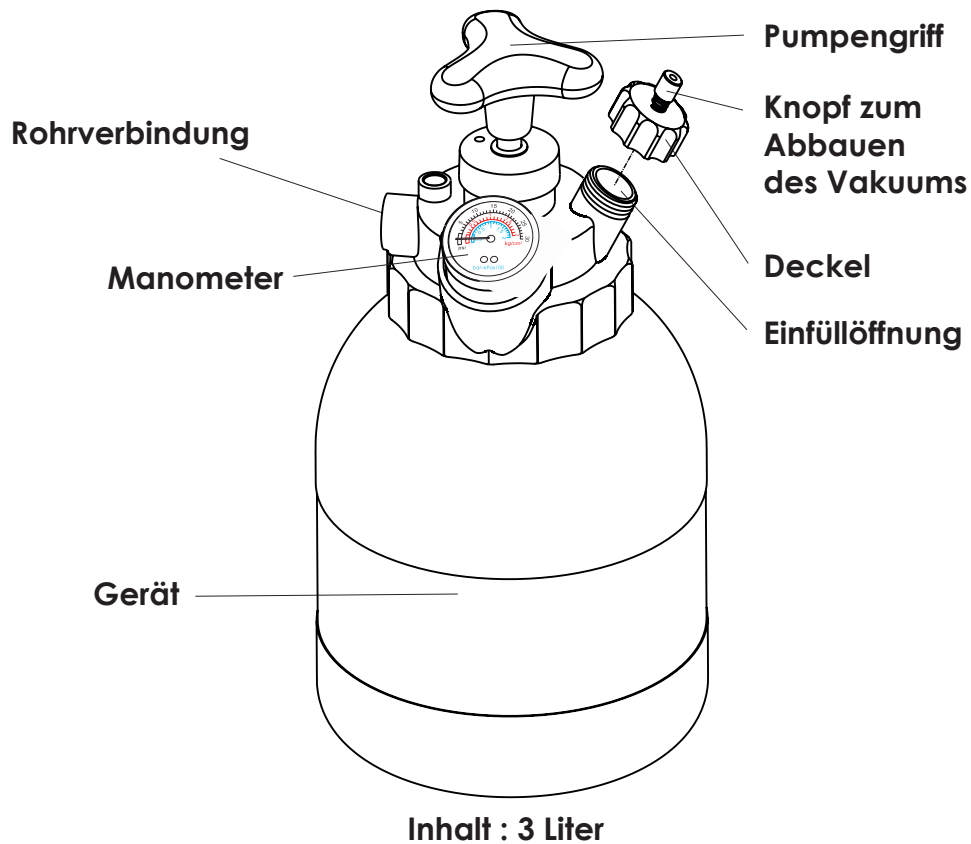

Europäischer Adapter:

Hauptrohr

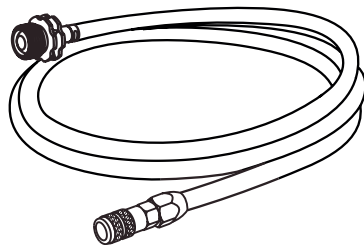

Ø 7,5 mm IDX1m

Europäischer
Adapter

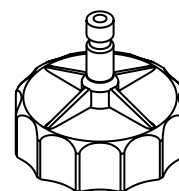

M45XP3.0mm

Universal Adapter:

Universal Adapter

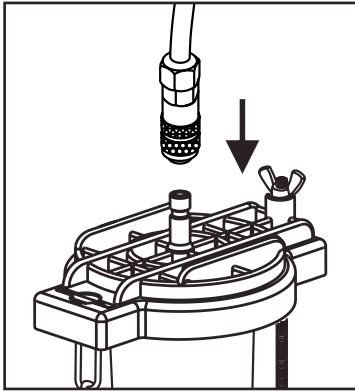

Austausch der Anschlüsse:

Verwenden Sie die Schnellkupplung, um verschiedene Komponenten zu ersetzen.

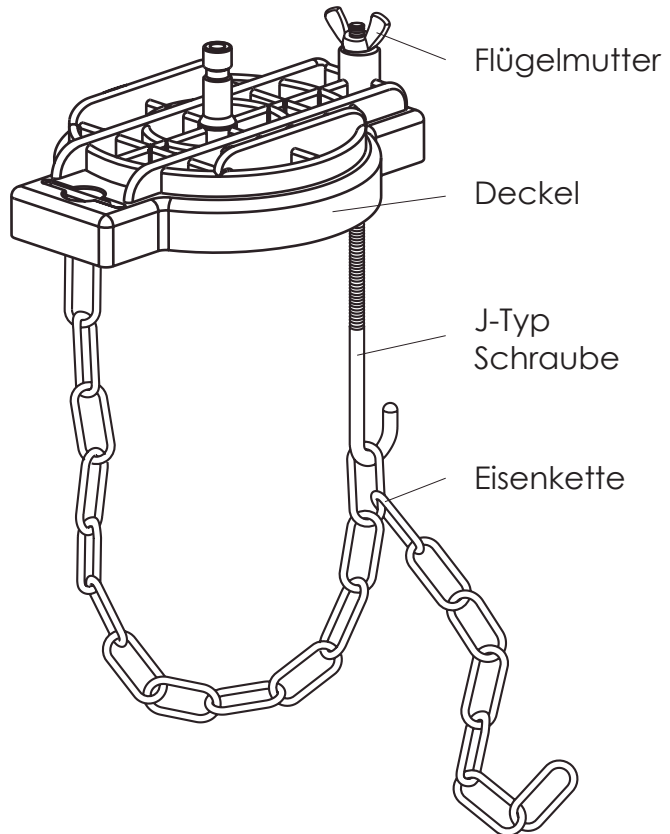

Anwendung für Universal Adapter:

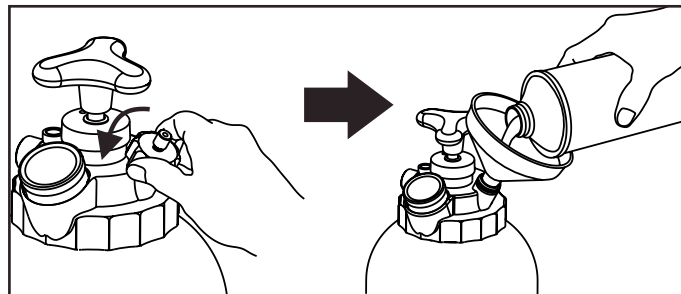

Füllen Sie die neue Bremsflüssigkeit in den Behälter.
(öffnen Sie den Deckel und füllen Sie die neue Bremsflüssigkeit ein)

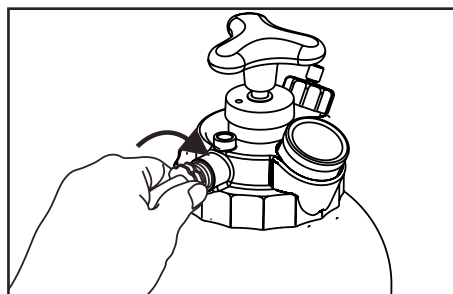

Zuerst verbinden Sie das Hauptrohr fest mit dem Bremsentlüfter.

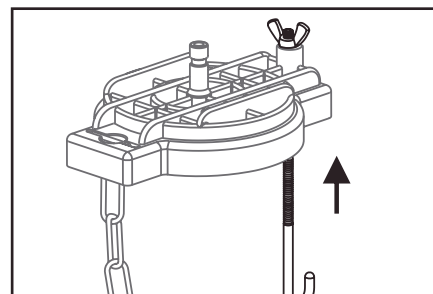

Drehen Sie die Flügelmutter locker auf die Schraube des universal Adapters.

Anwendung für Universal Adapter:

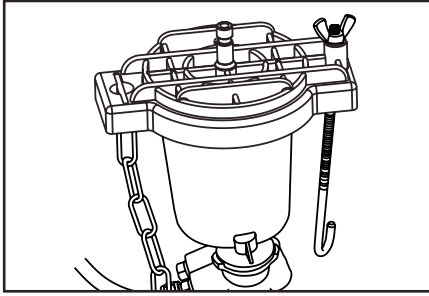

Stecken Sie den Deckel des universal Adapters bündig auf den Flaschenhals des Hauptzylinders.

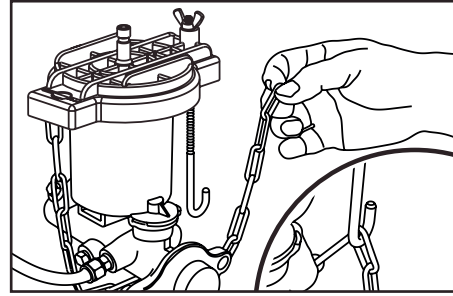

Führen Sie die Eisenkette unten um den Hauptbremszylinder und hängen Sie die Kette in den Endhaken der Schraube.

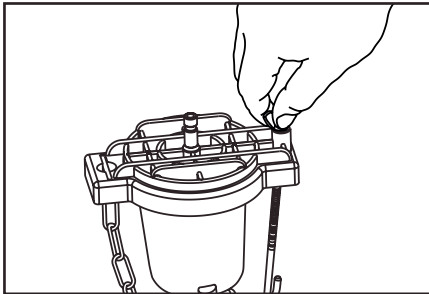

Drehen Sie die Flügelmutter, ziehen Sie damit die Schraube fest an.

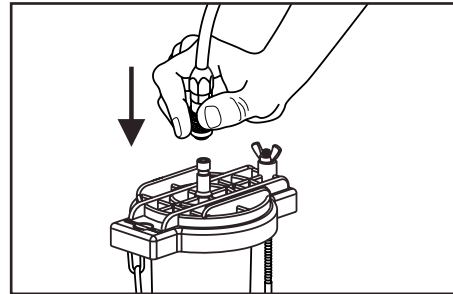

Dann verbinden Sie das Hauptrohr fest mit dem universal Adapter.

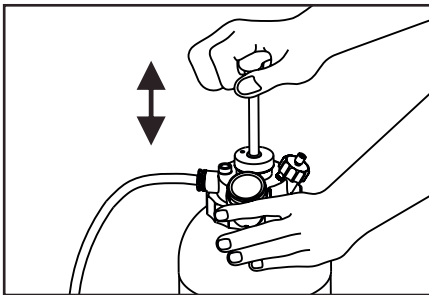

Ziehen Sie den Griff hoch und bewegen Sie ihn mehrmals auf und ab, um die Flüssigkeit abzulassen.

Anwendung für Europäischen Adapter:

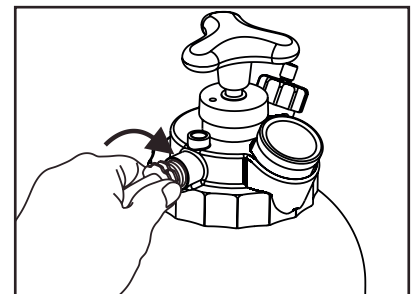
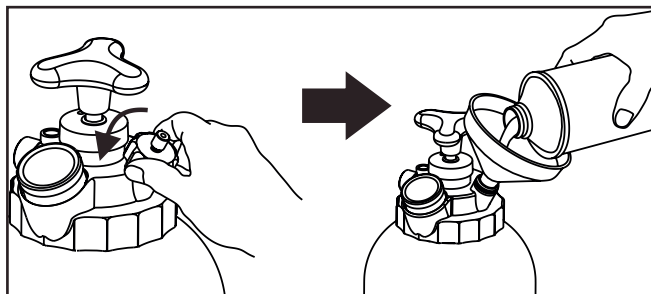

Füllen Sie die neue Bremsflüssigkeit in den Behälter.
(öffnen Sie den Deckel und füllen Sie die neue Bremsflüssigkeit ein)

Zuerst verbinden Sie das Hauptrohr fest mit dem Bremsentlüfter.

Anwendung für Europäischen Adapter:

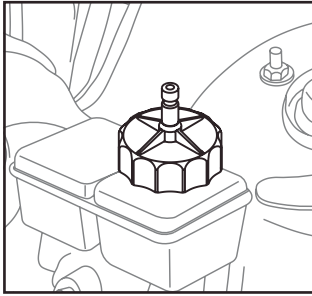

Verriegeln Sie der europäischen Adapter mit dem Hauptbremszylinder.

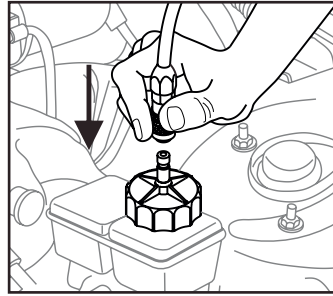

Dann verbinden Sie das Hauptrohr fest mit dem europäischen Adapter.

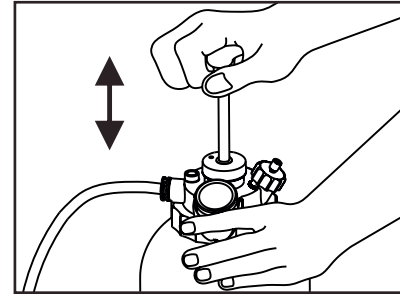

Ziehen Sie den Griff hoch und bewegen Sie ihn mehrmals auf und ab, um die Flüssigkeit abzulassen.

Anwendungsbeschreibung:

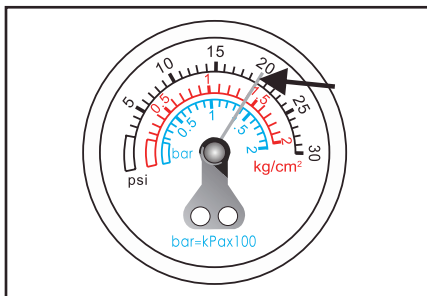

Bitte beachten Sie sorgfältig die Druckanzeige des Manometers, um übermäßigen Druck und Gefahren zu vermeiden.

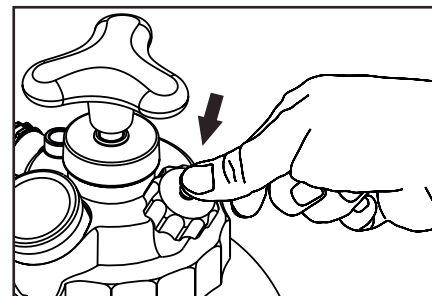

Wenn der Druck zu hoch ist, drücken Sie den Knopf, um den Druck abzubauen.

Der empfohlene Druck liegt zwischen 1.0 - 1.2 bar / 15-17 psi (1~1.2kg/cm²).

VORSICHT:

ACHTUNG!

1. Folgen Sie immer den Anweisungen im Service-Handbuch des Fahrzeugs oder wenden Sie sich vor dem Start an eine ausgebildete Fachkraft.
2. Stellen Sie sicher, dass der Hauptrohr Adapter fest mit dem Behälter verbunden ist.
3. Stellen Sie vor dem Start sicher, dass der Deckel fest mit dem Behälter verbunden ist.
4. Halten Sie sich unbedingt an den im Service-Handbuch des Fahrzeugs empfohlenen Druck. Um zu vermeiden, dass das hydraulische System des Fahrzeugs beschädigt wird, darf der Druck keinesfalls mehr als 1.4 bar / 20 psi betragen.
5. Wenn der Druck zu hoch ist, drücken Sie den Knopf, um den Druck abzubauen und Gefahren zu vermeiden.
6. Reinigen Sie den Bremsentlüfter bitte nach Beendigung.
7. Bewahren Sie niemals Flüssigkeit im Bremsentlüfter auf.
8. Wenn die alte Flüssigkeit stark verschmutzt ist, saugen Sie sie ab und füllen Sie frische Flüssigkeit ein. Pumpen Sie keine stark verschmutzte Flüssigkeit durch das Hydrauliksystem.
9. Stellen Sie vor dem Start sicher, dass der europäischen Adapter mit dem Hauptbremszylinder verbunden ist um Gefahren zu vermeiden.

Bremsflüssigkeit kann Augen und Haut reizen
Bremsflüssigkeit beschädigt elektrische Anschlüsse und Lackflächen

- **Augenkontakt** – gründlich mit Wasser spülen.
- **Hautkontakt** – mit Seife und Wasser waschen.
- **Verschlucken** – sofort Arzt konsultieren.





Application Note

V4411

Manual Brake Bleeder Set

Spare Parts:

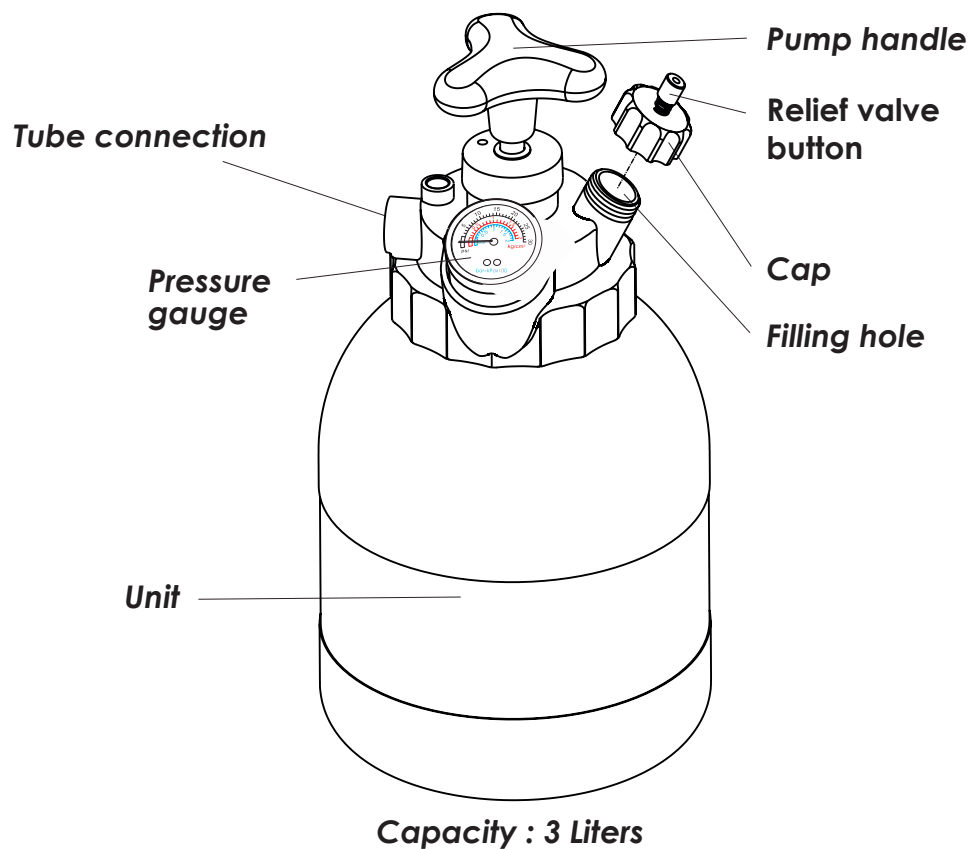

European Adapter:

Main Tube for
Brake Fluid

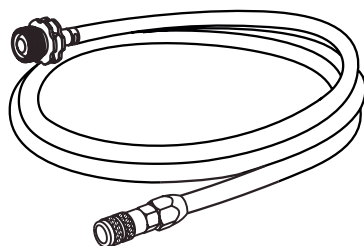

Ø 7,5 mm IDX1m

European
Adapter

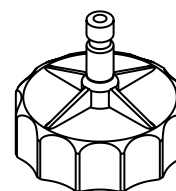

M45XP3.0mm

Universal Adapter:

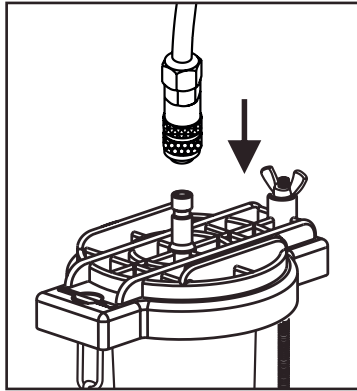

Connectors Replacement:

Use the quick connector to replace different components.

Universal Adapter

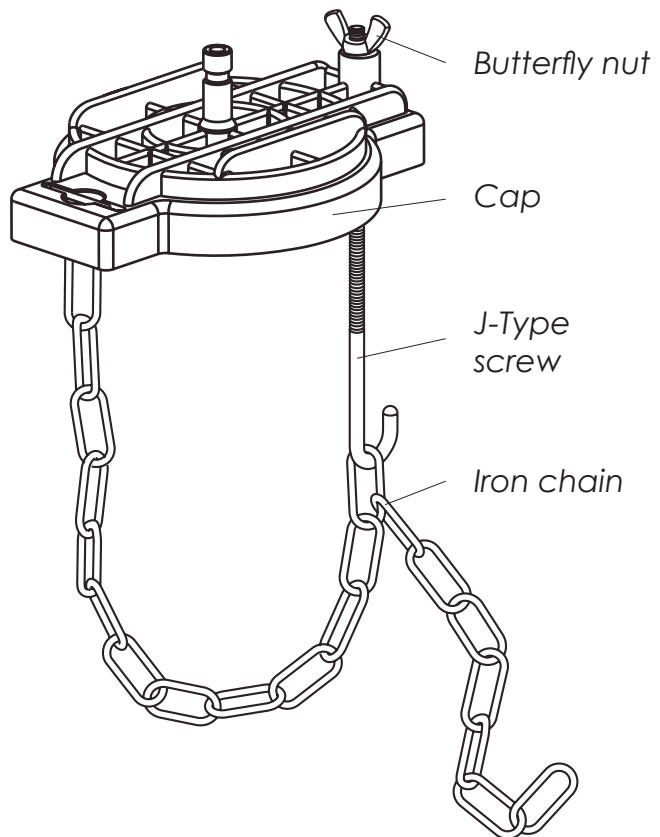

Operation for Universal Adapter:

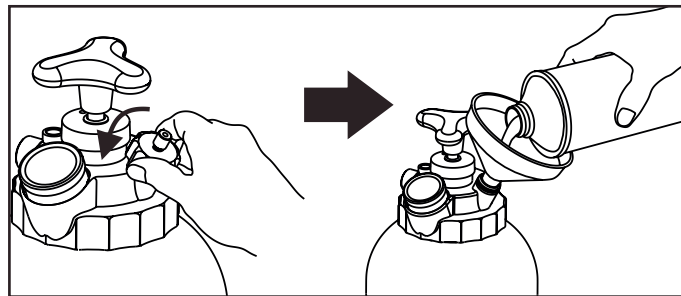

Fill the new brake fluid into the container.
(open the cap and fill the new brake fluid)

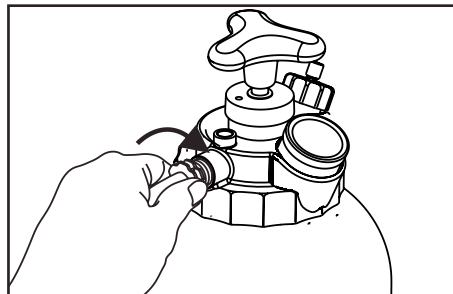

First, firmly connect the main tube with
brake bleeder.

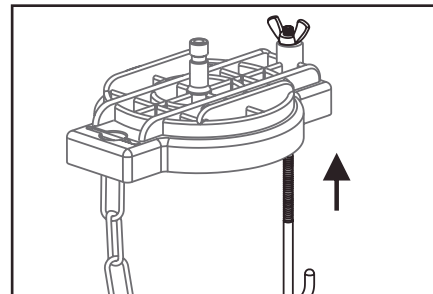

Fix the nut and screw of the universal
adapter.

Operation for Universal Adapter:

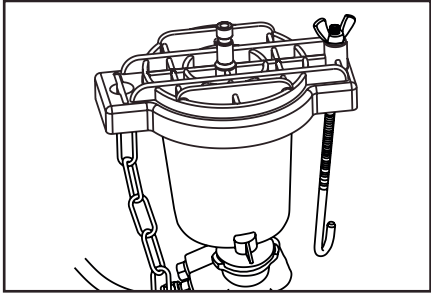

Put it on the proper bottleneck of master cylinder.

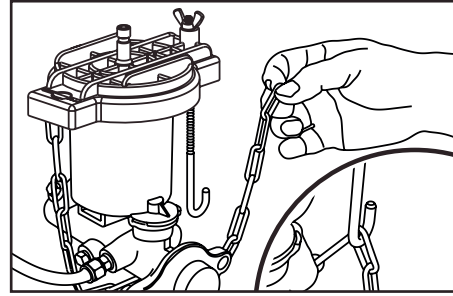

Pass through the iron chain under the master cylinder and let the screw hook the iron chain.

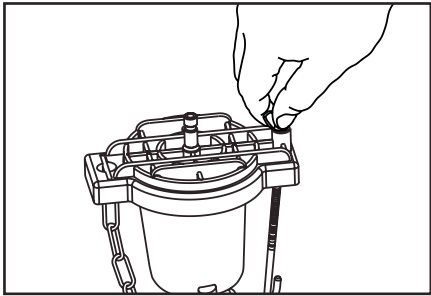

Firmly lock the nut and the screw.

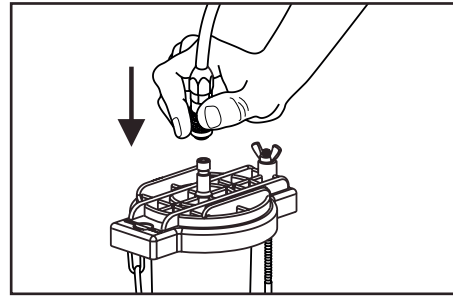

Then connect the main tube with the universal adapter.

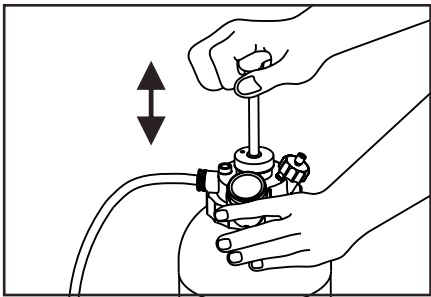

Pump the handle up and down to discharge the fluid.

Operation for European Adapter:



Fill the new brake fluid into the container.
(open the cap and fill the new brake fluid)

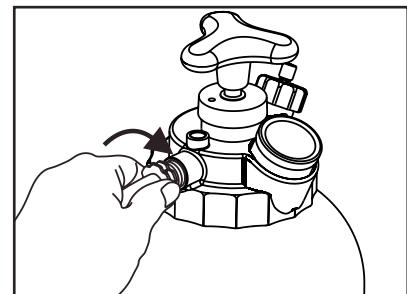
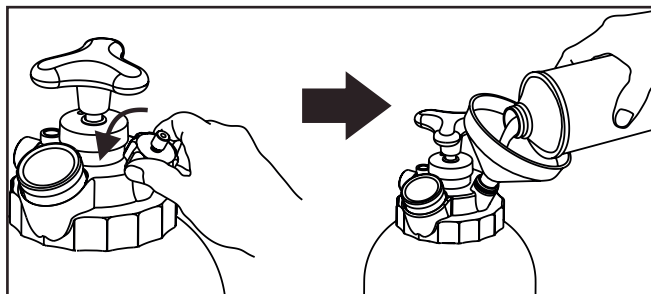

First, firmly connect the main tube with brake bleeder.

Operation for European Adapter:

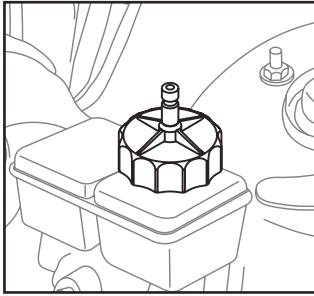

Lock the european adapter with master cylinder.

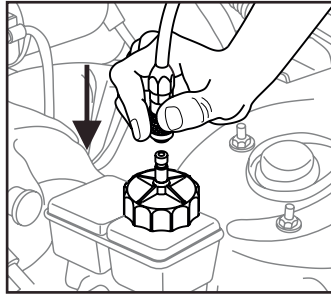

Then connect the main tube with the european adapter.

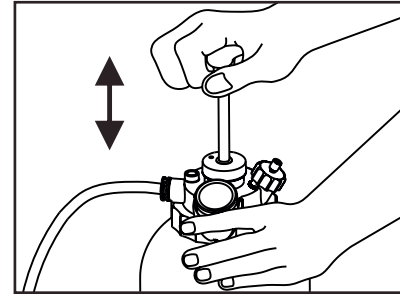

Pump the handle up and down to discharge the fluid.

Operating Instructions:

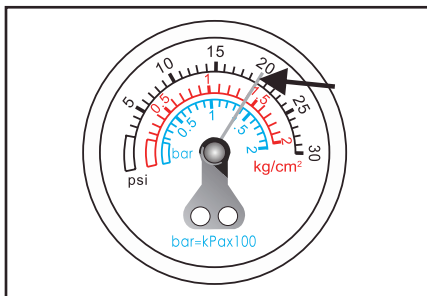

Please be aware of the pressure indicated on the pressure gauge to avoid excessive pressure and danger.

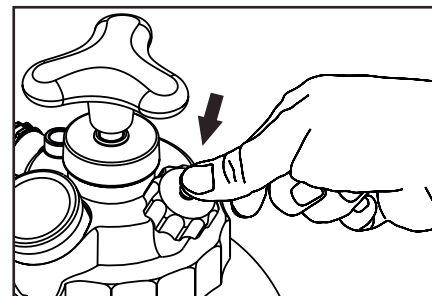

When the pressure is too high, push the relief valve button to release the pressure.

The recommended pressure is between 1.0 - 1.2 bar / 15-17 psi (1~1.2kg/cm²).

CAUTION:



1. Always follow the vehicle service manual or consult a trained professional before starting.
2. Make sure the main tube adapter is firmly connected to the container.
3. Before start, make sure the cap is firmly connected to the container.
4. Follow the recommended pressure in vehicle service manual. Do not exceed 1.4 bar / 20 psi in order not to damage the vehicle's hydraulic system.
5. When the pressure is too high, push the relief valve button to release the pressure and avoid any danger.
6. After finish, please keep the brake bleeder clean.
7. Never store the fluid in brake bleeder.
8. If old fluid is excessively dirty, suck it out and refill with fresh fluid.
Do not pump excessively dirty fluid through hydraulic system.
9. Make sure the european adaptor is firmly locked with master cylinder before start to prevent any danger.

Brake fluid could fray your eyes and skin.

Brake fluid damage electric connections and car painting.

- Eye Contact – thoroughly flush out with water.
- Skin Contact – clean with water and soap.
- Swallow – contact immediately a doctor.



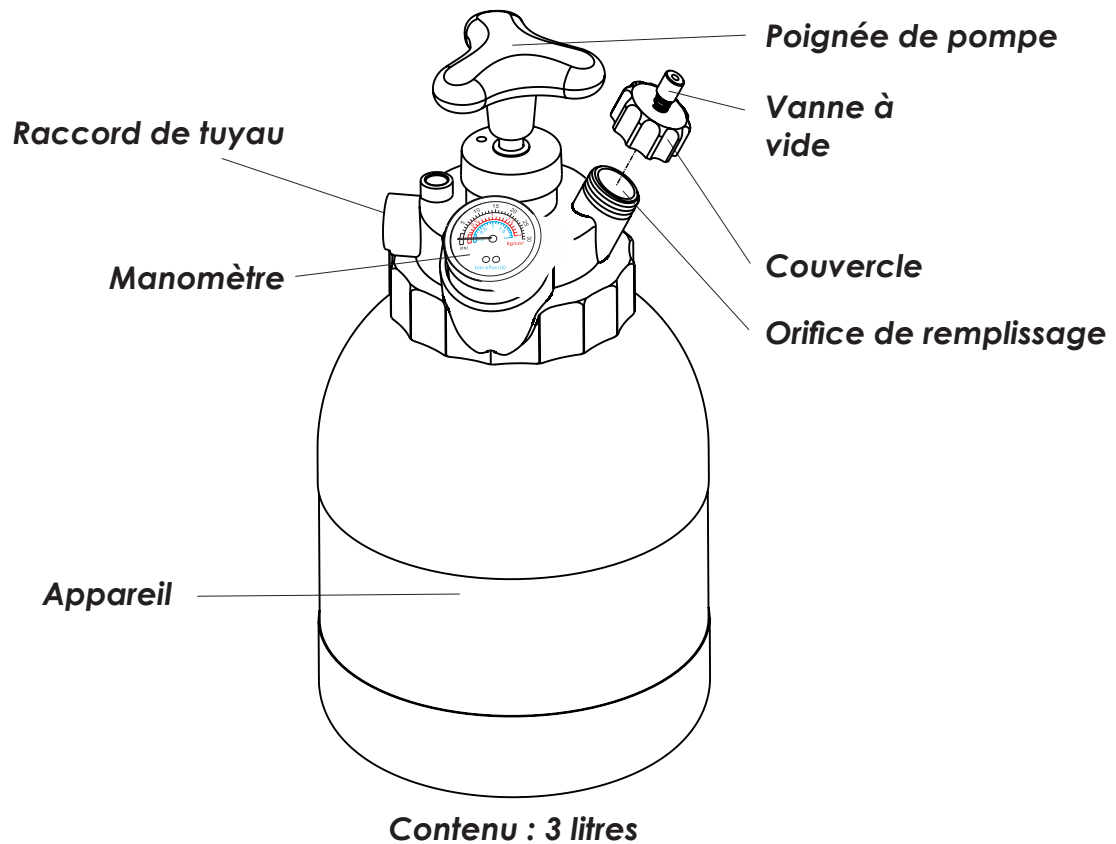
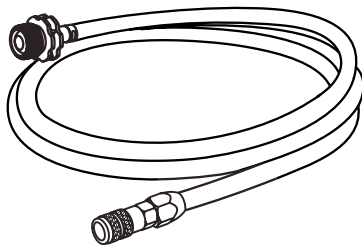

Notice d'utilisation

V4411**Jeu pour purge d'air
de freins manuelle****Composants :****Adaptateur européen :****Tuyau principal**

Ø 7,5 mm IDX1m

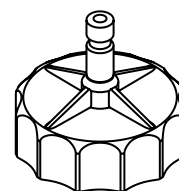
**Adaptateur
européen**

M45XP3.0mm

Adaptateur universel :

Adaptateur universel

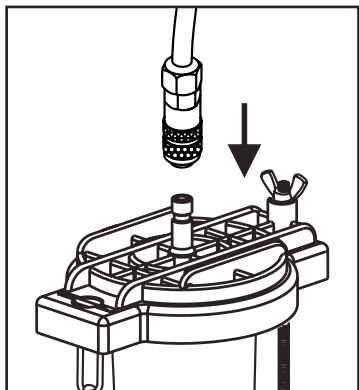

Remplacement des raccords :

Utilisez le raccord rapide pour remplacer différents composants.

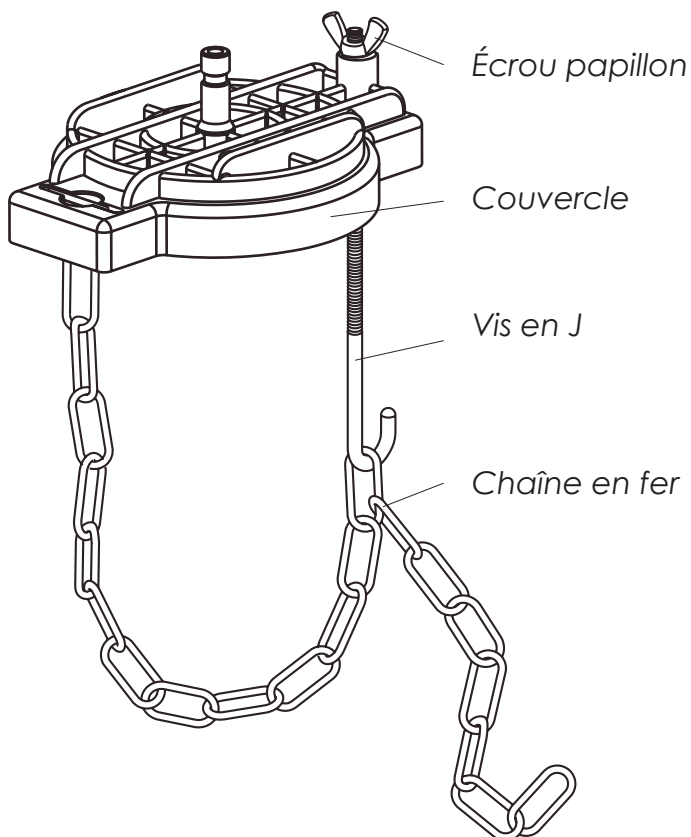

Utilisation pour adaptateur universel :

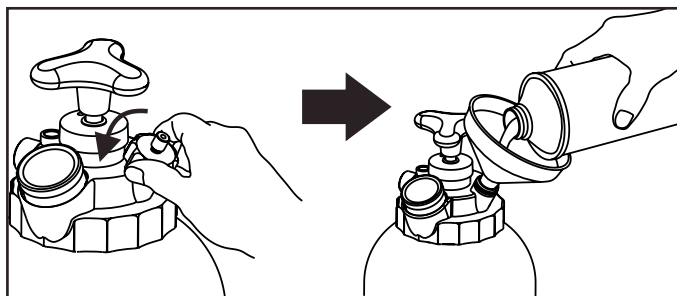

Remplissez le récipient avec le nouveau liquide de frein.
(Ouvrez le couvercle et versez le nouveau liquide de frein)

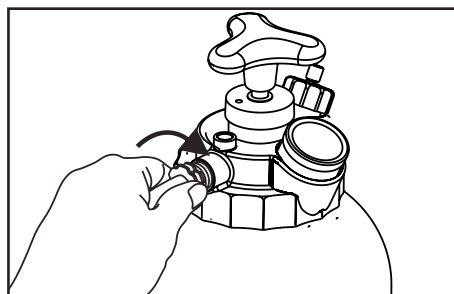

Raccordez d'abord le tuyau principal au purgeur de freins en serrant.

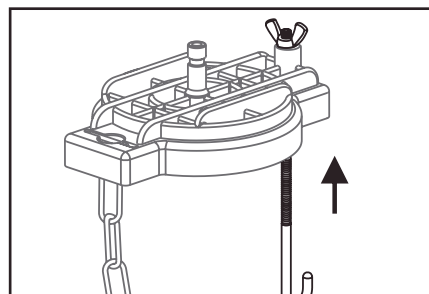

Dévissez légèrement l'écrou papillon sur la vis de l'adaptateur universel.

Utilisation pour adaptateur universel :

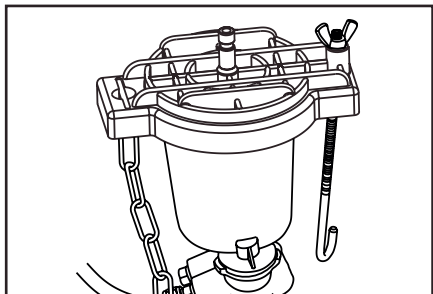

Enfoncez le couvercle de l'adaptateur universel à fleur avec le goulot d'étranglement du cylindre principal.

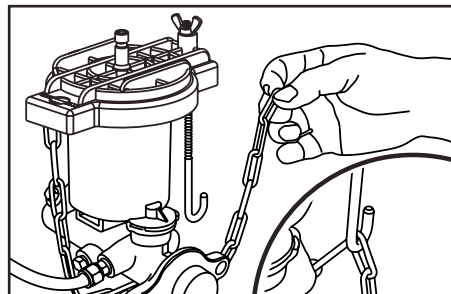

Faites passer la chaîne en fer en bas autour du cylindre de frein principal et accrochez-la à l'extrémité du crochet de la vis.

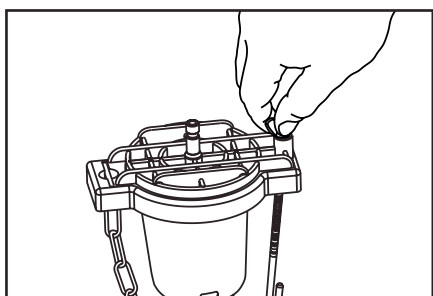

Revissez l'écrou papillon et serrez ainsi la vis.

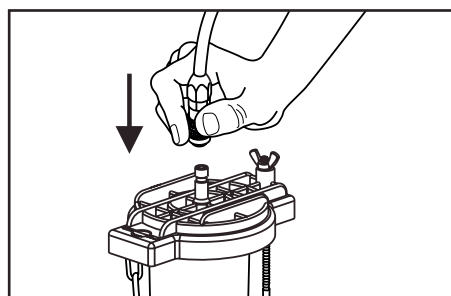

Raccordez ensuite le tuyau principal à l'adaptateur universel en serrant.

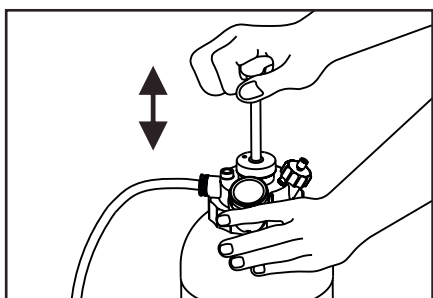

Tirez la poignée vers le haut et bougez-la plusieurs fois de bas en haut pour faire sortir le liquide.

Utilisation pour adaptateur européen :

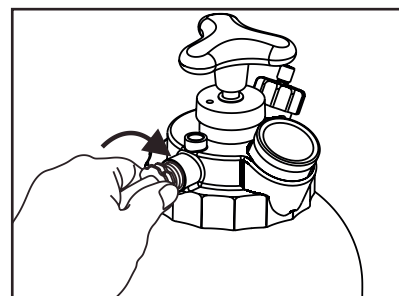
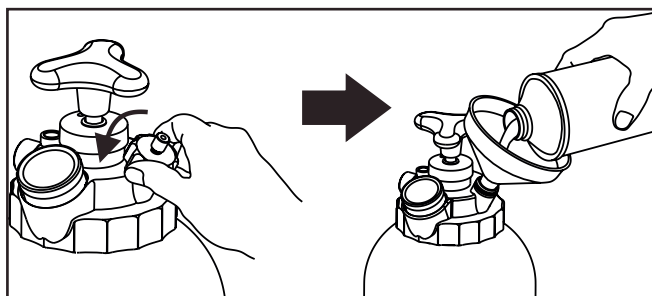

Remplissez le récipient avec le nouveau liquide de frein.
(Ouvrez le couvercle et versez le nouveau liquide de frein)

Raccordez d'abord le tuyau principal au purgeur de freins en serrant.

Utilisation pour adaptateur européen :

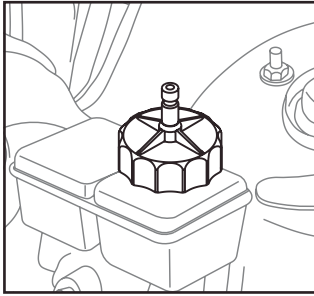

Verrouillez l'adaptateur européen avec le cylindre de frein principal.

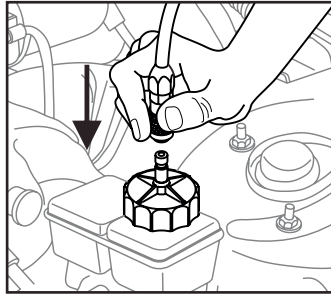

Raccordez ensuite le tuyau principal à l'adaptateur européen en serrant.

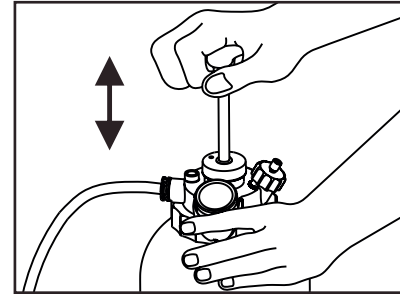

Tirez la poignée vers le haut et bougez-la plusieurs fois de bas en haut pour faire sortir le liquide.

Description d'application :

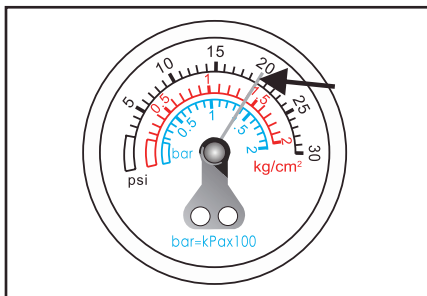

Observez attentivement la pression affichée par le manomètre pour empêcher une pression excessive et des risques de danger.

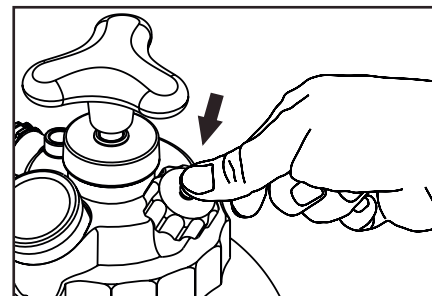

Si la pression est trop élevée, appuyez sur le bouton pour la réduire.

La pression recommandée est entre 1,0 et 1,2 bar / 15 à 17 psi (1~1,2 kg/cm²).

ATTENTION :

ATTENTION !

1. Suivez toujours les instructions qui se trouvent dans le manuel d'entretien du véhicule ou adressez-vous avant de commencer à un employé qualifié.
2. Assurez-vous que l'adaptateur du tuyau principal est fermement raccordé au récipient.
3. Avant de commencer, assurez-vous que le couvercle est fermement raccordé au récipient.
4. Observez strictement la pression recommandée dans le manuel d'entretien du véhicule. Pour empêcher d'endommager le système hydraulique du véhicule, la pression ne doit en aucun cas dépasser 1,4 bar / 20 psi.
5. Si la pression est trop élevée, appuyez sur le bouton pour la réduire et éviter les risques de danger.
6. Nettoyez le purgeur de freins à la fin de l'opération.
7. Ne laissez jamais de liquide dans le purgeur de freins.
8. Si l'ancien liquide est fortement encrassé, aspirez-le et remplissez de liquide frais. Ne pompez pas de liquide fortement encrassé avec le système hydraulique.
9. Avant de commencer, assurez-vous que l'adaptateur européen est raccordé au cylindre de frein principal pour éviter les dangers.

Le liquide de frein peut irriter les yeux et la peau

Le liquide de frein endommage les raccords électriques et les surfaces vernies

- En cas de contact avec les yeux – rincer abondamment avec de l'eau.
- En cas de contact avec la peau – nettoyer au savon et à l'eau.
- En cas d'ingestion – consulter immédiatement un médecin.





Wskazówka dotycząca zastosowania

V4411**Zestaw do ręcznego
odpowietrzania hamulców**

Części składowe:

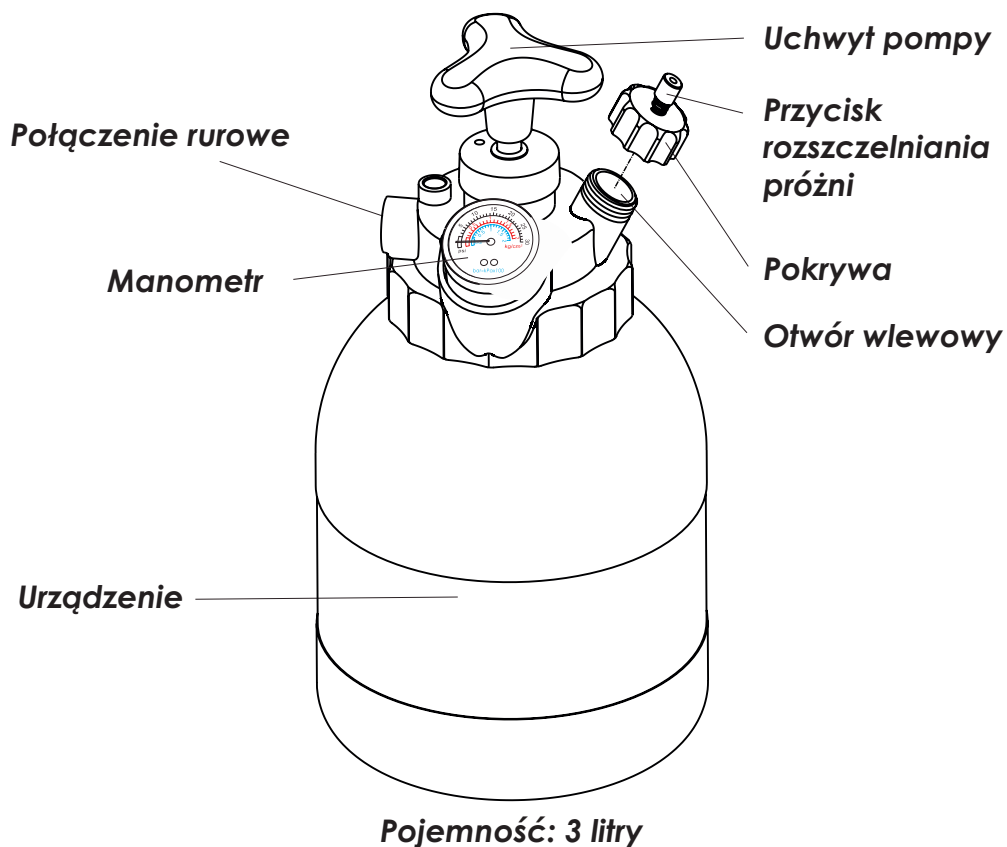

Adapter europejski

Rura główna

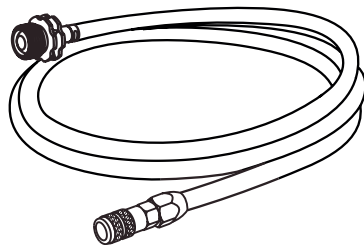

Ø 7,5 mm IDX1m

Adapter europejski

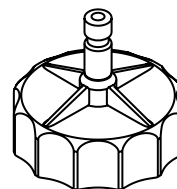

M45XP3. 0 mm

Adapter uniwersalny

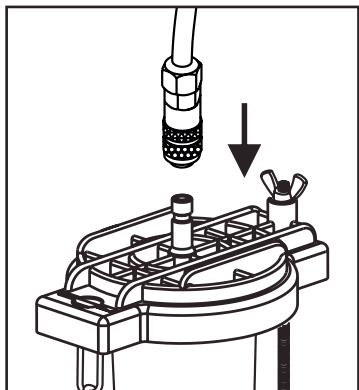

Wymiana przyłączy:

Do wymiany różnych części zastosuj szybkozłącze.

Adapter uniwersalny

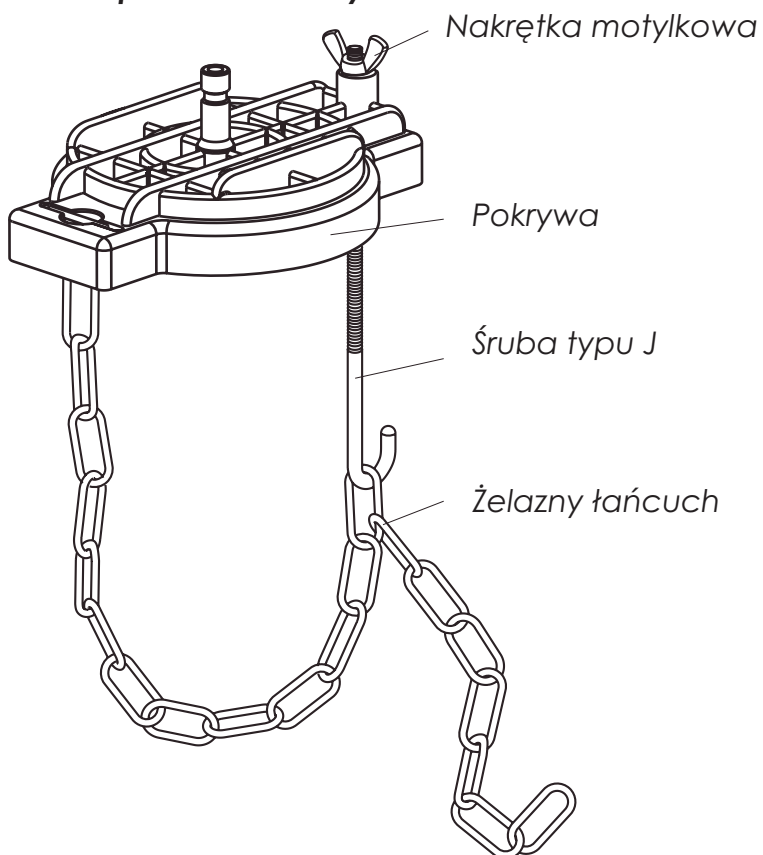

Zastosowanie adaptera uniwersalnego

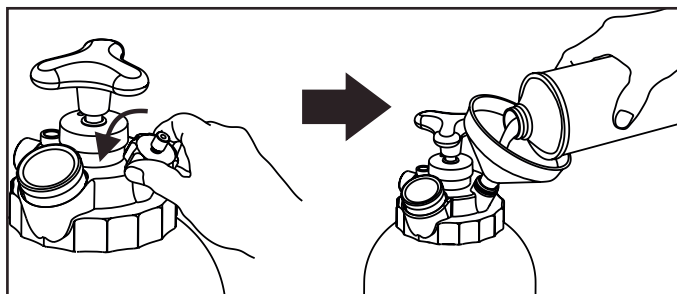

Wlej nowy płyn hamulcowy do zbiornika.
(Otwórz pokrywę i wlej nowy płyn hamulcowy).

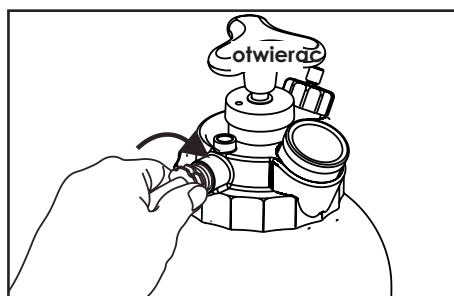

Najpierw połącz solidnie rurę główną z odpowietznikiem hamulców.

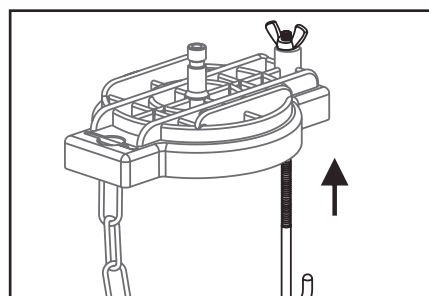

Nakręć luźno nakrętkę motylkową na śrubie adaptera uniwersalnego.

Zastosowanie adaptera uniwersalnego

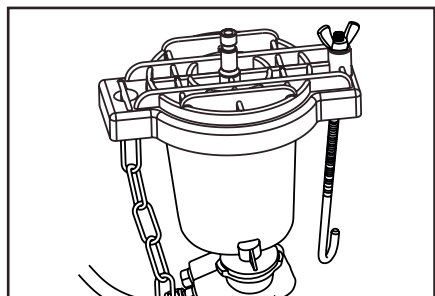

Umieść pokrywę adaptera uniwersalnego na szyjce głównego cylindra, tak by do niej przylegała.

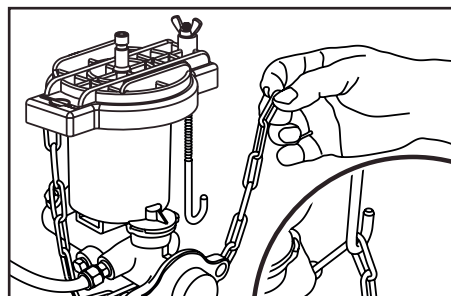

Poprowadź żelazny łańcuch pod głównym cylindrem hamulcowym i zawieś go na haku śruby.

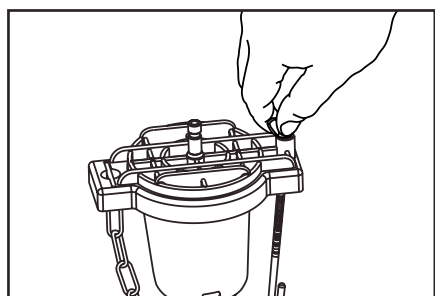

Dokręć nakrętkę motylkową, aby zaciśnąć śrubę.

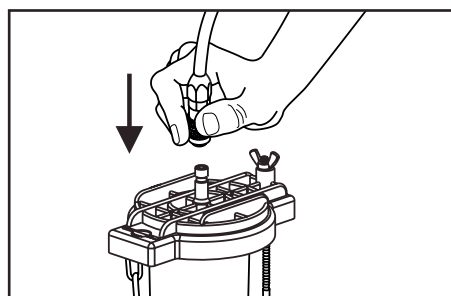

Następnie połącz solidnie rurę główną z adapterem uniwersalnym.

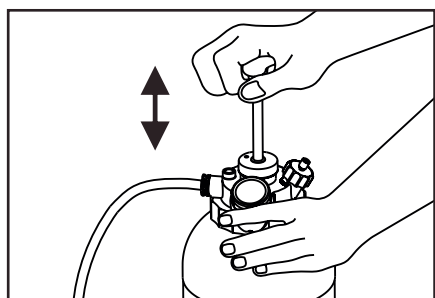

Złap za uchwyt i poruszaj nim w górę i w dół, aby odessać płyn.

Zastosowanie adaptera europejskiego

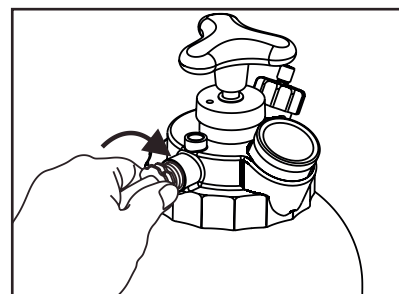
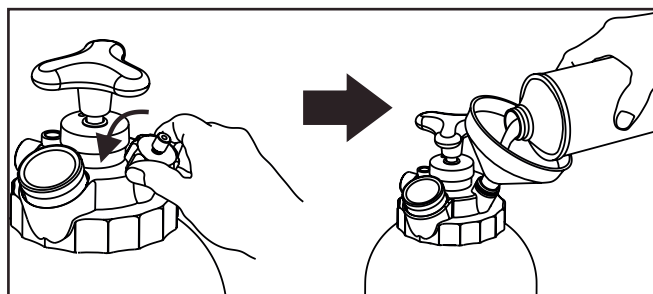

Wlej nowy płyn hamulcowy do zbiornika.
(Otwórz pokrywę i wlej nowy płyn hamulcowy).

Najpierw połącz solidnie rurę główną z odpowietrznikiem hamulców.

Zastosowanie adaptera europejskiego

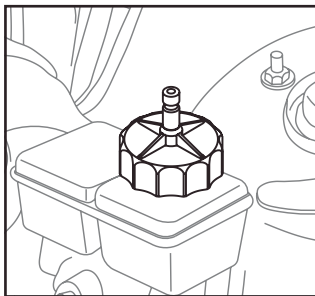

Połącz adapter europejski z głównym cylindrem hamulcowym.

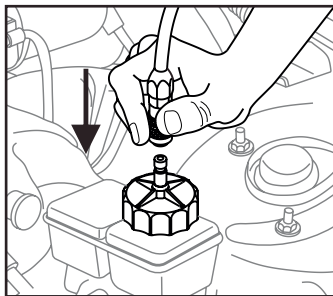

Następnie solidnie połącz rurę główną z adapterem europejskim.

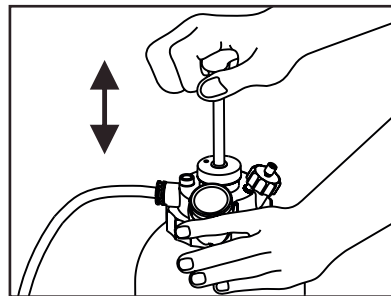

Unieś uchwyt i poruszaj nim w górę i w dół, aby odessać płyn.

Opis sposobu użycia

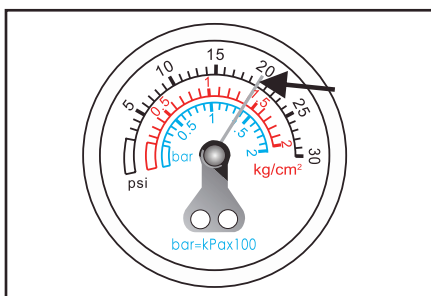

Śledź uważnie wskazania ciśnienia na manometrze, aby uniknąć podwyższonego ciśnienia i zagrożenia.

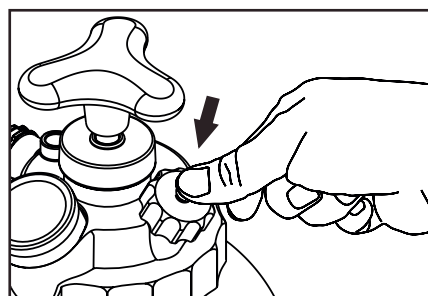

Jeśli ciśnienie jest za wysokie, wciśnij przycisk, aby je obniżyć.

Ciśnienie powinno znajdować się w przedziale 1,0–1,2 bara/15–17 psi (1~1,2 kg/cm²).

UWAGA



UWAGA!

1. Zawsze stosuj się do instrukcji zawartych w podręczniku serwisowym pojazdu lub przed rozpoczęciem pracy skonsultuj się ze specjalistą.
2. Upewnij się, że adapter rury głównej jest połączony z zasobnikiem.
3. Zanim zaczniesz, upewnij się, że pokrywa jest solidnie połączona z zasobnikiem.
4. Pilnuj, aby ciśnienie utrzymywało się na zalecanym w podręczniku serwisowym poziomie. Aby uniknąć uszkodzenia systemu hydraulicznego pojazdu, nie możesz dopuścić, by ciśnienie przekroczyło 1,4 bara/20 psi.
5. Jeśli ciśnienie jest za wysokie, wciśnij przycisk, aby je obniżyć i uniknąć niebezpieczeństwa.
6. Po zakończeniu wyczyść odpowietrznik hamulców.
7. Nigdy nie przechowuj płynów w odpowietrzniku hamulców.
8. Jeśli płyn jest mocno zanieczyszczony, odessij go i wlej nowy. Nie pompuj mocno zanieczyszczony płyn przez system hydrauliczny.
9. Aby uniknąć zagrożenia, przed rozpoczęciem upewnij się, że adapter europejski jest połączony z głównym cylindrem hamulcowym.

Płyn hamulcowy może spowodować podrażnienie oczu i skóry.

Płyn hamulcowy powoduje uszkodzenia przyłączy elektrycznych oraz powierzchni lakierowanych.

- W przypadku kontaktu z oczami dokładnie przepłucz je wodą.
- W przypadku kontaktu ze skórą przemyj ją wodą z mydłem.
- W przypadku połknięcia natychmiast skontaktuj się z lekarzem.

